

/20

الإسم:
 اللقب:
 القسم: 8 أساسي
 الرقم:

اختبار كتابي ع- 3 عدد
 - التربة التكنولوجية -

المدرسة الإعدادية النموذجية
 الكاف

التوقيت: 30 دقيقة

الأستاذ: عبدالوهاب عربي
 التاريخ: 2011-05-07

/4

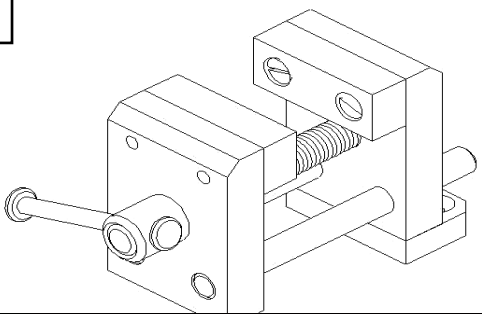

المنتج: ملزمة

يستعمل المنتج لتثبيت القطع.

التعليمة 1:

الون على المسقطين على الرسم الشامل للملزمة
 القطعة (1) بنفس اللون.

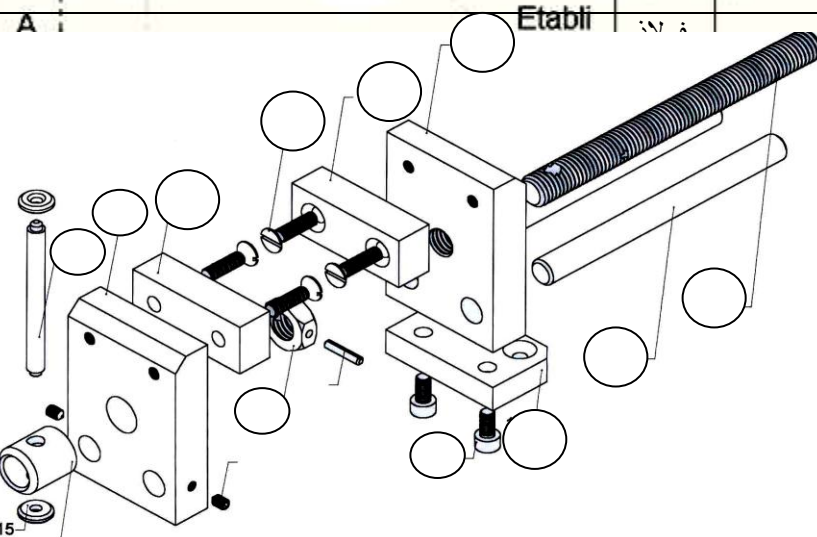
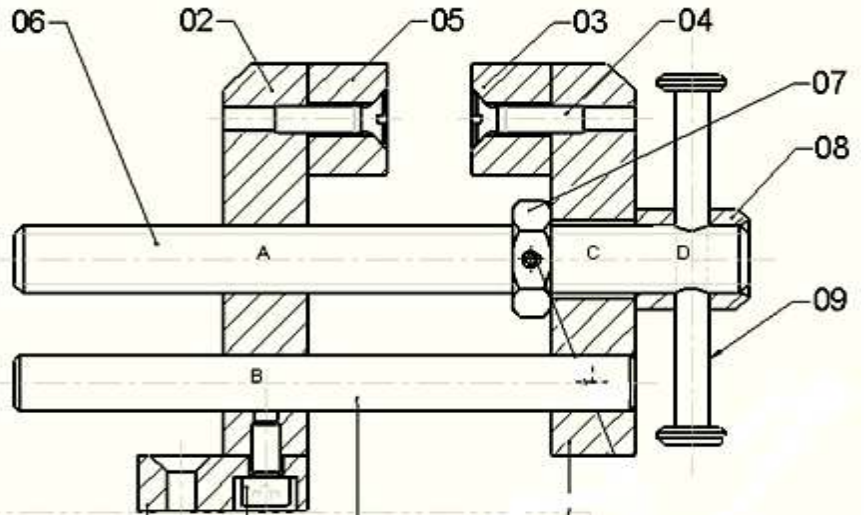
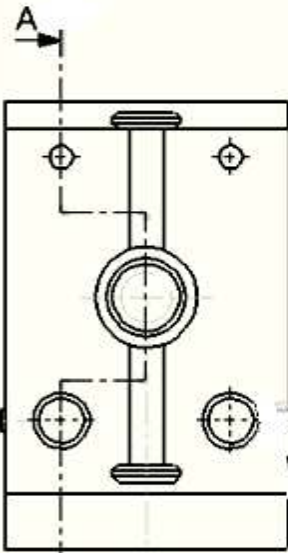

12	01	ذراع القيادة	2	12
		برغي	2	11
التعليمة				
أقوم بترقيم التقاطع المكونة للملزمة				
على الرسم الشامل الأبعاد المفكك انطلاقا				
من الرسم الشامل المنتج				
		برغي التحكم	1	6
		وجه الفك الثابت	1	5
		برغي التثبيت	4	4
		وجه الفك المتحرك	1	3
		فك ثابت	1	2
		فك متحرك	1	1
		التسمية	العدد	الرقم

/3

التعليمة 3: تم تعويض القاعدة (10)

بالقطة التالية. انظر الرسم.
- أتمم رسم المساقط على الصفحة بالاعتماد على الرسوم الثنائية والثلاثية الأبعاد للقطعة.

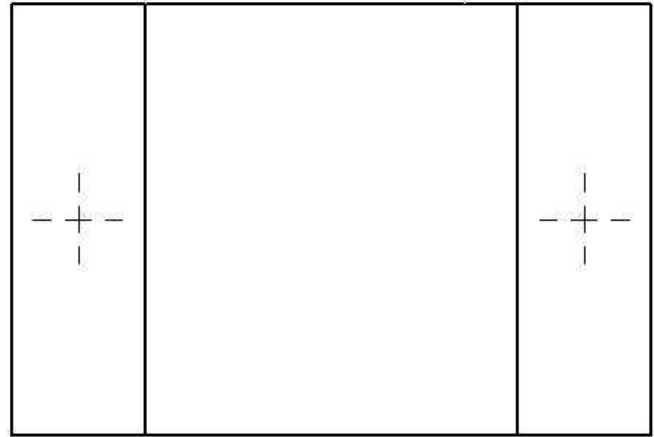
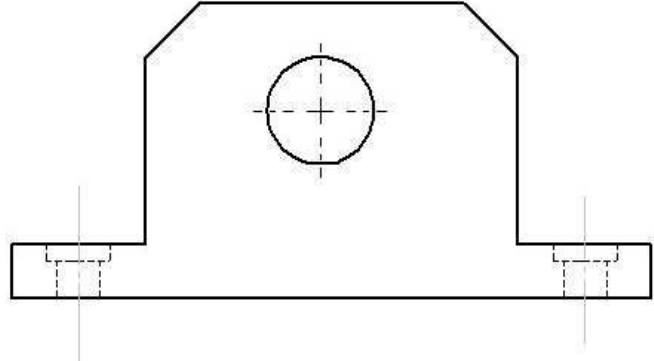
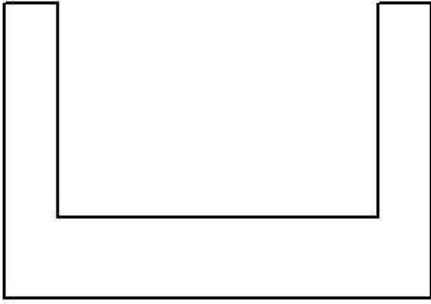
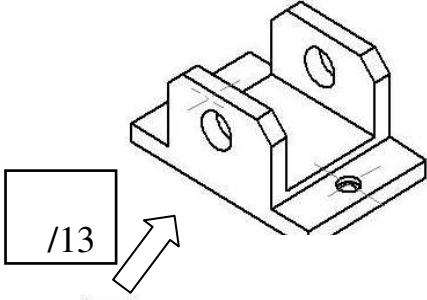

المدرسة الإعدادية النموذجية بالكــــــــــــــــاف

سلم : 1:1



القاعدة

الاسم:

اللقب: