

للهذه السنة التاسعة من التعليم الأساسي

الرياضيات في الصفات

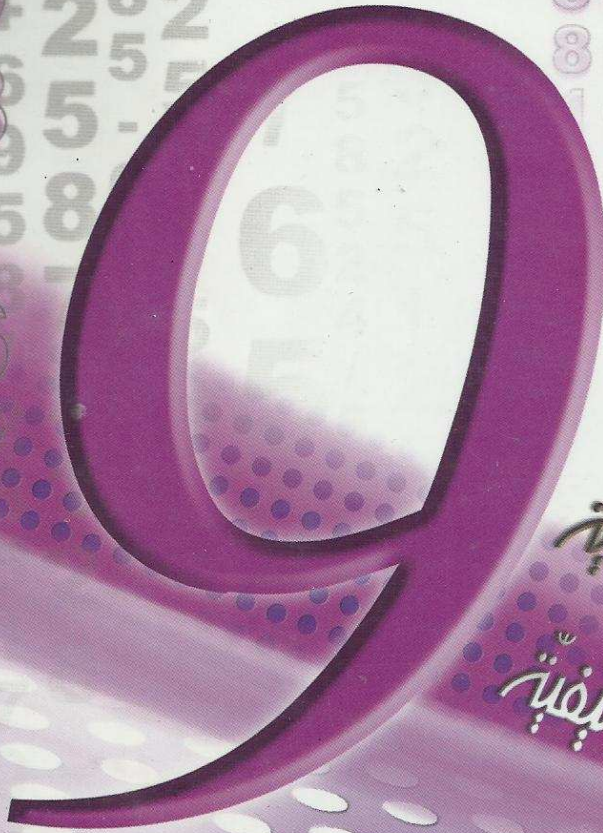





















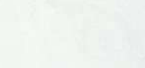

نهارين يومية

مروضات حادثة

مروضات ناليفة

قواعد و ألعاب الإصلاح

لسعد ولها
أسناد

1	المبرهنة التمهيدية - 	التعداد والحساب	
2	أنشطة في التعداد - 		
4	الكتابة العشرية لعدد كسري نسبي - 	مجموعة الأعداد الحقيقية \mathbb{R}	
5	الأعداد الحقيقية - 		
6	الجمع والطرح في \mathbb{R} - 	العمليات في \mathbb{R}	
8	الضرب والقسمة في \mathbb{R} - 		
12	مسقط نقطة على مستقيم وفقا لمنحى معين -  إحداثيات نقطة	التعيين في المستوي	
14	مبرهنة طالس في المثلث - 	مبرهنة طالس وتطبيقاتها	
17	مذفوف 1	فرهن مراقبة عدد 1	
19	مذفوف 2	فرهن مراقبة عدد 1	
21	مذفوف 3	فرهن مراقبة عدد 1	
23	مذفوف 1	فرهن مراقبة عدد 2	
25	مذفوف 2	فرهن مراقبة عدد 2	
27	مذفوف 3	فرهن مراقبة عدد 2	
29	مذفوف 1	فرهن تأليفي عدد 1	
31	مذفوف 2	فرهن تأليفي عدد 1	
33	مذفوف 3	فرهن تأليفي عدد 1	

تمرين 1

1 نعتبر العدد : $N = 2 \cdot 5$. عوض النقطتين بما يناسب لكي يصبح N قابلا للقسمة على 15

2 أ) بين أن العدد: $a = 16^{19} - 16^{18}$ يقبل القسمة على 15.

ب) استنتج أن العدد a يقبل القسمة على 6.

تمرين 2 ضع علامة (X) في الخانة المناسبة.

العدد	يقبل القسمة على 6	يقبل القسمة على 12	يقبل القسمة على 15
133332			
6666618			
555			
111120			

تمرين 3 نعتبر العدد: $E = ab32$ حيث b رقم المآت و a الآلاف و $a+b = 4$

1 بين أن E يقبل القسمة على 6.

2 هل أن E يقبل القسمة على 24 في كل الحالات ؟ علّل جوابك.

تمرين 4 أوجد عددا صحيحا طبيعيا a محصورا بين 70 و 80 حيث 13 تقسم الجداء : $22 \times a$

لقطعة نقود وجهان نرسم لهما بـ: P و F

1 نلقي قطعة النقود أربع مرّات ونسجّل في كلّ مرّة الوجه العلوي" مثال: نتيجة ممكنة: (P, F, P, F)
أعط بالاعتماد على شجرة الاختبار كل النتائج الممكنة وحدد عددها.

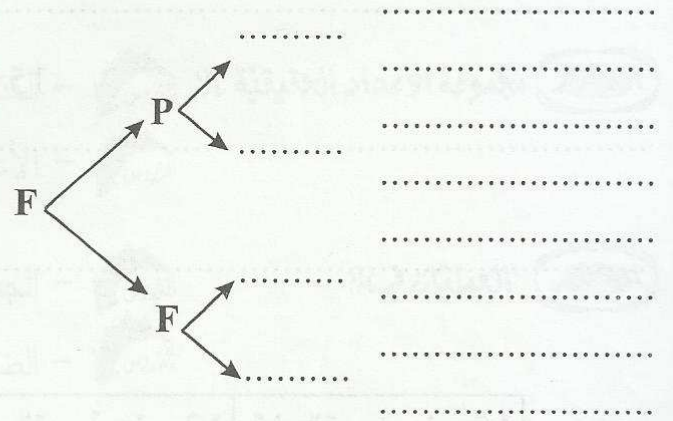
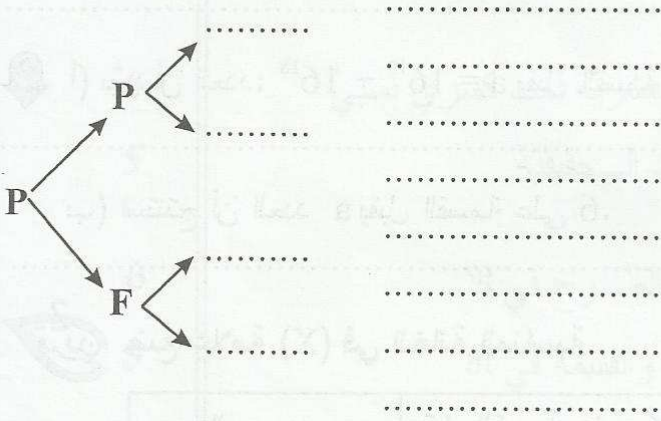

2 كم عدد زوجي يتكوّن من الأرقام الثلاث 5 و 6 و 7 بحيث يمكن للرقم أن يتكرّر أكثر من مرّة في نفس العدد

.....
.....
.....

3 ثلاثة أولاد أحمد (A) ومراد (M) وسامي (S) وبنّت فاطمة (F) أرادوا الجلوس في أربعة كراسي

مرقمة من 1 إلى 4 صفًا واحدًا.

1 بكم من طريقة يمكنهم الجلوس على الكراسي.

.....
.....
.....
.....
.....

2 بكم من طريقة يمكن جلوس الفتاة بين ولدين.

1 تمرين نعتبر العدد N حيث a و b رقمان و $N = 3a8b$

أوجد a و b اذا علمت أن N يقبل القسمة على 24 (قدم كل الحل بالاعتماد على شجرة الاختيار)

2 كم عدد مضاعف لـ 4 يتكوّن من ثلاثة أرقام رقم مائة مضاعف لـ 3 ورقم عشراته فردي.

(قدم كل الحل بالاعتماد على شجرة الاختيار)

3 كم عدد فردي يتكوّن من الأرقام 7 و 4 و 9

4 كم من مثلث يمكن بناؤه باستعمال الأبعاد 3 و 4 و 5 و 7 و 8 صم (المثلث غير متقايس الضلعين)

تمرين بكم من طريقة يمكنك وضع ثلاث كويرات مختلفة في الألوان حمراء و بيضاء و صفراء في كيسين S_1 و S_2

1 تمرين لاحظ الرسم التالي حيث العرض يقسم الطول. أوجد مساحة المستطيل (قدم كل الحل):

$$20x + 10$$

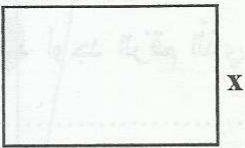

2 نعتبر العدد الصحيح الطبيعي a حيث 7 يقسم a و 4 تقسم $a + 7$

بيّن أن $a + 7$ يقبل القسمة على 24.



تمرين 1 نعتبر العددين: $\frac{13}{6}$ و $\frac{13}{20}$

1 اذكر ما هو عشري وماهو غير عشري معطلا جوابك.

2 أنجز عملية القسمة لـ 13 على 6 ثم 13 على 20. ماذا تلاحظ ؟

3 ماهو دور كل من العددين $\frac{13}{6}$ و $\frac{13}{20}$

4 أوجد دور الكتابة العشرية لـ $\frac{1}{30}$

5 لاحظ أن: $2,19 = 2,19 + 0,03 = 2,16$ ثم استنتج أن: $2,2 = 2,19$

تمرين 2 نعتبر العدد: $a = \frac{17,4}{7}$

1 أوجد الكتابة العشرية الدورية لـ a:

2 أوجد الرقم الذي رتبته الرابع بعد الفاصل:

3 أوجد الرقم الذي رتبته 12 بعد الفاصل:

4 أوجد الرقم الذي رتبته 237 بعد الفاصل:

5 أوجد الكتابة العشرية الدورية لـ $a + 0,003$:

تمرين 3 ضع علامة (x) أمام الإجابة الصحيحة (لكل سؤال مقترح سليم واحد).

$7,50 > 7,5$ ، $7,50 > 7,5$ ، $7,5 < 7,5$ *

$0,9 < 0,99$ ، $0,9 = 1$ ، $\frac{1}{3} + \frac{2}{3} = 0,8$ *

$D \subset Q$ ، $Q = D$ ، $Q \subset D$ *

7,354 دوره 54 ، 7,354 دوره 354 ، $7,354 \in D$ *

تمرين 1

1 أجب بصواب أو خطأ.

* كل عدد كسري له كتابة عشرية دورية. * كل كتابة عشرية دورية تمثل عددا كسريا.

* كل كتابة عشرية غير دورية وغير منتهية تمثل عددا كسريا.

* الأعداد الصماء هي غير كسرية. * يوجد عدد كسري وأصم في نفس الوقت.

تمرين 2

نعتبر العدد b حيث: $b = 13,01002000300004000005$

1 أكتب العدد b إلى غاية الرقم 27 بعد الفاصل.

2 نعتبر المجموعة A : $A = \left\{ 0; b; -\frac{5}{6}; \frac{13}{5}; \pi; \sqrt{4}; \sqrt{5}; \sqrt{\frac{75}{27}} \right\}$

أ - أوجد عناصر المجموعات التالية:

$A \cap Q = \dots$; $A \cap D = \dots$; $A \cap Z = \dots$

ب - اذكر الأعداد الصماء من بين أعداد A :

تمرين 3

لاحظ الرسم حيث $ABCD$ مربع و $LKJI$ مربع.

$DL = CK = BJ = AI = 1$ و $AB = 6$

1 أحسب مساحة المربع $ABCD$

2 أحسب مساحة المثلث IBJ

3 أحسب مساحة المربع $IJKL$

4 استنتج طول القطعة IJ :

5 نعتبر المستقيم المدرج (O, I) . ابن النقطة A فاصلتها $\sqrt{26} + \sqrt{2}$

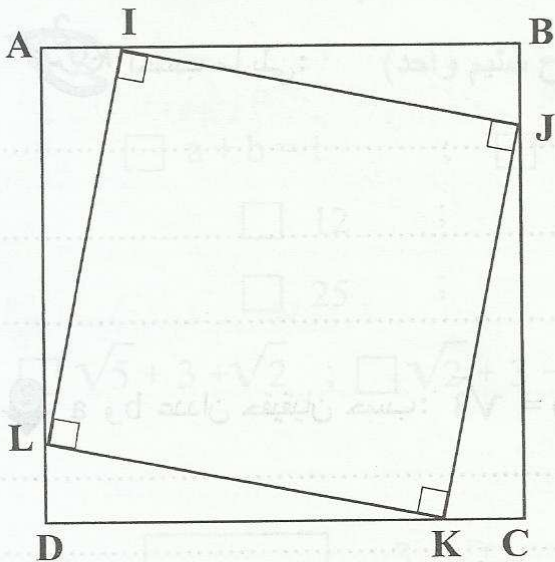



1 احسب العبارات التالية:

$$A = \frac{\sqrt{3}}{3} + 1 = \dots\dots\dots$$

$$B = \sqrt{5} - 2 - \sqrt{5} + \frac{3}{2} = \dots\dots\dots$$

$$C = \left(\frac{5}{3} + \pi\right) + 2 + (-\pi - 1) = \dots\dots\dots$$

2 أوجد العدد الحقيقي x في كل حالة.

$* x + \sqrt{2} - 3 = \sqrt{2} - 1$	$* 3 + x = \pi - 1$	$* \sqrt{5} - x = 5$	$* x + \sqrt{2} = 0$
$* \dots\dots\dots$	$* \dots\dots\dots$	$* \dots\dots\dots$	$* \dots\dots\dots$

3 لتكن H العبارة التالية حيث a عدد حقيقي:

$$H = \left(\frac{7}{4} + a\right) + (-1 + \sqrt{2}) \quad \text{أ- اختصر العبارة } H:$$

ب- لتكن: $a = 1 - \sqrt{2}$. ضع علامة (x) أمام المقترح السليم الوحيد:

القيمة العددية لـ H هي: 1 ، $-\frac{1}{4}$ ، $\frac{7}{4}$

تمرين 2 احسب ما يلي:

$$X = \frac{5}{3} - (-1 + \frac{2}{3}) + (2 - \sqrt{2}) = \dots\dots\dots$$

$$Y = \sqrt{5} - (3 + \sqrt{5}) - \left(\frac{1}{2} - \sqrt{3}\right) - \sqrt{3} = \dots\dots\dots$$

$$Z = \pi - (-3 + 2\pi) + \left(-\frac{1}{2} + \pi\right) = \dots\dots\dots$$

2 احسب a و b عدنان حقيقيان حسب: $a - b = \sqrt{3}$ * اختصر العبارات التالية:

$$A = (a - 1) - (b + \sqrt{3} + 2) = \dots\dots\dots$$

$$B = 5 + \left(b - \frac{3}{2}\right) - \left(\frac{1}{2} + a\right) = \dots\dots\dots$$

$$C = a - (b - \sqrt{3}) - 2\sqrt{3} = \dots\dots\dots$$

$$D = 3 - \left[\frac{2}{3} - (a - \sqrt{3})\right] - \left(b - \frac{1}{3}\right) = \dots\dots\dots$$

تكن العبارتين التاليتين:

$$* B = \pi - \frac{9}{10} - [\pi - (1 - \sqrt{5})]$$

$$* A = 3 - \left(\frac{5}{2} - \sqrt{5}\right) - \left(1 - \frac{2}{5}\right)$$

1 اختصر A و B.

A =

B =

2 بين أن A و B متقابلان.

تكن H العبارة التالية حيث x و y عدنان حقيقيان: $H = \frac{1}{5} - \left(x - \frac{2}{3}\right) - (2 - y)$

1 اختصر العبارة H

2 احسب x - y إذا علمت أن $H = \frac{-2}{15}$

3 أوجد x في حالة $H = \frac{-2}{15}$ و $y = 1$

ضع علامة (X) أمام المقترح السليم (لكل سؤال مقترح سليم واحد)

1 a و b متقابلان يعني: $a - b = 0$; $a + b = 0$; $a + b = 1$

2 $9 - \sqrt{9} + 6$ تساوي: 0 ; 6 ; 12

3 $\sqrt{16} + \sqrt{9}$ تساوي: 7 ; 5 ; 25

4 مقابل $\sqrt{5} - 3 - \sqrt{2}$ هو: $\sqrt{2} - 3 - \sqrt{5}$; $\sqrt{2} + 3 - \sqrt{5}$; $\sqrt{5} + 3 + \sqrt{2}$

أجب بصواب أو خطأ:

يساوي $\sqrt{1 + \frac{5}{4}}$ يساوي $\frac{3}{2}$

يساوي $\sqrt{5}$ يساوي $3 + \sqrt{2}$

يساوي $\sqrt{\frac{12}{27}}$ يساوي $\frac{2}{3}$

يساوي $\sqrt{a + b}$ يساوي $\sqrt{a} + \sqrt{b}$



1 احسب العبارات التالية:



$$A = \sqrt{3} \times 2\sqrt{3} = \dots\dots\dots$$

$$B = (\sqrt{5} \times \frac{1}{5}) \times (\sqrt{5} \times \sqrt{2}) = \dots\dots\dots$$

$$C = \sqrt{2} \times 2\sqrt{2} \times 3\sqrt{2} = \dots\dots\dots$$

$$D = \sqrt{3} + \sqrt{3} + \sqrt{3} + \sqrt{3} = \dots\dots\dots$$

$$E = 3\sqrt{2} + 2\sqrt{2} = \dots\dots\dots$$

$$F = \sqrt{5} - \frac{3}{5}\sqrt{5} = \dots\dots\dots$$

2 بين أن a هو مقلوب b في كل حالة:

أ - $a = \sqrt{5} - 2$ و $b = \sqrt{5} + 2$

ب - $a = 3 - 2\sqrt{2}$ و $b = 3 + 2\sqrt{2}$

ج - $a = 7 - 4\sqrt{3}$ و $b = 4\sqrt{3} + 7$

3 احسب العبارتين H و K:

$$H = \sqrt{2} \times \frac{1}{3 + 2\sqrt{2}} - \frac{1}{3 - 2\sqrt{2}} = \dots\dots\dots$$

$$K = 2\sqrt{3} \times \frac{1}{4\sqrt{3} + 7} - 2 \times (7\sqrt{3} - 12) = \dots\dots\dots$$

تمرين 1 أنشر و اختصر العبارات التالية:

$$A = (\sqrt{2} + 3)(2 - \sqrt{2}) = \dots\dots\dots$$

$$B = (2 - \sqrt{5})(\sqrt{5} + 5) = \dots\dots\dots$$

$$C = (\sqrt{3} - 3)(2 - \sqrt{3}) = \dots\dots\dots$$

$$D = (2\sqrt{3} - 5)(\sqrt{3} - 2) = \dots\dots\dots$$

$$E = \sqrt{5} \times (\sqrt{5} - 1) - 3(\sqrt{5} - 2) = \dots\dots\dots$$

$$F = (\sqrt{7} - 3)(2\sqrt{7} + 1) - (\sqrt{7} + 2)(\sqrt{7} - 3) = \dots\dots\dots$$

$$= \dots\dots\dots$$

2 فكك إلى جذاء عوامل:

$$G = 3\sqrt{2} + \sqrt{2} + \frac{3}{2}\sqrt{2} = \dots\dots\dots$$

$$H = (\sqrt{3} - 1)\sqrt{5} + (\sqrt{3} - 1) = \dots\dots\dots$$

$$K = (\sqrt{7} - 2)(\sqrt{6} + 3) + (2 - \sqrt{7})2\sqrt{6} = \dots\dots\dots$$

$$= \dots\dots\dots$$

$$L = (\sqrt{5} - 2)(\sqrt{5} + 2) - (2 - \sqrt{5})(2\sqrt{5} + 1) =$$

$$= \dots\dots\dots$$

$$= \dots\dots\dots$$

$$M = (3\sqrt{3} - 5)(\sqrt{2} - 3) - (2\sqrt{2} - 6)(\sqrt{3} + 3) =$$

$$= \dots\dots\dots$$

$$= \dots\dots\dots$$

$$N = \sqrt{3}(\sqrt{5} - 2) - 3 = \dots\dots\dots$$

3 أوجد العدد الحقيقي x :

$$\dots\dots\dots \sqrt{3}x = 0$$

$$\dots\dots\dots (4 - x)\sqrt{2} = 0$$

$$\dots\dots\dots (x - \sqrt{2})(x + 1) = 0$$

1 احسب ما يلي: $|\sqrt{2}| = \dots\dots\dots$; $|0| = \dots\dots\dots$; $|\pi| = \dots\dots\dots$

$|\sqrt{2} - 1| = \dots\dots\dots$; $|\pi + 3| = \dots\dots\dots$

$|\pi - 3| = \dots\dots\dots$; $|2 - \pi| = \dots\dots\dots$

$|(\sqrt{2} - 1)(-\sqrt{2} - 3)| = \dots\dots\dots$
 $= \dots\dots\dots$

2 احسب a و b عدنان حقيقتان حسب $|a| = 2\sqrt{5} + 1$ و $|b| = \sqrt{5} - 2$
 $|a \times b|$

3 أوجد العدد الحقيقي x في كل حالة.

أ - $|x - \sqrt{2}| = \sqrt{2}$

ب - $\sqrt{(x - 1)^2} = 3$

ج - $(x - \sqrt{2})^2 = 25$

1 اختصر العبارات التالية:

$a = \sqrt{12} + \sqrt{27} = \dots\dots\dots$

$b = 2\sqrt{45} - \sqrt{20} = \dots\dots\dots$

$c = 2\sqrt{18} - 3\sqrt{50} + \sqrt{98} = \dots\dots\dots$

$d = \sqrt{\frac{63}{28}} = \dots\dots\dots$

$e = \frac{5\sqrt{2}}{\sqrt{5}} = \dots\dots\dots$

$f = \frac{2\sqrt{6}}{\sqrt{3}} = \dots\dots\dots$

$g = \frac{3 + \sqrt{2}}{6 + 2\sqrt{2}} = \dots\dots\dots$

$$h = \frac{\sqrt{5} + 5}{\sqrt{5}} = \dots$$

$$i = \frac{\frac{\sqrt{5}}{3}}{\frac{2}{3\sqrt{5}}} = \dots$$

$$j = \frac{3\sqrt{7}}{\frac{2\sqrt{28}}{4}} = \dots$$

$$k = \frac{\frac{\sqrt{5} + 1}{\sqrt{3}}}{\frac{\sqrt{6}}{\sqrt{5} - 1}} = \dots$$

$$l = \frac{5\sqrt{3}}{3} + \frac{2}{\sqrt{3}} = \dots$$

$$m = \frac{3}{\sqrt{2} + 3} - \frac{2}{\sqrt{2} - 3} = \dots$$

$$n = \frac{\sqrt{5}}{\sqrt{5} + \sqrt{3}} + \frac{\sqrt{3}}{\sqrt{5} - \sqrt{3}} = \dots$$

② بين أن العدد $\frac{\sqrt{5}}{3}$ و $\sqrt{2}$ متناسبان مع العددين $\sqrt{5}$ و $\frac{6}{\sqrt{2}}$.

③ أوجد العدد الحقيقي a إذا علمت أن a و $\frac{\sqrt{3}}{2}$ متناسبان مع $\sqrt{6}$ و 3 .

④ أوجد العددين الحقيقيين a و b إذا علمت أن: $a + b = \sqrt{2}$ و $\frac{a}{2} = \frac{b}{3}$



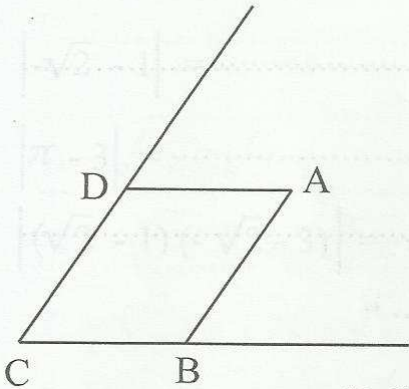

تمرين 1 لاحظ الرسم حيث : $ABCD$ متوازي أضلاع.
① أوجد مسافات النقاط A و B و C و D على (BC) وفقا لمنحى (DC) .

② ابن E منظر C بالنسبة لـ A ثم F مسقط E على (BC) وفقا لمنحى (DC) - ماهي الوضعية بالنسبة لـ (EF) و (DC) ؟

③ ابن H مسقط E على (DC) وفقا لمنحى (AD) ثم بيّن أن A منتصف $[HF]$.

④ أوجد مجموعة النقاط التي مسقطها F على (BC) وفقا لمنحى (AB) .

تمرين 2 ليكن (O, I, J) المعين التالي في المستوي.

① عيّن النقاط $A(-3,2)$ و $B(3,-2)$.

ثم بيّن أن O منتصف $[AB]$

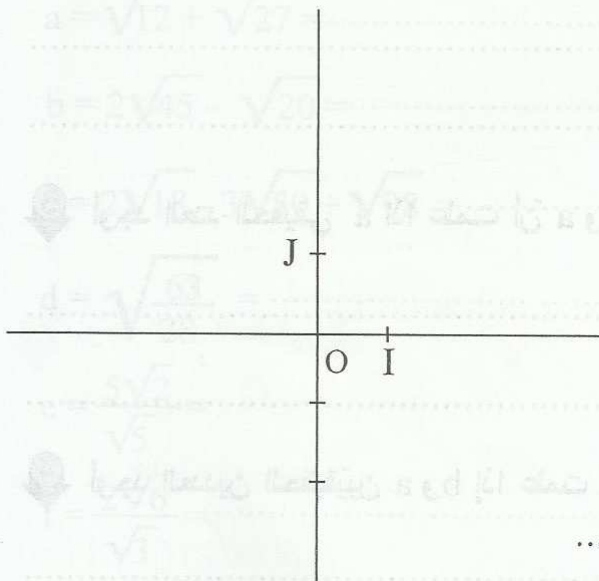

② ابن C منظر A بالنسبة لـ (OJ) ثم حدّد إحداثيات C .

③ بيّن أن $IC = IB$

4 أوجد مجموعة النقط: $U(\chi, y)$ بحيث $\chi = 3$ و $-2 \leq y \leq 2$:

تدريب
نعتبر المعين التالي (O, I, J) والنقطة $A(2,1)$

1 ابن $M(-1,2)$ ثم M' منظر M بالنسبة لـ A .

أوجد إحداثيات M'

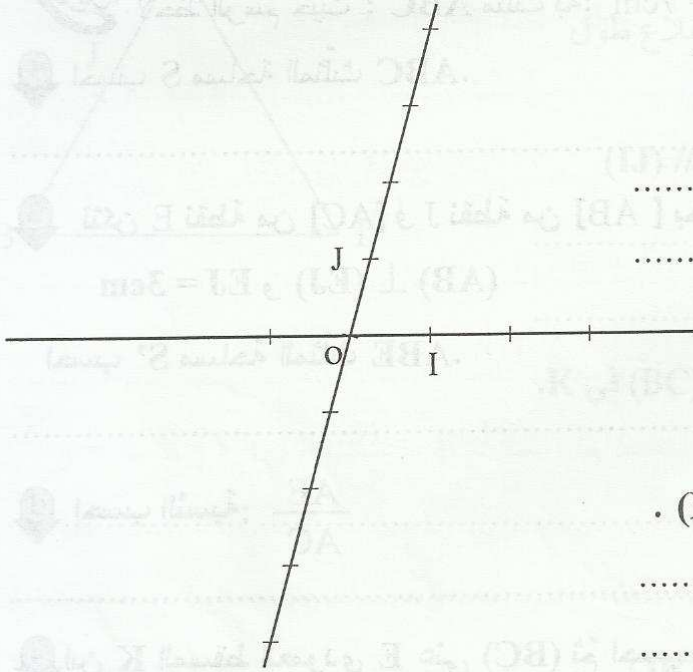

2 أوجد إحداثيات النقطة B منتصف $[AM]$

3 ابن النقطة $K(4,1)$ ثم بين أن $(M'K) \parallel (MJ)$.

4 بين أن $(OI) \parallel (AK)$.

5 المستقيم المارّ من A والموازي لـ (OJ) يقطع (MK) في E أوجد χ_E

تدريب
نعتبر المستقيم المدرّج التالي:

1 عين النقطتين A و B بحيث $\chi_A = 3$ و $\chi_B = -5$ ثم أوجد χ_C فاصلة منتصف $[AB]$.

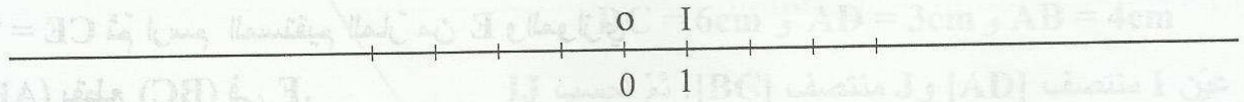

2 احسب البعد AB :

3 أوجد χ_M بحيث $AM = 2,5$ و $M \in [OI]$

لاحظ الرسم حيث ABC مثلث به: $BC = 7\text{cm}$ و $AB = 5\text{cm}$ و $AH = 4\text{cm}$ و ارتفاع $[AH]$.

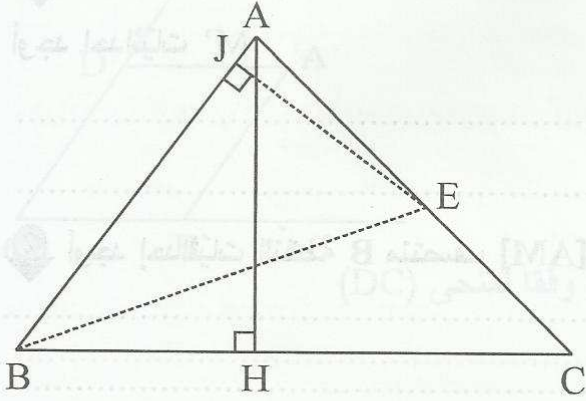

1 احسب S مساحة المثلث ABC .

2 نتكن E نقطة من $[AC]$ و J نقطة من $[AB]$ بحيث:

$$EJ = 3\text{cm} \text{ و } (AB) \perp (EJ)$$

احسب S' مساحة المثلث ABE .

3 احسب النسبة: $\frac{AE}{AC}$

4 ابين K المسقط العمودي E على (BC) ثم احسب EK .

لاحظ الرسم حيث ABC مثلث به: $BC = 6\text{cm}$ و $AC = 5\text{cm}$ و $AB = 4\text{cm}$.

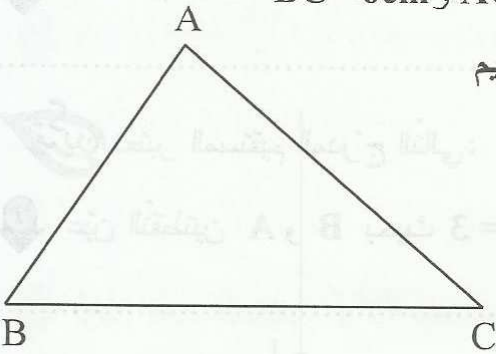

1 عيّن النقطة M من $[AC]$ بحيث $AM = 2\text{cm}$ ثم أرسم المستقيم

المرّ من M والموازي لـ (BC) تقطع $[AB]$ في N .
احسب MN و AN .

2 عيّن النقطة E من نصف المستقيم $[CA]$ بحيث

$CE = 7\text{cm}$ ثم أرسم المستقيم المرّ من E والموازي

لـ (AB) يقطع (BC) في F .

احسب CF و EF .

3 (MN) يقطع (EF) في K . بيّن أنّ N منتصف $[MK]$.

4 المستقيم المارّ من C والموازي لـ (AB) يقطع (MN) في L. احسب ML و LC.

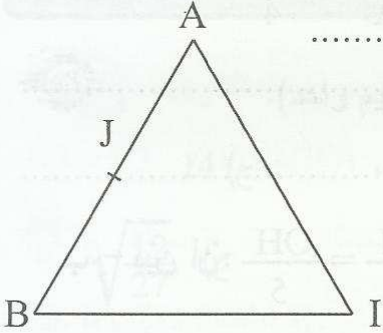

تتمرين
لاحظ الرّسم حيث: مثلث متقايس الأضلاع طول ضلعه 4 سم و J منتصف [AB].

1 ابن C مناظرة A بالنسبة لـ I ثم بيّن أنّ (IJ) // (BC)

2 ارسم المستقيم المارّ من J والموازي لـ (AC) تقطع (BC) في K. احسب JK.

3 (JK) يقطع [BI] في E. بيّن أنّ E منتصف [JK].

4 استنتج أنّ المثلث IJB قائم.

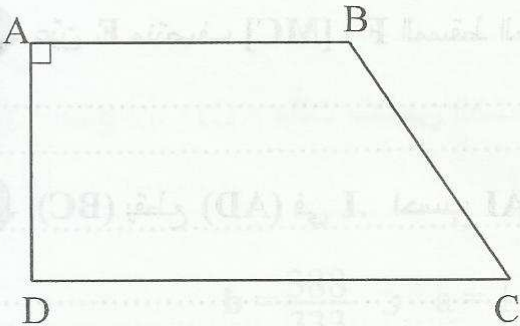

تتمرين
تأمّل الرّسم حيث: شبه منحرف به: $DC = 6\text{cm}$ و $AD = 3\text{cm}$ و $AB = 4\text{cm}$

1 عيّن I منتصف [AD] و J منتصف [BC]. ثم احسب IJ

وبيّن أنّ (AB) // (IJ)

2 عيّن النقطة O تقاطع [AJ] و [BI] ثمّ H المسقط العمودي لـ O على (AI) :

$$\frac{IH}{IA} = \frac{OH}{4}$$

$$\frac{AH}{IA} = \frac{OH}{5}$$

ج - استنتج أنّ: $\frac{OH}{4} + \frac{OH}{5} = 1$ ثمّ احسب OH .

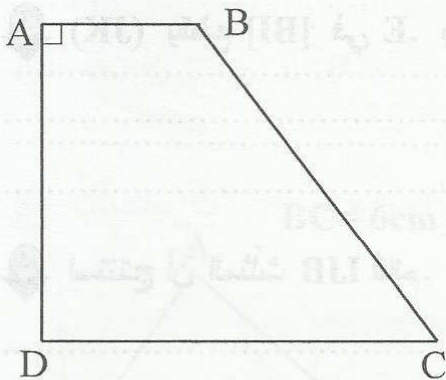

تأمّل الرّسم حيث: ABCD شبه منحرف به:

$$AD = 4\text{cm} \text{ و } BC = 5\text{cm} \text{ و } AB = 2\text{cm}$$

1 ابن M من [BC] بحيث $BM = 2\text{cm}$ ثمّ ابن N

المسقط العمودي لـ M على (AD) .

* احسب AN .

2 عيّن E منتصف [MC] و F المسقط العمودي لـ E على (AD) . بيّن أنّ F منتصف [ND] .

3 (BC) يقطع (AD) في I . احسب AI .

4 (DM) يقطع (AB) في J . احسب AJ .



تمرين 1 نقل رقم السؤال والحرف الموافق للمقترح السليم (لكل سؤال مقترح سليم واحد).

1 - العدد: 745632 تقبل القسمة على: (أ) 15 ، (ب) 12 ، (ج) 14 ، (د) 10 = 10

2 - العدد الأصم من بين الأعداد التالية هو: (أ) 1,42 ، (ب) $\sqrt{2}$ ، (ج) $\sqrt{\frac{12}{27}}$

3 - (O,I,J) معيّنًا في المستوي حيث $(OJ) \perp (OI)$ و $OI = OJ$ ونقطتان :

(-10 ; -10) و A و B متناظرتان بالنسبة لـ: أ / (OJ) ب / (OI) ج / O



1 باستخدام الأرقام 3 و 4 و 6. كم عدد زوجي يتكوّن من ثلاثة أرقام؟ (قدّم الامكانيات باستخدام شجرة الاختيار).



1 أوجد الكتابة العشرية الدورية لـ $\frac{55}{333}$.

2 أوجد الرقم الذي رتبته 647 بعد الفاصل لـ $\frac{55}{333}$.

3 استنتج الكتابة العشرية الدورية لـ a و b. حيث: $a = 1 - 0,165$ و $b = \frac{388}{333}$

تمرين 4 ليكن (O, I, J) معين في المستوي حيث:

$$OI = OJ \text{ و } (OI) \perp (OJ) \text{ و } A(-3, -1)$$

1 ابن B منظره A بالنسبة لـ (OJ) ثم

حدد إحداثيات النقطة B.

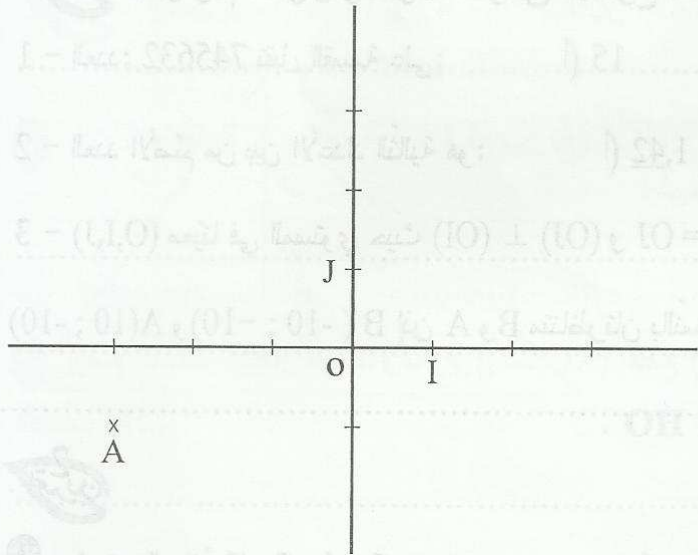

2 بين أن $(AB) \parallel (OI)$.

3 ابن C منظره B بالنسبة لـ (OI) ثم بين أن A و O و C على استقامة واحدة.

4 ابن النقطة D مسقط B على (OJ) وفقا لمنحى (AC) ثم بين أن OCB D متوازي أضلاع.

5 استنتج أن: AOD مثلث متقايس الضلعين.



تمرين أنقل الإجابة الصحيحة (لكل سؤال مقترح صحيح واحد).

1 $3^{17} + 3^{15}$ قابل للقسمة على: 7 ; 10 ; 4

2 14 قاسم لـ $15 \times a$ حيث a عدد صحيح طبيعي إذن a يساوي: 70 ; 80 ; 90

3 (O, I, J) معيّن في المستوي حيث $(OJ) \perp (OI)$ و $OJ = OI$ و A منازرة B بالنسبة لـ (OI) .

حيث $A(7; -13)$ إذن : $B(-7, 13)$; $B(13, 7)$; $B(7, 13)$

4 الكتابة العشرية الدورية لـ $\frac{1}{30}$ هي: $0,3$; $0,003$; $0,033$



تمرين ثلاث نقاط ليست على استقامة واحدة C_1 و C_2 و C_3

1 بكم من طريقة يمكن بناء معيّن في المستوي (استعمل شجرة الاختبار).

2 ما هو عدد امكانيات بناء معيّن أصل تدرجه C_1 :



3 تمرين أحسب ما يلي:

$\sqrt{\frac{18}{50}} = \dots$, $\sqrt{0,04} = \dots$, $\sqrt{25} = \dots$

2 أوجد الكتابة العشرية الدورية لـ $\frac{13}{22}$:

3 أوجد الرقم الذي رتبته 57 بعد الفاصل لـ $\frac{13}{22}$:

4 استنتج الكتابة العشرية الدورية لـ $\frac{35}{22}$:

تمرين ١ . نعتبر المعين التالي (O,I,J).

1 ابن النقطة A(-2,3) ثم B(3,3).

بين أن $(OI) \parallel (AB)$

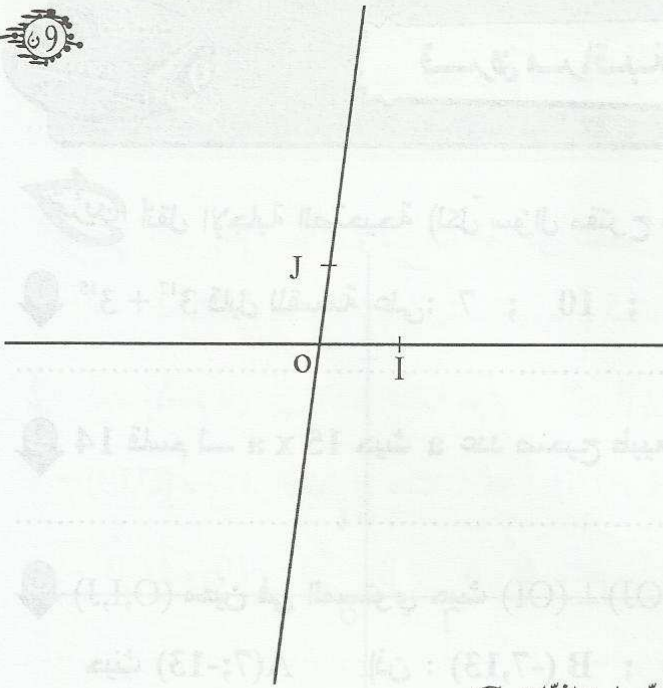

2 أوجد إحداثيات النقطة H منتصف [AJ].

3 ابن النقطة C بحيث ABJC متوازي الأضلاع ثم حدد إحداثيات C.

4 أوجد مجموعة النقط: M (x, y) بحيث $y = 3$ و $-2 \leq x \leq 3$.

5 بين أن J منتصف [HI].

6 أوجد مساقط النقاط A و C و B على (BJ) وفقا لمنحى (AB).



1 أجب بصواب أو خطأ.

* 15344 قابل للقسمة على 12. * $\sqrt{6} + \sqrt{9}$ يساوي $\sqrt{15}$. *

* $0,3 + 0,6$ يساوي 1. * $3,14$ هو عدد أصم. *

* (O,I,J) معين في المستوي حيث: A(3,-4) و B(5,-2) متناظران بالنسبة لنقطة C اذن C(4,-3) *

* 8 قاسم لـ : $b \times 21$ حيث : $b \in \mathbb{N}$ إذن b مضاعف لـ 8. *



1 خزانة بها مفتاح سرّي يتكوّن من الأرقام 1 و 2 و 3 بالمآت . كم عليك أن تجرب من امكانية للحصول على المفتاح السريّ.

2 نعتبر العدد : $N = 25$..

عوّض النقطتين برقمين ليكون N-1 قابلا للقسمة على 5 و N + 1 قابلا للقسمة على 12 . (قدّم كلّ الحلول)



نعتبر المجموعة E : $E = \left\{ \sqrt{2}; \pi; \sqrt{\frac{4}{9}}; -3; -\sqrt{16}; \frac{1}{7} \right\}$

أكمل بالمجموعة المناسبة.

$E \cap \mathbb{N} =$ $E \cap \mathbb{Z} =$

$E \cap \mathbb{Q} =$ $E \cap \mathbb{R} =$



نعتبر العدد: xyz , 3, حيث x و y و z أرقام.

أوجد الأرقام x و y و z إذا علمت أن الرقم الموجود في الرتبة 62 الفاصل هو 5 و الرتبة 321 هو 2 و الرتبة 748 هو 9.



تدريب (O,I,J) معين في المستوي حيث: $OI = OJ$ و $(OJ) \perp (OI)$

1 عين النقط التالية: $A(2,1)$ و $B(-3,2)$ و $C(-1,-2)$ ثم أوجد

إحداثيات النقطة K منتصف [AC].

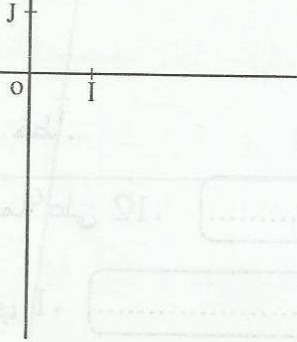

2 ابن النقطة D بحيث يكون ABCD متوازي أضلاع.

أوجد إحداثيات النقطة D.

3 عين النقطتين $E(2,-2)$ و $F(-1,1)$ ثم بين أن $(AE) \parallel (CF)$.

4 بين أن $\hat{E}AF = 90^\circ$

5 استنتج أن AECF مستطيل:

6 أوجد مجموعة النقط: $U(x, y)$ بحيث $y = 1$ و $-1 \leq x \leq 2$

4

1 أجب بصواب أو خطأ.

تمرين

* $\sqrt{5-3}$ يساوي $\sqrt{5} - \sqrt{3}$

* $\sqrt{5} - 3$ هو مقابل $\sqrt{5} + 3$

* (O,I,J) معيّن في المستوي: A(13,17) و B(-23,17) اذن (OI) // (AB)

2 ضع علامة (X) في الخانة المناسبة (لكل سؤال مقترح سليم واحد).

* $7 + \sqrt{7} - (\sqrt{5} + 7)$ يساوي: 2 $\sqrt{7} - \sqrt{5}$ $\sqrt{7} + \sqrt{5}$

* $\sqrt{13} - 9 + 4$ يساوي: $\sqrt{13} - 5$ $\sqrt{13} - 13$ 0

* (O,I,J) معيّن في المستوي: A(3,-2) و B(-1,0) و K منتصف [AB] اذن

$K(-\frac{3}{2}, \frac{3}{2})$

K(1,-1)

K(-2,1)

3

تمرين 2 نعتبر العبارة B حيث: $B = |-4 + \sqrt{5}| - |1 + \sqrt{5}|$

1 اختصر العبارة A : $A = \sqrt{5} - [-(\sqrt{3} + 2) + (-\sqrt{5} + 3)] - (+\sqrt{3} + 2)$

=

=

2 بين أن: $B = -2\sqrt{5} + 3$

3 استنتج أن A و B عددان متقابلان.

2

تمرين 3 احسب ما يلي: $a = \sqrt{2} \times 3\sqrt{2} \times \frac{1}{2}$

$b = \sqrt{5} + \sqrt{5} = \dots\dots\dots$ $c = \sqrt{3} \times (\sqrt{3} - 1) = \dots\dots\dots$



$$a = \sqrt{3}(2 - \sqrt{3}) - 6\sqrt{3} + 10$$

$$b = (8 + \sqrt{3}) - (1 - 3\sqrt{3})$$

تدريب
نعتبر العددين a و b حيث :

1 اختصر a و b.

2 بين أن a هو مقلوب b.

3 اختصر العبارة H: $H = \frac{1}{a} + \frac{1}{b}$

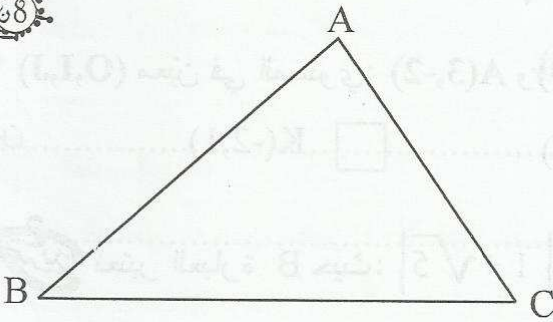

تدريب
لاحظ الرسم حيث ABC مثلث به

$AB = 5 \text{ cm}$ و $AC = 4 \text{ cm}$ و $BC = 6 \text{ cm}$.

1 عيّن النقطة M من $[AB]$ بحيث $AM = 1,5 \text{ cm}$

ثم ارسم المستقيم المارّ من M والموازي لـ (BC)

يقطع (AC) في N. أحسب AN ثم MN .

2 لتكن S مساحة المثلث ABC و S' مساحة المثلث BMC .

بين أن $S' = 0,7 x S$

3 $\frac{OM}{OC}$ (BN) يقطع (MC) في O. احسب

64

تدريب: أذكر المقترح الصحيح لكل عبارة (كل عبارة لها مقترح صحيح واحد).

1 $\sqrt{5} + \sqrt{5}$ يساوي: (أ) $\sqrt{10}$ ، (ب) 5 ، (ج) $2\sqrt{5}$

2 $3\sqrt{2} \times 2\sqrt{2}$ يساوي: (أ) $6\sqrt{2}$ ، (ب) 12 ، (ج) $5\sqrt{2}$

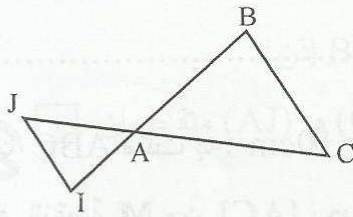

3 لاحظ الرسم حيث $(BC) \parallel (IJ)$

(أ) $\frac{AI}{AB} = \frac{AC}{AJ}$ ؛ (ب) $\frac{BA}{BI} = \frac{BC}{IJ}$ ؛ (ج) $\frac{AI}{AC} = \frac{IJ}{BC}$

4 (O, I, J) معين في المستوي و $A(27, -35)$ و $B(35, -35)$ إذن (أ) $(OJ) \parallel (AB)$ ؛ (ب) $(OI) \parallel (AB)$

(ج) A و I و B على استقامة واحدة

64

تدريب

نعتبر العبارتين a و b حيث: $a = 3(\sqrt{5} - 1) - \sqrt{5}(2 - \sqrt{5})$ و $b = (1 + \sqrt{5})(3 - \sqrt{5}) - \sqrt{5}$

1 اختصر العبارة a.

2 بين أن $b = \sqrt{5} - 2$

3 بين أن a هو مقلوب b.

4 احسب: $\frac{1}{\sqrt{5}+2} + \sqrt{5} - 2 = \dots\dots\dots$

=

62

تمرين 3

$$H = \sqrt{3} - \left[\pi - \left(\sqrt{2} - \frac{1}{2} \right) + \sqrt{2} \right] + \pi$$

1 اختصر العبارة H

63

تمرين 4

$$A = (\sqrt{3}\pi - 2\sqrt{3}) = \dots\dots\dots$$

$$B = \sqrt{5} - 5 = \dots\dots\dots$$

$$C = 3\sqrt{2} - \pi\sqrt{2} + \pi - 3 = \dots\dots\dots$$

67

تمرين 5

ABC مثلث به: $AB = 6\text{cm}$ و $AC = 8\text{cm}$ و $BC = 10\text{cm}$ 1 عيّن النقطة M من [AC] بحيث $CM = 2\text{cm}$ ثم ارسم المستقيم

المرّ من M والموازي لـ (BC) يقطع (BC) في N .

* احسب CN و MN .

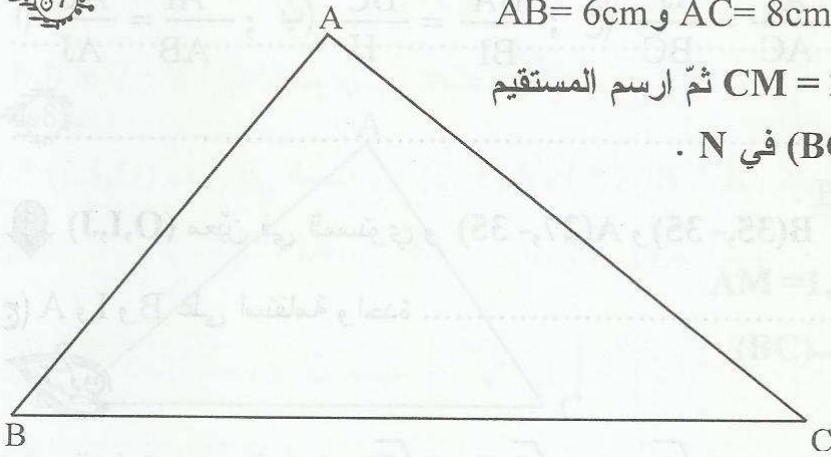

2 المستقيم المرّ من C والموازي لـ (MN) يقطع (AN) في E

احسب النسبة $\frac{AN}{AE}$ 3 استنتج أن: $\frac{AN}{AE} + \frac{CN}{CB} = 1$



4

تدريب ضع علامة (X) أمام الإجابة الصحيحة (لكل سؤال مقترح سليم واحد).

1 $\sqrt{2} - 3 + 1$ يساوي: (أ) $\sqrt{2} - 4$ ، (ب) $\sqrt{2} - 2$ ، (ج) $-0,6$

2 $\frac{2+\sqrt{2}}{\sqrt{2}}$ يساوي: (أ) 2 ، (ب) $\sqrt{2}$ ، (ج) $1+\sqrt{2}$

3 $\sqrt{3} \times \frac{2}{3} \times \sqrt{3}$ يساوي: (أ) 2 ، (ب) $\frac{2\sqrt{3}}{3}$ ، (ج) 6

4 (O,I,J) معين في المستوي حيث: A(15,1) و (AI) يقطع (OJ) في B إذن:

$\frac{BO}{BI} = \frac{AJ}{AB}$ ، $\frac{BO}{BI} = \frac{1}{AI}$ ، (AJ) و (OI) متقاطعان

تدريب احسب العبارات التالية:

A = $3\sqrt{7} \times 2\sqrt{7} = \dots\dots\dots$

B = $\frac{3}{\sqrt{3}} + \frac{\sqrt{3}}{3} = \dots\dots\dots$

C = $\frac{3}{2} - [2 - (\sqrt{6} - \frac{1}{2})] - 1 = \dots\dots\dots$
= $\dots\dots\dots$

D = $(-\frac{3}{5}) \times (-\frac{2}{3}) \times (-\frac{\sqrt{2}}{4}) \times \frac{1}{\sqrt{2}} = \dots\dots\dots$

4

تدريب

1 انشر ثم اختصر العبارتين التاليتين:

E = $\sqrt{3}(\sqrt{3} - 1) + (\sqrt{3} + 2)(\sqrt{3} - 2) =$
= $\dots\dots\dots$

F = $(\sqrt{5} - 2)(\sqrt{5} - 3) - (2\sqrt{5} - 1)(\sqrt{5} + 3) =$
= $\dots\dots\dots$

2 اكتب في صيغة جذاء كل من العبارات التالية:

G = $3\pi - \pi\sqrt{2} = \dots\dots\dots$

$$F = 5(\sqrt{2} - 1) - \sqrt{3}(\sqrt{2} - 1) = \dots\dots\dots$$

$$K = (\pi - 3)(\sqrt{2} + 3) + 2\sqrt{2} + 6 = \dots\dots\dots$$

64

تمرين لاحظ الرسم حيث (O,I,J) معينًا في المستوي

1 ابن النقطتين A(2,3) و B(2,-1)

ثم بين أن (OJ) // (AB)

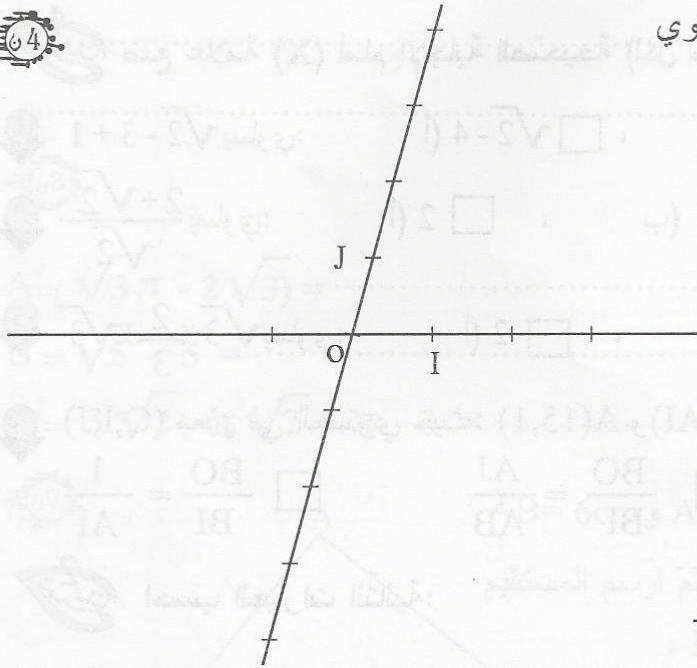

2 (AJ) يقطع (OB) في C. احسب النسبة: $\frac{CJ}{CA}$

64

تمرين لاحظ الرسم حيث :

AD = 8cm و BC = 6cm و AC = 5 cm

1 عين النقطة M من (AC) بحيث AM = 2cm

ثم ارسم المستقيم المارّ من M والموازي لـ (BC)

يقطع (AB) في N. ثم احسب MN.

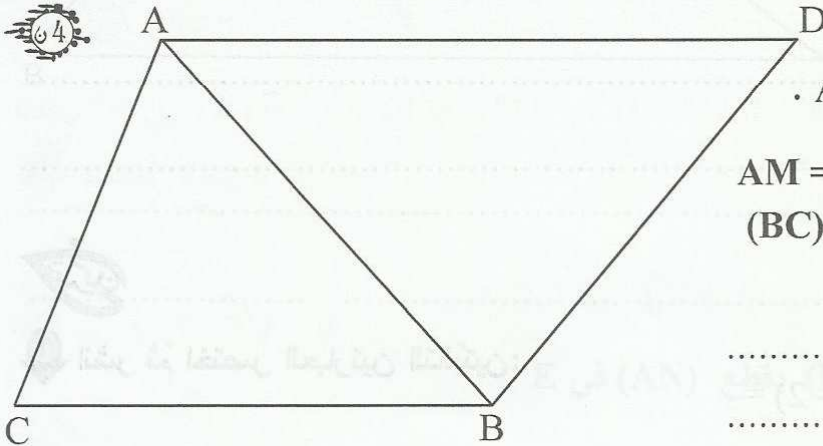

2 المستقيم المارّ من N والموازي (BD) يقطع (AD) في P حسب AP



ضع علامة (X) أمام الإجابة الصحيحة (لكل سؤال مقترح سليم واحد).

1 $\sqrt{50}$ يساوي: (أ) $5\sqrt{2}$ ، (ب) $2\sqrt{5}$ ، (ج) $\sqrt{5} + \sqrt{10}$

2 $\sqrt{3} + \sqrt{3}$ يساوي: (أ) $\sqrt{6}$ ، (ب) 3 ، (ج) $2\sqrt{3}$

3 $\frac{\sqrt{6} + \sqrt{3}}{\sqrt{3}}$ يساوي: (أ) $\sqrt{6}$ ، (ب) $\sqrt{2} + 1$ ، (ج) $\frac{3}{\sqrt{3}}$

4 ABC مثلث حيث I و J منتصفا $[AC]$ و $[BC]$ على التوالي إذن :

$IJ = 2AB$ ؛ $(AB) \perp (IJ)$ ؛ $(AB) \parallel (IJ)$

5 $ABCD$ شبه منحرف قاعدته $[AB]$ و $[CD]$ حيث E منتصف $[BC]$ و F منتصف $[AD]$ إذن :

$EF = \frac{AB + CD}{2}$ ؛ $EF = \frac{AB}{2}$ ؛ $EF = \frac{CD}{2}$

6 لاحظ الرسم حيث $(MN) \parallel (BC)$

$\frac{MN}{BC} = \frac{OB}{ON}$ ؛ $\frac{OB}{ON} = \frac{OM}{OC}$

$\frac{OB}{OC} = \frac{OM}{ON}$ ؛ $\frac{CO}{CM} = \frac{BO}{BN}$

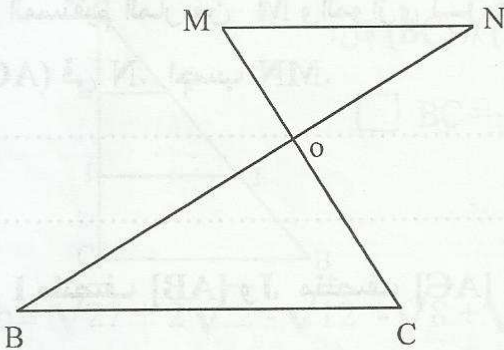

نعتبر العددين a و b حيث:

$b = \sqrt{49} + \sqrt{48}$ و $a = (\sqrt{3} - 2)(3 + \sqrt{3}) - 5(\sqrt{3} - 2)$

1 بين أن: $a = -4\sqrt{3} + 7$

2 اختصر العبارة b .

3 بين أن a هو مقلوب b .

4 استنتج حساب العبارة: $\frac{1}{b} \times \sqrt{3} - 7\sqrt{3}$



1 اكتب العبارتين التاليتين في شكل $a\sqrt{b}$ حيث a و b عدنان صحيحان طبيعيان.



$$A = \sqrt{5} \times \sqrt{35} - \sqrt{28} = \dots\dots\dots$$

$$B = 3\sqrt{54} - 2\sqrt{24} + \sqrt{150} = \dots\dots\dots$$

2 فكك إلى جذاء العبارات التالية:

$$C = \sqrt{6} + \sqrt{3} = \dots\dots\dots$$

$$D = 5 + \sqrt{5} = \dots\dots\dots$$

$$E = (\sqrt{3}+1)\sqrt{2} + 2\sqrt{3} + 2 = \dots\dots\dots$$

$$= \dots\dots\dots$$



لاحظ الرسم حيث ABC مثلث به: $AB = 5$ و $BC = 8$



1 عين النقطة M من $[AB]$ بحيث $AM = 2\text{cm}$

ثم ارسم المستقيم المارّ من M والموازي لـ (BC) يقطع (AC) في N . احسب MN .

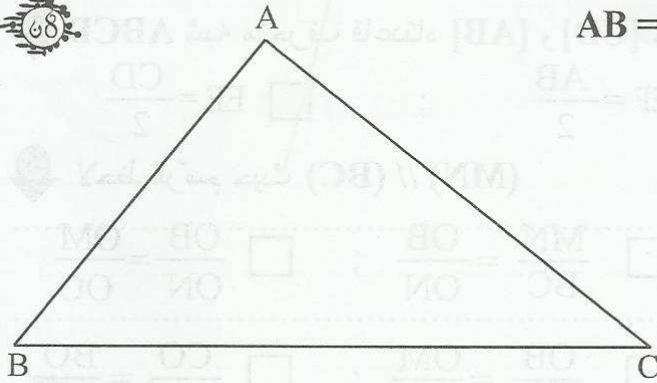

2 عين I منتصف $[AB]$ و J منتصف $[AC]$ ثم احسب IJ .

3 احسب النسبة: $\frac{NA}{NC}$

4 (MC) يقطع (BN) في O . بين أنّ: $5OM = 2OC$



1 أجب بصواب أو خطأ.

..... $\sqrt{3} - 10 + 3 = \sqrt{3} - 7$ *

..... $\sqrt{5} + \sqrt{5} = \sqrt{20}$ *

..... $\sqrt{45} = 5\sqrt{3}$ *

..... $2\sqrt{3} \times 5\sqrt{3} = 30$ *

..... $\frac{1}{2 - \sqrt{3}} = 2 + \sqrt{3}$ *

..... $-(\sqrt{3} - 1) = \sqrt{3} + 1$ *

2 ضع علامة (X) أمام المقترح السليم (لكل سؤال مقترح سليم واحد).

$a = -\sqrt{2} - 1$

$a = \sqrt{2} + 1$

$a = \sqrt{2} - 1$

إذن $a + (-\sqrt{2} + 1) = 0$ - (أ)

$1 - \sqrt{2}$

$-1 + \sqrt{2}$

$1 + \sqrt{2}$

(ب) $|1 - \sqrt{2}|$ يساوي

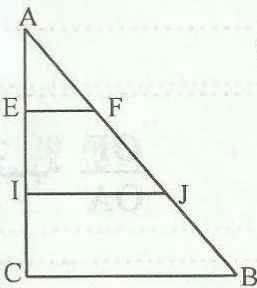

(ج) - لاحظ الرسم التالي حسب: $CI = IE = AE$ و $(BC) \parallel (IJ) \parallel (EF)$ إذن:

$BC = \frac{EF + IJ}{2}$; $IJ = \frac{EF + BC}{2}$; $EF = \frac{BC}{2}$

3 نعتبر العبارتين a و b حسب:

$b = \sqrt{27} + 2\sqrt{2} - \sqrt{12} - \sqrt{8} + \sqrt{4}$ و $a = (\sqrt{3} - 1)\sqrt{2} - (1 + \sqrt{2})(\sqrt{3} - \sqrt{2})$

1 بين أن: $a = 2 - \sqrt{3}$ و $b = \sqrt{3} + 2$

2 بين أن $\frac{1}{b} = a$

3 اختصر العبارة: $\frac{2}{a} - \frac{2}{b}$

1 اكتب الأعداد التالية في صيغة $a\sqrt{b}$ حيث: $a \in \mathbb{N}$ و $b \in \mathbb{N}$

$\sqrt{45} = \dots$; $\sqrt{20} = \dots$; $\sqrt{54} = \dots$; $\sqrt{24} = \dots$

2 احسب العبارتين a و b :

$b = \sqrt{54} - \sqrt{24} = \dots$; $a = \sqrt{45} - \sqrt{20} = \dots$

3 بين أن: $(a + b)$ هو مقلوب $(a - b)$:

EFGH مستطيل بحيث: $EH = 3\text{cm}$ و $EF = 5\text{cm}$.

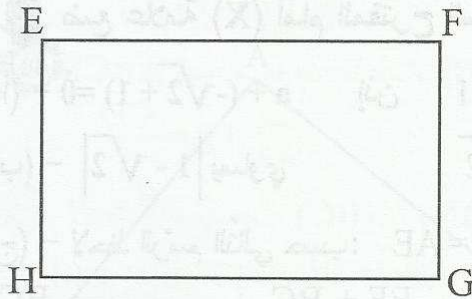

1 عيّن النقطة A من نصف المستقيم [EH] بحيث $EA = 5\text{cm}$

ثمّ النقطة O تقاطع (HG) و (AF) ثمّ احسب OH.

.....

2 احسب النسبة $\frac{OF}{OA}$

4 استنتج أن: $\frac{OF}{AF} = \frac{3}{5}$

لاحظ الرسم التالي حيث:

$AD = 1,5\text{cm}$ و $BC = 2\text{cm}$ و $AJ = 4\text{cm}$
 و $(AB) \parallel (DC) \parallel (IJ)$ و $(DB) \parallel (CJ)$

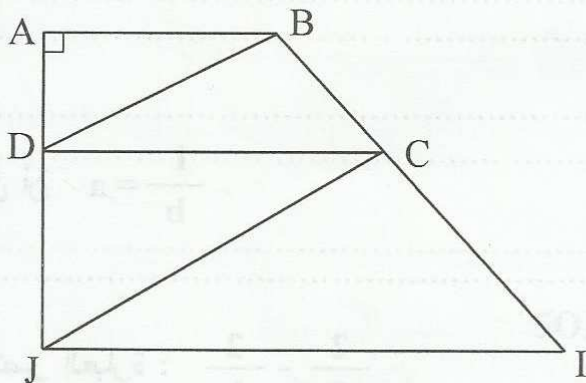

1 احسب IC :

.....

2 المستقيم المارّ من A و الموازي لـ (JC) يقطع (IB) في K . بين أن $BC^2 = BK \times CI$

.....

.....

4

أكتب رقم السؤال والحرف الموافق للمقترح السليم (لكل سؤال مقترح سليم واحد).

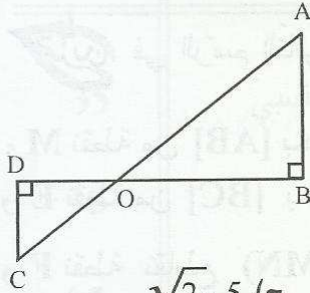

الرسم (ج)

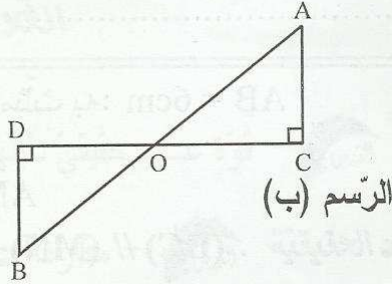

الرسم (ب)

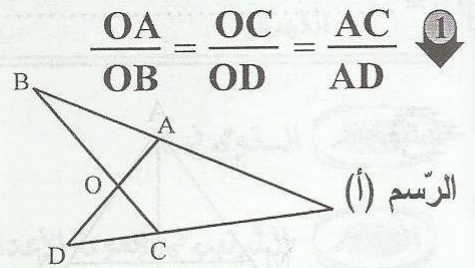

الرسم (أ)

$$\frac{OA}{OB} = \frac{OC}{OD} = \frac{AC}{AD} \quad \text{①}$$

يساوي: $|\sqrt{2}-5|$ ② ، $5-\sqrt{2}$ (أ) ، $\sqrt{2}+5$ (ب) ، $\sqrt{2}-5$ (ج)

يساوي: $\frac{7+\sqrt{7}}{\sqrt{7}}$ ③ ، 7 (أ) ، $1+\frac{\sqrt{7}}{7}$ (ب) ، $1+\sqrt{7}$ (ج)

يساوي: $\sqrt{20}+\sqrt{20}$ ④ ، 40 (أ) ، $4\sqrt{5}$ (ب) ، 20 (ج)

4

التحسين

نعتبر العددين a و b حيث: $a=4-\sqrt{50}+2\sqrt{32}$ و $b=\sqrt{64}+(1+\sqrt{2})(-3\sqrt{2}+1)$

① بين أن $a=4+3\sqrt{2}$ و $b=-2\sqrt{2}+3$

② هل أن a هو مقلوب b ؟ علّل جوابك.

③ نعتبر العدد c حيث $c = \frac{-2\sqrt{2}+3}{\sqrt{2}}$. بين أن a هو مقلوب c.

63

$$H = (3 + \sqrt{2})(\sqrt{3} - 2) - 2\sqrt{3} + 4$$

تدريب
نعتبر العبارة H

1 فكك العبارة H : H =

2 انشر ثم اختصر العبارة H : H =

3 احسب |H| : |H| =

65

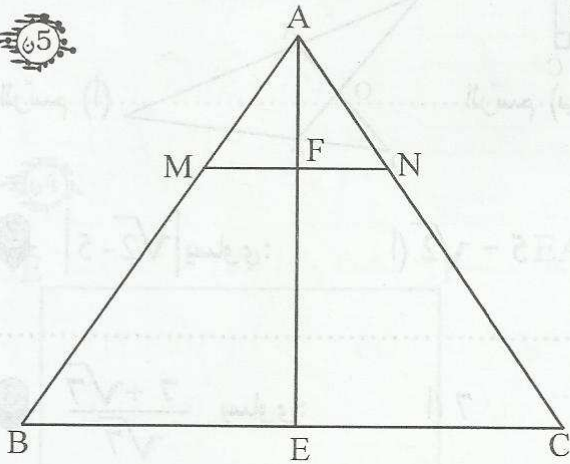

تدريب
في الرسم التالي لدينا: $AB = 6\text{cm}$ مثلث به:

و M نقطة من [AB] بحيث $AM = 2\text{cm}$

و E نقطة من [BC] بحيث $CE = 4$ و $(BC) \parallel (MN)$.

و F نقطة تقاطع (MN) و (AE).

1 احسب النسبة $\frac{AF}{AE}$

2 احسب FN.

64

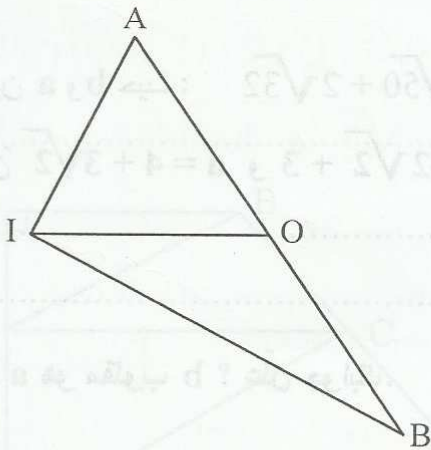

تدريب
في الرسم التالي لدينا ABI مثلث به:

O منتصف [AB] و $OI = 3\text{cm}$

1 ابن C منظره A بالنسبة لـ I.

ثم بين أن $(BC) \parallel (OI)$ ثم احسب BC.

2 عين N منتصف [OB] و M منتصف [IC] ثم احسب MN.



عوض النقاط بما يناسب:

* $\sqrt{2} \times \sqrt{2} \times \sqrt{2} \times \sqrt{2} \times \sqrt{2} = \dots$; * $\sqrt{3}^{-2} = \frac{1}{\dots} = \dots$; * $\sqrt{5}^3 = \dots \times \dots \times \dots = \dots$

* $0,000027 = 27 \times \dots$; * $13 \times 10^{-3} = \dots$; * $2 \times 10^{-3} = 0, \dots$; * $10^{-4} = 0, \dots$

* $0,00532 = 5,32 \times 10^{\dots}$; * $22000 = 22 \times \dots$; * $1000000 = 10^{\dots}$

احسب ما يلي:

* $(3\sqrt{2})^2 = \dots$; * $\sqrt{3}^{-2} + \sqrt{3}^{-2} = \dots$

* $\left(\frac{\sqrt{3}}{2}\right)^{-2} + \left(\frac{3}{\sqrt{3}}\right)^2 = \dots$

* $(-\pi)^0 + \left(\frac{\sqrt{2}}{3}\right)^1 + \sqrt{3}^{-2} = \dots$

* $(2\sqrt{2})^{-2} \times 2 - 3 \times \left(\frac{-3}{\sqrt{2}}\right)^{-2} = \dots$

* $(5 - \sqrt{2})^0 + \sqrt{5}^{-2} \times 5 = \dots$

اكتب في صورة a^n حيث a عدد حقيقي و n صحيح نسبي.

* $\sqrt{2}^3 \times (3\sqrt{2})^3 = \dots$; * $\sqrt{5}^{-7} \times 2^{-7} = \dots$

* $2^{-3} \times \frac{1}{\sqrt{3}} = \dots$

* $\left(\frac{3}{2}\right)^{-7} \times \left(\frac{3}{\sqrt{5}}\right)^7 = \dots$

* $0,0001 \times 2^{-4} = \dots$

* $\pi^3 \times 2^6 = \dots$















* $(\sqrt{2}^{-2})^3 \times (\sqrt{3}^3)^{-2} = \dots$

* $2^{-5} \times 25^{-4} \times 5^3 = \dots$

* $(2^{-2} \times 3^3)^{-2} \times 3^{10} = \dots$

* $\left(\frac{\sqrt{2}}{3}\right)^{-3} \times \left(\frac{-\sqrt{2}}{3}\right)^8 = \dots$



35	القوى في \mathbb{R} - قوة عدد حقيقي دليلها عدد صحيح نسبي 	المحور
38	الترتيب في مجموعة الأعداد الحقيقية - مقارنة عددين حقيقيين 	المحور
42	الجذات المعتبرة والعبارات الجبرية  - الجذات المعتبرة	المحور
47	تطبيقات مبرهنة طالس  - تجزئة قطعة مستقيم إلى أجزاء متقايسة	المحور
49	العلاقات القياسية في المثلث القائم  - نظرية بيتاغور	المحور
53	فرهن مراقبة عدد 3  1	تقييم
55	فرهن مراقبة عدد 3  2	تقييم
57	فرهن مراقبة عدد 3  3	تقييم
59	فرهن مراقبة عدد 4  1	تقييم
61	فرهن مراقبة عدد 4  2	تقييم
63	فرهن مراقبة عدد 4  3	تقييم
65	فرهن تاليفي عدد 2  1	تقييم
67	فرهن تاليفي عدد 2  2	تقييم
69	فرهن تاليفي عدد 2  3	تقييم

$$* \left(\frac{\sqrt{5}}{2}\right)^6 \times \left(\frac{-\sqrt{5}}{2}\right)^3 = \dots\dots\dots$$

$$* \pi^{-3} \times \pi^7 = \dots\dots\dots * \left(\frac{5}{2}\right)^3 \times \left(\frac{2}{5}\right)^2 = \dots\dots\dots$$

$$* \left(\frac{4}{3}\right)^5 \times \left(\frac{2}{\sqrt{3}}\right)^{-3} = \dots\dots\dots$$

$$* \left(\frac{3}{\sqrt{5}}\right)^{-4} \times \left(\frac{9}{5}\right)^5 = \dots\dots\dots$$

$$* \left(\frac{49}{9}\right)^{-3} \times \left(\frac{3}{7}\right)^{-2} \times \sqrt{7}^8 = \dots\dots\dots$$



1 أكمل بـ: R- أو R+ .

$$* (-\sqrt{3})^{17} \in \dots\dots\dots$$

$$* \left(\frac{-\sqrt{5}}{3}\right)^{16} \in \dots\dots\dots$$

$$* -\sqrt{5}^8 \in \dots\dots\dots$$

2 احسب العبارات التالية:

$$a = \left(\frac{\sqrt{2}}{3}\right)^{-2} - \sqrt{2}^{-2} = \dots\dots\dots$$

$$b = (0,02)^3 \times (500)^2 = \dots\dots\dots$$

$$c = 3^{-3} + 3^{-3} + 3^{-3} = \dots\dots\dots$$

$$d = \frac{12^{-3} \times (0,03)^3}{4^2 \times 10^{-4}} = \dots\dots\dots$$

3 أكتب في صورة 10^n حيث n عدد صحيح نسبي.

$$* \frac{10^{-3} \times 10^7}{10^8} = \dots\dots\dots ; * \frac{1000^2 \times 100^{-2}}{(0,0001)^2} = \dots\dots\dots$$

$$* (2\sqrt{5})^3 \times 5\sqrt{5} = \dots\dots\dots$$

$$* \frac{7^4 \times 10^3 \times 9000}{(0,003)^2 \times (0,7)^4} = \dots\dots\dots$$

$$* 0,000049 + 0,000051 = \dots\dots\dots$$

تمرين نعتبر العبارة $H = a \times b^2$ حيث:

احسب H في كل حالة.

أ) $a = 3$ و $b = -\sqrt{2}$

ب) $a = \frac{\sqrt{2}}{3}$ و $b = \frac{\sqrt{3}}{2}$

ج) $a = 0,01$ و $b = 1000$

تمرين

1 أكمل بالعدد المناسب.

$(\sqrt{3}^{-5})^{\dots} = 3^5$; $(\frac{\sqrt{5}}{2})^6 = (\frac{5}{4})^{\dots}$

$(\frac{9}{2})^5 = (\frac{3}{\sqrt{2}})^{\dots}$; $(\frac{27}{8})^2 = (\frac{3}{2})^{\dots}$

$(-\frac{7}{3})^5 \times (\frac{7}{3})^{-2} = (\dots)^{\dots}$; $\sqrt{3}^5 \times 3^{\dots} = \sqrt{3}^{\dots}$

2 أكتب في صيغة قوة لعدد حقيقي:

$A = (-\frac{5}{2})^3 \times (\frac{5}{2})^4 = \dots$

$B = (-\frac{\sqrt{7}}{3})^4 \times (\frac{3}{\sqrt{7}})^{-1} = \dots$

$C = \sqrt{2}^{-5} + \sqrt{2}^{-5} = \dots$

$D = [(\frac{\sqrt{5}}{3})^3]^2 \times 2^{-3} \times 2^{-3} = \dots$

$E = (2^3 \times \sqrt{5})^2 \times 5^{-7} = \dots$

تمرين مكعب حجمه $0,027$ بالصنتمتر المكعب . ماهو طول حرفه؟



تدريب 1 قارن بين العددين في كل حالة.

1 (أ) $\frac{77}{111}$ و $\frac{92}{73}$

(ب) $\frac{2}{3}$ و $\frac{-7}{4}$

(ج) $\frac{7}{4}$ و $\frac{5}{3}$

(د) $\frac{17}{13}$ و $\frac{17}{15}$

(هـ) $-3,14$ و $-\pi$

2 قارن بين العددين a و b بحساب الفرق.

(أ) $b = -3 - \sqrt{3}$ و $a = -2 - \sqrt{3}$

(ب) $b = \sqrt{2} - 3$ و $a = 1 + \sqrt{2}$

(ج) $b = 3\sqrt{2} + 2\sqrt{5}$ و $a = 2\sqrt{2} - \sqrt{5}$

(هـ) $b = \frac{\sqrt{2} + 2}{2}$ و $a = \frac{\sqrt{2} + 1}{3}$

(و) $b = \sqrt{5} - 2$ و $a = \frac{1}{\sqrt{5} + 2}$

تمرين 2 قارن بين العددين في كل حالة.

$\pi - \frac{5}{4}$ و $\pi - \frac{3}{2}$ *

$-\frac{5}{4} + 5\sqrt{3}$ و $-\frac{5}{3} + 5\sqrt{3}$ *

$\frac{5}{4} + 3,15$ و $\frac{17}{19} + \pi$ *

$\sqrt{2} + 1$ و $\sqrt{5} + \frac{3}{2}$ *

$\frac{5}{3} - \sqrt{6}$ و $\frac{7}{6} - \sqrt{7}$ *

$1 - 3\sqrt{5}$ و $2 - \sqrt{20}$ *

$\sqrt{27} - 4$ و $2\sqrt{3} - 5$ *

تمرين 3 نعتبر العددين الحقيقيين a و b حيث $a - b = \frac{-3}{2}$

قارن بين العددين في كل حالة.

$a + \frac{17}{18}$ و $b + \frac{15}{14}$ *

$1 - a$ و $-\frac{3}{7} - b$ *

$2a$ و $2b$ *

$2 - \sqrt{2}b$ و $-a\sqrt{2} + 3$ *

1 قارن بين العددين في كل حالة علما أن $\pi < 3,15$

* 2π و $6,3$

* $\frac{\pi}{5}$ و $0,63$

2 استنتج مقارنة لـ :

* $\frac{11\pi}{5}$ و $6,93$

* $0,63 - 2\pi$ و $6,3 + \frac{\pi}{5}$

* $\frac{1}{2\pi}$ و $\frac{10}{63}$

* $\frac{1}{\pi - 7,3}$ و $\frac{1}{2\pi - 6,3}$

1 احسب ما يلي: تمارين

$(4\sqrt{3})^2 = \dots$; $(5\sqrt{2})^2 = \dots$; $(3\sqrt{2})^2 = \dots$; $(2\sqrt{3})^2 = \dots$

2 قارن: $2\sqrt{3}$ و $3\sqrt{2}$ ثم $-4\sqrt{3}$ و $-5\sqrt{2}$

3 استنتج مقارنة لـ: $2\sqrt{3} - 5\sqrt{2}$ و $3\sqrt{2} - 4\sqrt{3}$

4 احسب العبارة H: $H = |2\sqrt{3} - 3\sqrt{2}| + |5\sqrt{2} - 4\sqrt{3}|$

=

=

5 استنتج من العبارة H أن: $8\sqrt{2} > 6\sqrt{3}$



1 قارن: $\frac{3}{\sqrt{3}}$ و 2 ثم $3\sqrt{5}$ و $4\sqrt{2}$

2 استنتج مقارنة لـ: $\frac{3}{\sqrt{3}} + 4\sqrt{2}$ و $2 + 3\sqrt{5}$

3 بين أن: $2 \times (1 - 2\sqrt{2}) > 3 \left(\frac{1}{\sqrt{3}} - \sqrt{5} \right)$

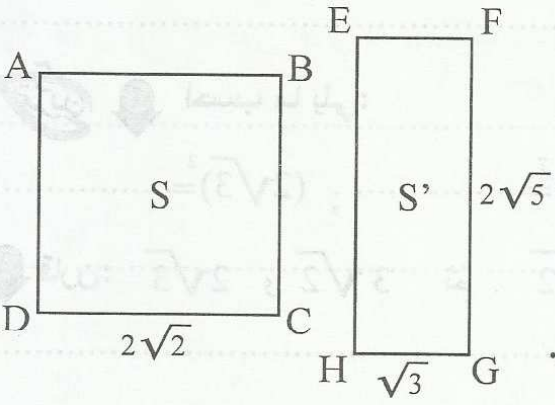

ABCD مربع طول ضلعه $2\sqrt{2}$

EFGH مستطيل بعده $2\sqrt{5}$ و $\sqrt{3}$

1 احسب S و S' مساحة ABCD و EFGH على التوالي.

2 قارن بين المساحتين S و S'.

رتب الأعداد التالية بإستعمال العلامة (<)

$2\sqrt{2}$ و $\sqrt{2} + \sqrt{5}$ و $\sqrt{2} + 2$ و $\sqrt{3} + \sqrt{2}$

نعتبر العددين: $a = \sqrt{3}$ و $b = 2$

1 احسب: a^2 ثم b^2 ثم axb

2 احسب $(a + b)^2$

3 احسب $(a - b)^2$

4 احسب $(a - b)(a + b)$

1 احسب العبارات التالية:

$$(3 + \sqrt{3})^2 =$$

$$(3 + \sqrt{3}) \times (3 - \sqrt{3}) =$$

$$(2\sqrt{3} - 1)^2 =$$

$$(3 + \sqrt{3} - \sqrt{5}) \times (3 + \sqrt{3} + \sqrt{5}) =$$

2 انشر ثم أختصر العبارات التالية:

$$A = (\sqrt{5} - 2)^2 + 2 \times (\sqrt{5} + 1)^2 =$$

=

$$B = (2\sqrt{3} - 3)^2 - (2 - \sqrt{3})(2 + \sqrt{3}) =$$

=

$$C = 5 - \sqrt{5}(\sqrt{5} + 5) - 5\sqrt{5}(5 - \sqrt{5})^2 =$$

=

3 فكك العبارات التالية :

$$D = 7 + 2\sqrt{3} =$$

$$E = 19 - 6\sqrt{2} =$$

$$F = (3 - \sqrt{5})^2 - (2\sqrt{5} - 1)^2 =$$

تمرين 3
1 احسب:

* $(2\sqrt{5} - 3)(2\sqrt{5} + 3) = \dots\dots\dots$

* $(3 - \sqrt{7})(3 + \sqrt{7}) = \dots\dots\dots$

2 استنتج كتابة لها مقام عدد صحيح للأعداد التالية:

* $\frac{\sqrt{7}}{3 - \sqrt{7}} = \dots\dots\dots$

* $\frac{5}{2\sqrt{5} + 3} = \dots\dots\dots$

* $\frac{3 - \sqrt{7}}{3 + \sqrt{7}} = \dots\dots\dots$

3 نعتبر العددين a و b حيث:

$b = 3\sqrt{2} + 2$ و $a = 3\sqrt{2} - 2$

أ - احسب العبارات التالية:

$a^2 = \dots\dots\dots$

$b^2 = \dots\dots\dots$

$a \times b = \dots\dots\dots$

ب - استنتج حساب العبرة H:

$H = \frac{a}{b} + \frac{b}{a} = \dots\dots\dots$

تمرين 4 نعتبر العددين x و y حيث: * $xy = 9$ و * $x - y = 2\sqrt{3}$

احسب العبارات التالية:

* $K = \frac{x}{y} + \frac{y}{x} - 2 = \dots\dots\dots$

* $L = \left(\frac{1}{x}\right)^2 - \frac{2}{xy} + \left(\frac{1}{y}\right)^2 = \dots\dots\dots$

* $P = x^2 - 18 + y^2 = \dots\dots\dots$

* $Q = \frac{y}{2x} + \frac{x}{2y} - 1 = \dots\dots\dots$

1 أنشر ثم اختصر العبارات التالية:

A = $(x - 3)^2 =$

B = $(2x - 5)^2 =$

C = $(x - 1)(x + 1) =$

D = $(3x - 2)(3x + 2) =$

E = $(\sqrt{2}x + 3)^2 =$

F = $(x - \sqrt{5})(x + \sqrt{5}) =$

2 فكك كل من العبارات التالية إلى جذاء عوامل:

H = $x^2 - 4x + 4 =$

K = $x^2 - 9 =$

L = $4x^2 - 25 =$

M = $3x^2 - 1 =$

N = $(x - 1)^2 - 4 =$

O = $9 - (2 - 3x)^2 =$

P = $(2x - 3)^2 - (x - 1)^2 =$

Q = $4(x - 1)^2 - 9x^2 =$

=

S = $(x + 5)(x - 2) + x^2 + 10x + 25 =$

=

=

T = $(x - 3)^2 + x^2 - 9 =$

=

=

U = $3(2x - 1)^2 - 4x^2 + 1 =$

=

=

تدريب نعتبر العبارة H حيث x عدد حقيقي: $H = 4x^2 - 12x + 5$

1 احسب العبارة H إذا علمت أن $x = \sqrt{2}$

2 بين أن: $H = (2x - 3)^2 - 4$ حيث x عدد حقيقي

3 استنتج تفكيكا للعبارة الجبرية H:

تدريب نعتبر العبارة E حيث x عدد حقيقي: $E = 2(x - 3)^2 - 3\left(\frac{x^2}{3} - 2x + 3\right)$

1 اختصر العبارة E:

2 استنتج تفكيكا للعبارة E:

تدريب نعتبر المستطيل AEFC و المربع ABCD طول قطره x

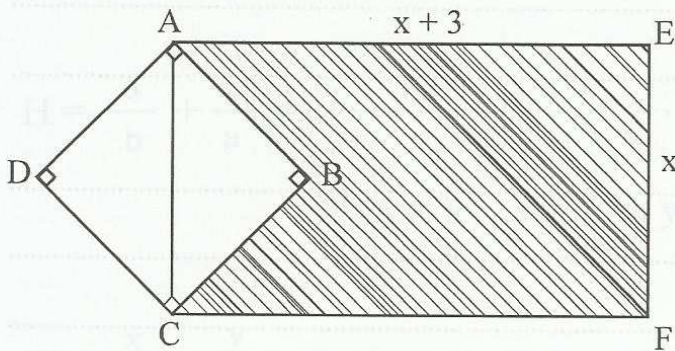

1 احسب طول ضلع المربع بدلالة x.

2 احسب مساحة المستطيل AEFC بدلالة x.

3 احسب مساحة الخماسي AEFCB. (المشطوبة)

4 فكك مساحة الخماسي AEFCB.

تمرين 9

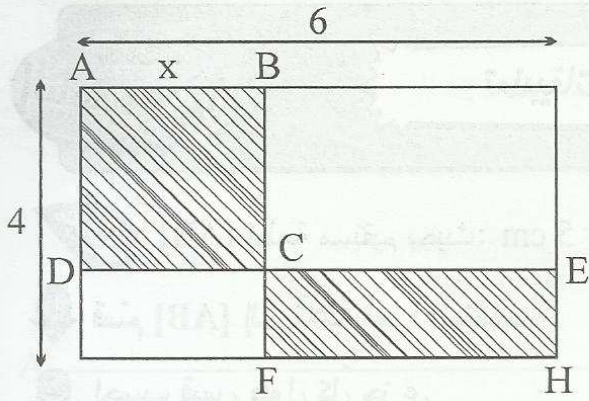

لاحظ الرسم التالي حيث ABCD مربع طول ضلعه x .

1 احسب مساحة المستطيل ECFH بدلالة x .

2 احسب المساحة المشطوبة بدلالة x .

3 أوجد x ليكون المستطيل ECFH والمربع ABCD لهما نفس المساحة.

تمرين 10

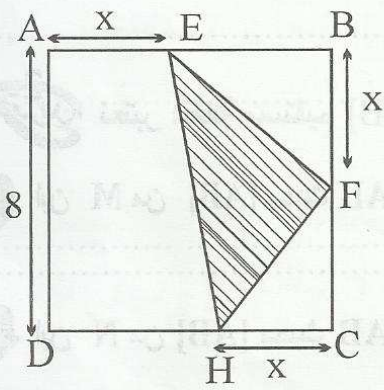

ABCD مربع طول ضلعه 8 صم.

1 احسب بدلالة x مساحة المثلث EBF.

2 احسب بدلالة x مساحة الشبه منحرف AEHD.

3 احسب بدلالة x مساحة المثلث EFH.

4 أوجد x إذا علمت أن مساحة المثلث EFH هي ربع مساحة المربع ABCD.

تمرين 11

نعتبر العددين a و b حيث: $a = 2\sqrt{2} + 1$ و $b = \sqrt{2} + 2$

1 احسب: a^2 و b^2

2 قارن: a و b

A ————— B

AB = 5 cm [AB] قطعة مستقيم بحيث:



① قسم [AB] إلى ثلاثة أجزاء متقاسة.

② احسب قيس طول كل جزء.

③ ابن M من نصف المستقيم [AB] بحيث $AM = \frac{20}{3}$.

AB = 7 cm [AB] قطعة مستقيم بحيث:



① ابن M من [AB] بحيث $AM = \frac{3}{5} AB$ ثم احسب AM

② ابن N من [AB] بحيث $BN = \frac{3}{4} AB$ ثم احسب BN

③ احسب MN:

لاحظ الرسم حيث ABC مثلث به:



AB = 6cm و BC = 4cm

① ابن E من [AC] بحيث $AE = \frac{2}{5} AC$

ثم احسب النسبة $\frac{AE}{AC}$

② ارسم المستقيم المارّ من E والموازي لـ (BC) يقطع (AB) في F.

احسب: AF و EF.

تمرين 1 [AB] قطعة مستقيم طولها 8 صم.

1 عين M و N من [AB] بحيث: $\frac{AM}{2} = \frac{MN}{3} = NB$

2 احسب MN.



3 احسب النسبة $\frac{AM}{NB}$.

4 عين E من [AB] بحيث: $\frac{AE}{EB} = \frac{3}{2}$

5 احسب ME.

تمرين 2 لاحظ الرسم حيث ABC مثلث:

1 ابن M من [AB] بحيث $AM = \frac{3}{5} AB$

ثم احسب $\frac{AM}{AB}$

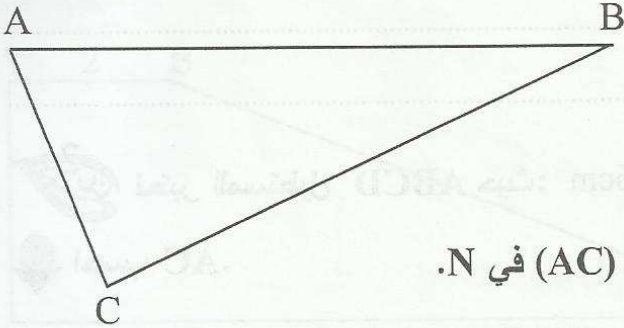

2 ارسم المستقيم المارّ من B والموازي لـ (CM) يقطع (AC) في N.

بيّن أنّ: $\frac{AC}{AN} = \frac{3}{5}$

3 ارسم المستقيم المارّ من N والموازي لـ (BC) يقطع (AB) في D.

بيّن أنّ: $AB^2 = AM \times AD$

لاحظ الرّسم حيث ABC مثلث قائم في A : $AB = 4\text{cm}$ و $AC = 2\text{cm}$

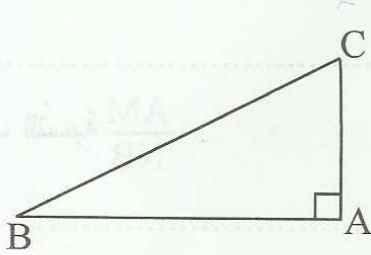

1 احسب BC .

2 عيّن النقطة D من نصف المستقيم (AC) بحيث $BD = 5$ ثم احسب AD .

3 المستقيم المارّ من C والعمودي على (BC) يقطع (BD) في K و (AB) في H .

بين أن: $BK^2 - CK^2 = BH^2 - CH^2$

2 تعتبر المستطيل $ABCD$ حيث: $AB = 6\text{cm}$ و $BC = 2\sqrt{3}\text{cm}$

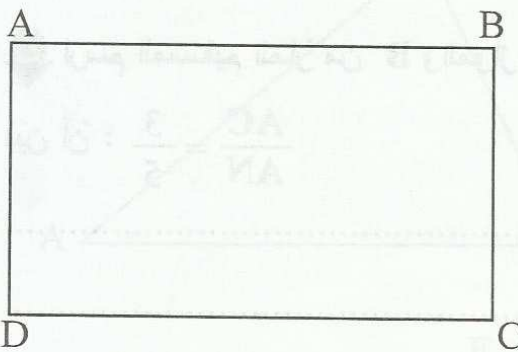

1 احسب AC .

2 عيّن E من $[AB]$ بحيث $AE = 2\text{cm}$ ثم احسب DE و EC .

3 هل أنّ المثلث ECD قائم الزاوية. علّل جوابك؟

4 عین النقطة F منتصف [BC] ثم احسب محيط المثلث EFD.

5 احسب مساحة المثلث EFD.

6 لتكن H المسقط العمودي لـ E على (DF).

احسب EH :

تمرين 3 لاحظ الشكل حيث ABCD شبه منحرف قائم في A و D به:

AB = 2cm و AD = 3cm و DC = 10cm .

1 احسب BD.

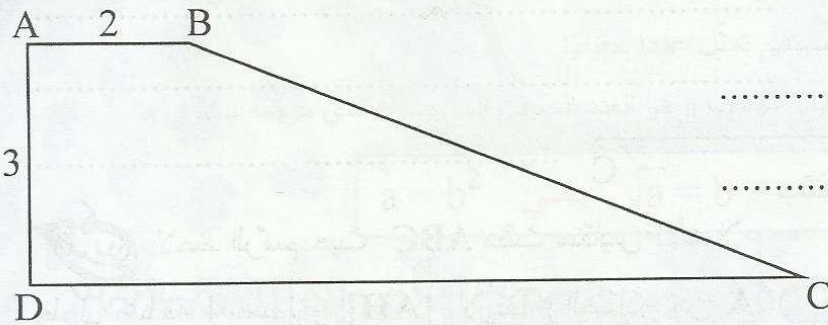

2 H المسقط العمودي لـ B على (CD). احسب BH.

3 احسب BC.

4 هل أن BDC مثلث قائم؟

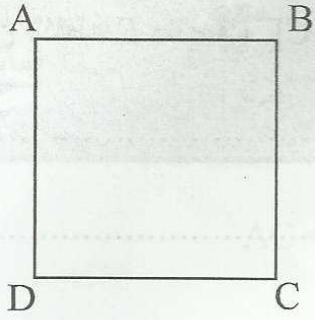

لاحظ الرّسم التّالي حيث ABCD مربع طول ضلعه 3 صم.

1 احسب BD.

.....

2 ابن E مناظرة D بالنسبة لـ C. ثمّ احسب BE.

.....

3 استنتج أنّ BDE مثلث قائم.

.....

لاحظ الرّسم التّالي حيث $(BC) \perp (AH)$.

$AH = 4,8$ و $HB = 3,6$ و $HC = 6,4$

1 احسب AC.

.....

2 بين أنّ ABC مثلث قائم.

.....

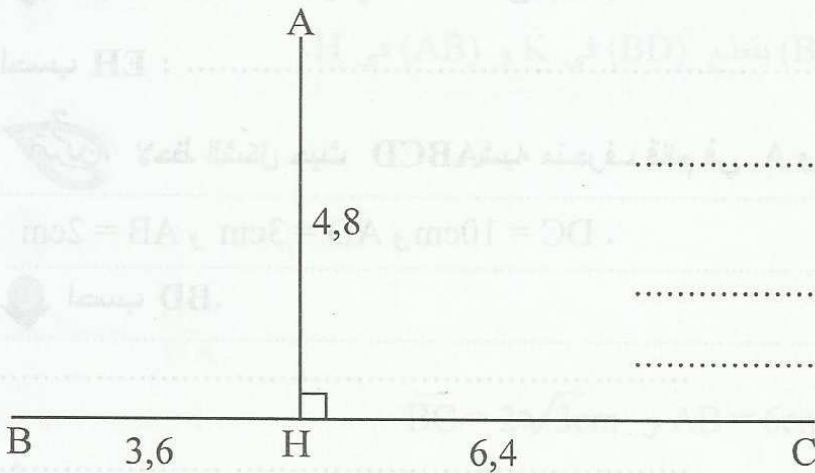

لاحظ الرّسم حيث ABC مثلث متقايس الأضلاع

طول ضلعه 4 صم. و [AH] الارتفاع الصّادر من A.

1 احسب AH.

.....

2 ابن K مناظرة B بالنسبة لـ C. ثمّ احسب HK.

.....

3 بين أنّ $AK = 4\sqrt{3}$

4 بين أنّ ABK مثلث قائم.

.....

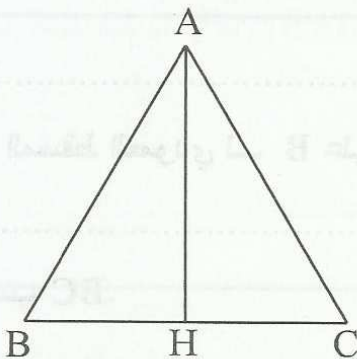

تمرين 7

ABC قائم في A حيث $AB = 3$ و $AC = 6$

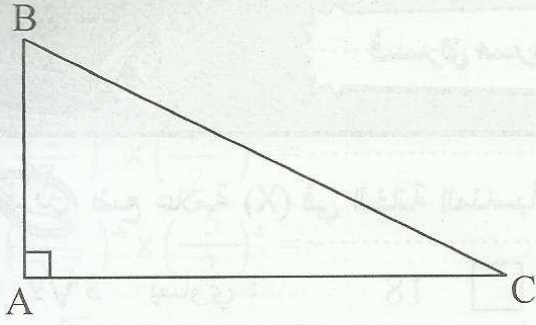

1 احسب BC.

.....

2 ابن H المسقط العمودي لـ A على (BC). ثم احسب AH.

.....
 3 احسب HC.

4 ابن K المسقط العمودي لـ H على [AC]. ثم احسب HK.

.....

تمرين 8

EFGH مستطيل بحيث $EF = 5$ و $EH = 2$

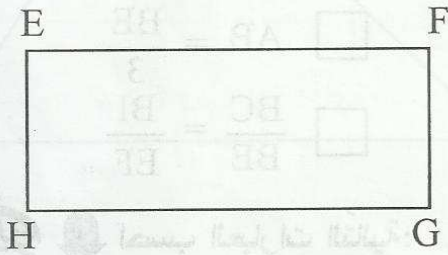

1 عيّن نقطة A من [EF] بحيث $EA = 4\text{cm}$

ثم احسب AH و HG.

.....

2 بيّن أن AGH مثلث قائم في A

.....
 3 ابن B المسقط العمودي لـ E على (AH) ثم احسب EB.

تمرين 9

ABC مثلث متقايس الأضلاع ارتفاعه AH بحيث $AH = 3\sqrt{3}$

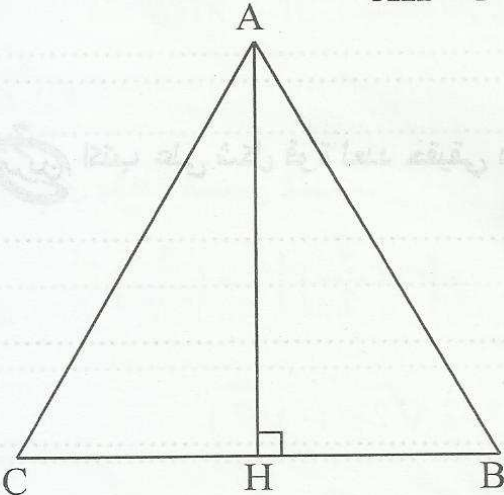

1 احسب AB طول ضلع المثلث.

.....
 2 لتكن دائرة Γ قطرها [AH] تقطع [AB] في نقطة ثانية E.

بيّن أن المثلث AEH قائم.

.....
 3 احسب AE.

تمرين 4 ضع علامة (X) في الخانة المناسبة (لكل سؤال مقترح سليم واحد).

12 ; 6 ; 18 : $3\sqrt{2}^2$ (1) يساوي

4^{-7} ; 2^{-14} ; 2^{-6} : $2^{-7} + 2^{-7}$ (2) يساوي

2×10^2 ; 10^6 ; 10^5 : $5^2 \times 2^3$ (3) يساوي

(4) لاحظ الرسم حيث:

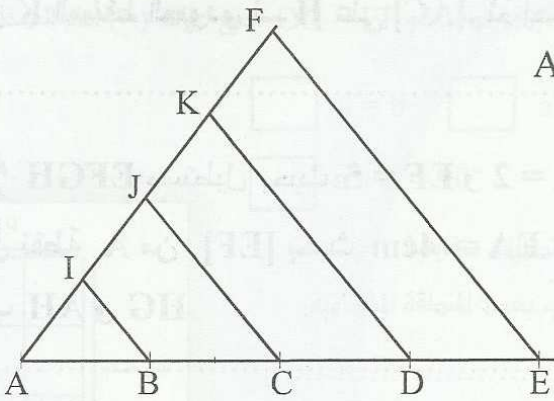

$AI = IJ = JK = KF$ و $(EF) \parallel (KD) \parallel (JC) \parallel (IB)$

$AD = \frac{3}{5} AE$: اذن

$AB = \frac{BE}{3}$

$\frac{BC}{BE} = \frac{BI}{EF}$

تمرين 1 احسب العبارات التالية:

A = $\left(\frac{3}{2}\right)^{-2} + \left(\frac{1}{3}\right)^2 = \dots\dots\dots$

B = $\sqrt{3}^2 - \sqrt{3}^{-2} = \dots\dots\dots$

C = $2 \times \sqrt{3}^{-3} - \sqrt{3}^2 \times \sqrt{3}^{-1} = \dots\dots\dots$

D = $\frac{(2\sqrt{3})^2 \times 10^{-2}}{3 \times 10^{-3}} = \dots\dots\dots$

E = $\left(\frac{2}{3}\right)^2 + \left(\frac{1}{\sqrt{2}}\right)^4 = \dots\dots\dots$

تمرين 3 اكتب على شكل قوة لعدد حقيقي دليلها مخالف لواحد.

* $(\pi^{-3})^4 = \dots\dots\dots$

* $\left(\frac{-\sqrt{7}}{3}\right)^5 \times \left(\frac{3}{\sqrt{7}}\right)^8 = \dots\dots\dots$

* $\pi^{-5} \times \pi^8 = \dots\dots\dots$

$$* \left(\frac{\sqrt{5}}{3}\right)^{-6} \times \left(\frac{9}{4}\right)^{-3} = \dots\dots\dots$$

$$* \left(\frac{\sqrt{2}}{7}\right)^{-4} \times \left(\frac{49}{2}\right)^3 = \dots\dots\dots$$

$$* \left(\frac{2}{\sqrt{7}}\right)^{-8} \times \left(\frac{5}{2}\right)^4 = \dots\dots\dots$$

$$* \left(\frac{\sqrt{3}}{2}\right)^{-5} \times \left(\frac{2}{5}\right)^{-10} = \dots\dots\dots$$



تدريب
لاحظ الرسم حيث ABC مثلث به:

$BC = 6\text{cm}$ و $AC = 5\text{cm}$ و $AB = 7\text{cm}$

1. ابن النقطتين E و F من القطعة $[BC]$.

$$\text{بحيث: } \frac{BE}{2} = EF = \frac{FC}{2}$$

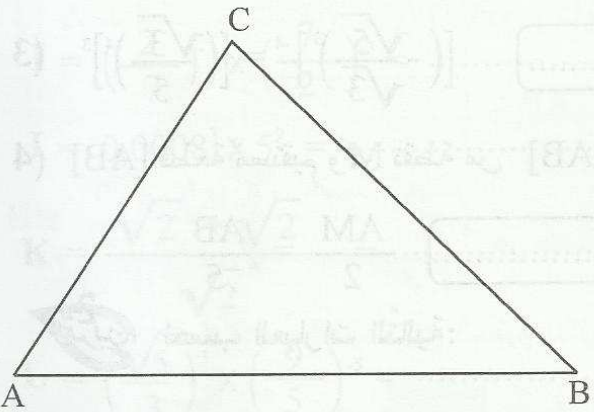

2. احسب EF و CF .

3. المستقيم المارّ من F والموازي لـ (AC) يقطع (AB) في M .

احسب CM .

4. لتكن N مسقط النقطة E على (AC) وفقا لمنحى (AB) احسب MN .

5. لتكن I منتصف $[FB]$ و J منتصف $[AM]$. احسب IJ .



1 أجب بصواب أو خطأ.

..... $(-\frac{\sqrt{3}}{4})^8 \in \mathbb{R}_+$; $(\frac{3}{\sqrt{5}})^3 \in \mathbb{R}_-$ (1)

..... $3\sqrt{3}\pi^3 = (\sqrt{3}\pi)^3$; $2 \times \sqrt{7}^9 = 2^9 \times \sqrt{7}^9$ (2)

..... $\sqrt{(\frac{5}{6})^{-4}} = \frac{36}{25}$; $[(-\frac{\sqrt{5}}{\sqrt{3}})^3]^{-4} = [(\frac{\sqrt{3}}{5})^4]^3$ (3)

(4) [AB] قطعة مستقيم و M نقطة من [AB] حيث $AM = \frac{2}{3} MB$ اذن:

..... $\frac{AM}{3} = \frac{MB}{2}$; $\frac{AM}{2} = \frac{AB}{5}$



2 احسب العبارات التالية:

A = $(-\frac{\sqrt{3}}{2})^3 + (\frac{2}{\sqrt{3}})^{-3} =$

B = $(-\frac{1}{7}) \times (\frac{14}{3})^3 - (\frac{5}{3})^2 =$

C = $(\frac{9}{5})^{-3} + (\frac{3}{\sqrt{5}})^7 =$

D = $(-\frac{1}{2})^3 + (\frac{2}{3})^{-2} + 2^{-1} =$

E = $3 \times \sqrt{2}^{-2} - \sqrt{2}^{-2} =$



1 أكمل بالعدد النسبي المناسب:

* $(\frac{2}{3})^{-4} \times (\frac{5}{2})^{-4} = (\frac{5}{3})^{\dots}$; * $[(\frac{\sqrt{5}}{7})^5]^{-2} = (\frac{5}{7})^{\dots}$

* $\frac{9\sqrt{3}}{4\sqrt{2}} = (\frac{\sqrt{3}}{\sqrt{2}})^{\dots}$; * $-2\sqrt{2}^3 = (-\sqrt{2})^{\dots}$

2 اختصر الكتابات التالية:

$$* \frac{35 \times 10^7}{3,5 \times 10^3} = \dots\dots\dots$$

$$* \frac{3,28 \times \pi^5}{656 \times 0,001 \times \pi^3} = \dots\dots\dots$$

$$* \frac{0,0021 \times 10^3}{\sqrt{7} \times 10^{-2}} = \dots\dots\dots$$

3 اكتب في صورة X^n حيث X عدد حقيقي و n صحيح نسبي:

$$I = \left(\frac{2}{7}\right)^{-7} \times \left(\frac{7}{2}\right)^{-3} = \dots\dots\dots$$

$$J = 0,0008^3 \times 5^9 = \dots\dots\dots$$

$$K = \frac{\sqrt{2}^{-5} + \sqrt{2}^{-5}}{\sqrt{2}^{-8}} = \dots\dots\dots$$

$$L = \left(\frac{\sqrt{5}}{3}\right)^3 \times \left(\frac{9}{5}\right)^{-5} = \dots\dots\dots$$



تدريب لاحظ الرسم حيث ABC مثلث قائم في C به: $AC = 4\text{cm}$ و $AB = 6\text{cm}$

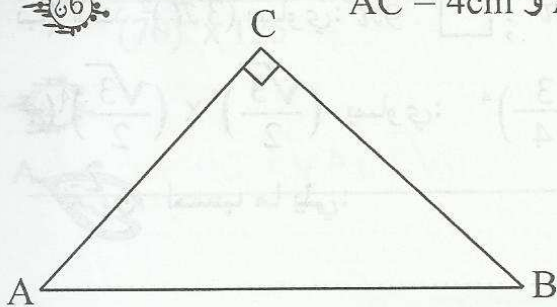

1 ابن H من $[BC]$ بحيث: $BH = \frac{3}{5} BC$

ثم احسب النسبة $\frac{BH}{BC}$

2 ارسم المستقيم المار من H والموازي لـ (AC) يقطع (AB) في K . احسب BK و HK

3 بين أن: $BC = 2\sqrt{5}$

4 استنتج BH .



1 أجب بصواب أو خطأ.

(1) كل قوة لعدد حقيقي سالب دليلها سالب ومخالف لصفر هي سالبة

(2) $-2\sqrt{3}^{14} \in \mathbb{R}_-$; $(-5 \ 3 + 1)^0 = 1$

(3) لاحظ الرسم حيث: $(BH) \parallel (FM)$ و $AE = EF = FH$

$AM = \frac{2}{3} AB$; $\frac{AM}{3} = \frac{MB}{2}$

$MB = \frac{AB}{3}$; $\frac{AM}{2} = MB$

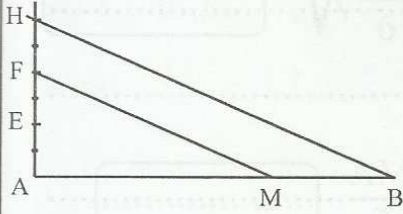

2 ضع علامة (X) أمام المقترح السليم (لكل سؤال مقترح سليم واحد).

أ) العدد 2^{-3} يساوي: -6 ; $\frac{1}{8}$; -8

ب) العدد $(3\pi)^2$ يساوي: $3\pi^2$; 6π ; $9\pi^2$

ج) $(\frac{\sqrt{3}}{2})^4 \times (\frac{\sqrt{3}}{2})^4$ يساوي: $(\frac{\sqrt{3}}{2})^8$; $-(\frac{3}{4})^4$; $(-\frac{3}{4})^4$



احسب ما يلي:

* $\sqrt{5}^{-2} + \sqrt{3}^{-2} + (\frac{3}{5})^{-1} = \dots$

* $\frac{0,009 \times 10^{10}}{30^2 \times (0,1)^4} = \dots$

* $\sqrt{5}^{-4} + (\frac{1}{5})^2 \times 4 = \dots$



نعتبر العددين الحقيقيين a و b حيث: $a = (\frac{\sqrt{2}}{3})^{-5}$ و $b = (\frac{9}{2})^4$

1 أكتب في صورة قوة لعدد حقيقي كل من $a \times b$ ثم $\frac{a}{b}$

* $a \times b = \dots$

$$* \frac{a}{b} = \dots\dots\dots$$

$$= \dots\dots\dots$$

2 نعتبر العدد c حيث $a \times c = b$
أوجد العدد c في صورة قوة.

$$* \frac{d^8}{a} = \frac{b}{d^5}$$

3 نعتبر العدد d حيث
أوجد العدد d.



أكتب الأعداد التالية في صورة 10^n حيث n عدد صحيح نسبي.

$$* \frac{10^{-7} \times (0,01)^2}{\left(\frac{1}{1000}\right)^{-3} \times 10^{-5}} = \dots\dots\dots$$

$$* \frac{(0,0003)^3 \times 100^2}{27 \times 10^{-2}} = \dots\dots\dots$$

$$* \frac{0,0049 \times (2^3 \times 5^2)^{-3}}{(70)^2 \times 125} = \dots\dots\dots$$



تعتبر قطعة مستقيم [AB] بحيث: $AB = 9\text{cm}$



1 ابن M من [AB] بحيث: $AM = \frac{5}{6} AB$
احسب AM.

$$2 \text{ ابن N من [AM] بحيث: } \frac{AN}{3} = \frac{NM}{2}$$

3 احسب NM.

4 ابن النقطة C بحيث $AC = 3\text{cm}$ و ABC مثلث قائم في A. ثم بين أن $BC = 3\sqrt{10}$

5 ابن النقطة D من نصف المستقيم (AC) بحيث $ND = AM$. ثم بين أن C منتصف [AD].



تدريب 1 ضع علامة (X) في الخانة المناسبة (لكل سؤال مقترح سليم واحد).

1) $\sqrt{0,9} > 0,9$; $\sqrt{0,9} < 0,9$; $\sqrt{0,9} = 0,3$

2) $\sqrt{5} + 1 > 6$; $\sqrt{5} + 1 = 6$; $\sqrt{5} + 1 < 6$

3) إذا كان $a - \sqrt{2} + 1 = b$ فإن : $a = b$; $a < b$; $a > b$

4) ABCD مربع طول ضلعه $AB = 3\sqrt{2}$ اذن طول قطره AC هو :

$AC = 3$; $AC = 6$; $AC = \frac{3\sqrt{6}}{2}$

5) ABC مثلث قائم في C إذن :

$BC^2 = AC^2 - AB^2$; $BC^2 = AB^2 - AC^2$; $BC^2 = AB^2 + AC^2$

6) ABCD مربع طول قطره: $AC = 4$ اذن طول ضلعه AB هو :

$AB = 2\sqrt{2}$; $AB = \frac{4\sqrt{3}}{2}$; $AB = 4\sqrt{2}$

تدريب 2 احسب :

$\frac{3}{\sqrt{2}} - \frac{\sqrt{2}}{2} = \dots\dots\dots$

2) قارن العددين $4\sqrt{5}$ و $6\sqrt{3}$

3) استنتج مقارنة لـ $4\sqrt{5} + \frac{\sqrt{2}}{2}$ و $6\sqrt{3} + \frac{3}{\sqrt{2}}$

4) قارن العددين $6\sqrt{5}$ و $2\sqrt{5} + 6\sqrt{3}$

5) احسب العبارة E. $E = |4\sqrt{5} - 6\sqrt{3}| + |5\sqrt{5} - 4\sqrt{3}|$

تتمرين 3
نعتبر العددين : $a = 3 - 2\sqrt{5}$ و $b = 4 - 2\sqrt{5}$

1 بين أن : $a \in \mathbb{R}_-$ و $b \in \mathbb{R}_-$

2 قارن بين a و b

3 قارن بين $\frac{1}{a}$ و $\frac{1}{b}$

4 قارن بين $-\frac{\sqrt{3}}{a}$ و $-\frac{\sqrt{3}}{b}$

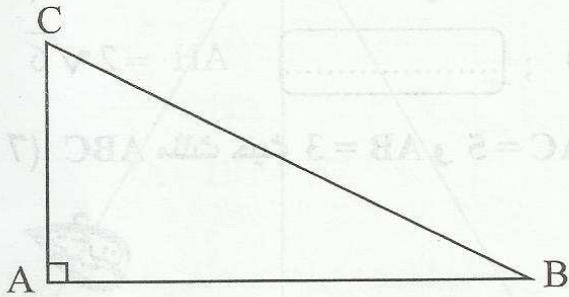

تتمرين 4
لاحظ الرسم حيث ABC مثلث قائم في A

به : $AB = 6$ و $AC = 3$

1 بين أن $BC = 3\sqrt{5}$

2 ارسم M المسقط العمودي لـ A على (BC) ثم احسب AM

3 احسب BM .

4 ابن النقطة H من نصف المستقيم (CA) بحيث $AH = 12\text{cm}$ ثم احسب BH .

5 استنتج أن المثلث BCH قائم.



64 أجب بصواب أو خطأ.

..... $a = b$ إذن $a + 2\sqrt{5} = b + \sqrt{20}$ (1)

..... $\frac{\sqrt{3}}{3} > \frac{\sqrt{2}}{2}$ (3) ; $3\sqrt{2} + 3,14 < 2\sqrt{5} + \pi$ (2)

..... $-7 > -5\sqrt{2}$ (5) $\sqrt{3}^{-3} - \frac{\sqrt{3}}{9} = 0$ (4)

(6) مثلث متقايس الأضلاع بحيث $AB = 2\sqrt{3}$ و [AH] ارتفاعه إذن :

..... $AH = 3$; $AH = 6$; $AH = 2\sqrt{6}$

(7) مثلث حيث $AB = 3$ و $AC = 5$ و $BC = 4$ إذن مثلث قائم في A.

64

1 قارن بين $1 + \sqrt{3}$ و $2\sqrt{3}$.

2 قارن بين $1 + \sqrt{3}$ و $2 + \sqrt{3}$.

3 قارن بين $2 + \sqrt{3}$ و $2\sqrt{3}$.

4 رتب الأعداد التالية بإستعمال العلامة < : $1 + \sqrt{3}$ و $2 + \sqrt{3}$ و $2\sqrt{3}$.

64

3 a و b عدنان حقيقيان موجبان حيث $a - \frac{2}{3} < b - \sqrt{2}$

1 قارن بين $a - 1$ و $b - \sqrt{2} - \frac{1}{3}$.

2 بين أن : $b > a + \sqrt{2} - \frac{2}{3}$

3 قارن بين $\frac{1}{a}$ و $\frac{1}{b}$.



تدريب لاحظ الرسم حيث ABC مثلث متقايس الأضلاع

طول ضلعه 6 سم و $[AH]$ ارتفاعه.

1 احسب AH

.....

2 ابن النقطة E من $[AH]$ والنقطة F بحيث $EHBF$

مربع ثم احسب HF :

3 احسب البعد CE

.....

4 استنتج أن BEC مثلث قائم ومتقايس الضلعين.

.....

5 لتكن النقطة K المسقط العمودي لـ H على (EC) . احسب HK

.....

6 احسب FK

.....

4.5

ضع علامة (X) أمام المقترح السليم (لكل سؤال مقترح سليم واحد).

$-b > a$; $\frac{1}{a} > \frac{1}{b}$; $\frac{1}{a} < \frac{1}{b}$: $b \in \mathbb{R}^*$ و $a \in \mathbb{R}^*$ ①

$|a| > |b|$; $a < b$; $a > b$: إذن: $\sqrt{a^2} > \sqrt{b^2}$ حيث b و a عدنان حقيقتان ②

$-a = \frac{1}{b}$; $a > b$; $a < b$: إذن: $a \times b = -1$ ③

④ لاحظ الرسم حيث ABC مثلث قائم في A و H منتصف $[BC]$

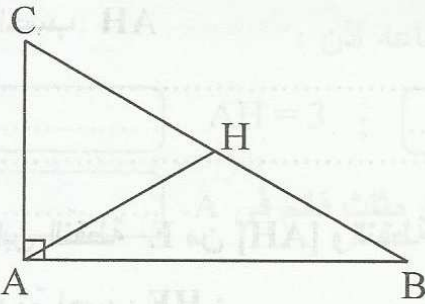

④ إذن: $AH \times BC = AB \times AC$
 $AH = \frac{BC}{2}$
 $AH = HB = AC$

⑤ لاحظ الرسم حيث ABC مثلث متقايس الضلعين

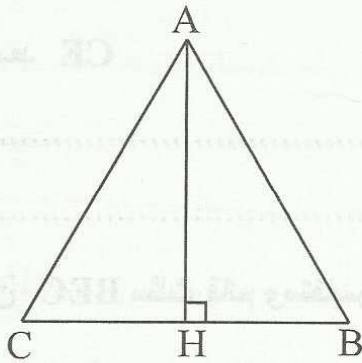

قمته الرئيسية A و $[AH]$ ارتفاع.

⑤ إذن: $AH = AB \frac{\sqrt{3}}{2}$
 $AH = AB \sqrt{2}$
 $AH^2 = AB^2 - \frac{BC^2}{4}$

⑥ لاحظ الرسم حيث ABC مثلث قائم في A و H المسقط العمودي لـ A على (BC) إذن

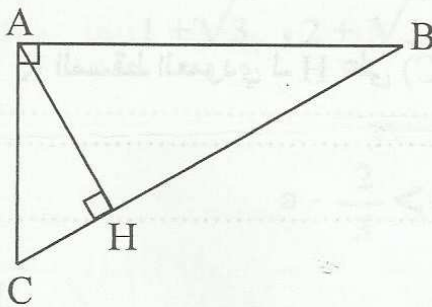

$\frac{AH}{AC} = \frac{AB}{BC}$
 $AH \times BC = AC \times BC$
 $HA = HB = HC$

64

تمرين 2

① قارن بين العددين $3\sqrt{5}$ و 7 .

2 استنتج مقارنة لـ $3\sqrt{5}+2$ و 9.

3 قارن بين $3\sqrt{5}-2$ و 6.

4 احسب العبارة H. $H = |3\sqrt{5}-7| - |6-(3\sqrt{5}-2)|$

3,5

تمرين 3 نعتبر العددين a و b حيث: $a = 2\sqrt{3}-3$ و $b = 2\sqrt{3}+3$

1 احسب a^2 ثم b^2 ثم $a \times b$

2 احسب $\frac{a}{b} + \frac{b}{a}$

3,5

تمرين 4 في الشكل المصاحب لدينا ABCD شبه منحرف قائم في A و D به

$AB = 6,4$ و $AD = 4,8$ و $CD = 10$

1 احسب BD.

2 لتكن H المسقط العمودي لـ B على (DC)

بين أن: ABHD مستطيل. ثم احسب BH.

3 احسب BC.

4 بين أن المثلث BDC مثلث قائم.

5 لتكن I منتصف [DC]. احسب IB.



فرض تاليفي عدد 2

4

تبرين ضع علامة (X) في الخانة المناسبة (كل سؤال مقترح سليم واحد).

- (1) $\sqrt{16+6\sqrt{7}}$ يساوي: $4+6\sqrt{7}$; $3+\sqrt{7}$; $6+\sqrt{7}$;
- (2) $(2\sqrt{3}+3)^2$ يساوي: 21 ; $21+6\sqrt{3}$; $12\sqrt{3}+21$;
- (3) $|3-2\sqrt{2}|$ يساوي: $-3+2\sqrt{2}$; $3-2\sqrt{2}$; $3+2\sqrt{2}$;

4 لاحظ الرسم حيث ABCD مربع طول ضلعه 4

و AEC متقايس الأضلاع و CH ارتفاعه اذن CH يساوي:

- $2\frac{\sqrt{3}}{\sqrt{2}}$; $4\sqrt{6}$; $2\sqrt{6}$

(5) لاحظ الرسم حيث ABC مثلث و AH ارتفاعه اذن:

- $AH \times BC = AB \times AC$
- $HA = HB = HC$
- $AB^2 = AH^2 + HB^2$

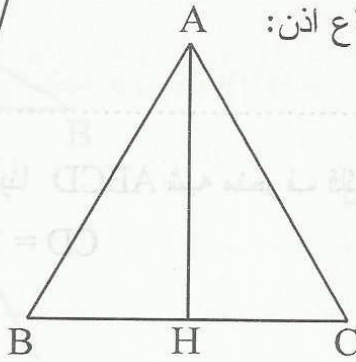
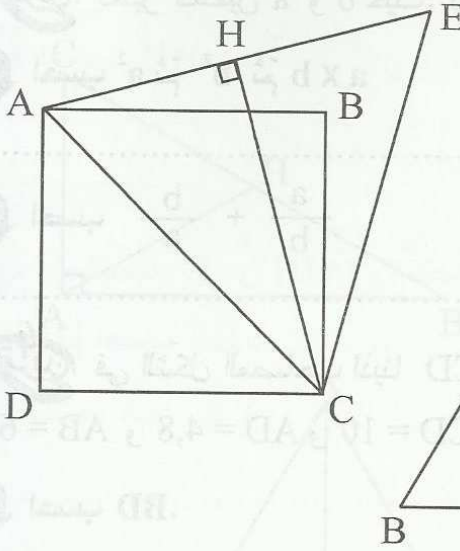

تبرين 2 نعتبر العددين a و b حيث: $a = 3 + \sqrt{3}$ و $b = 2 + \sqrt{5}$

4

1 احسب a^2 ثم b^2 :

.....

2 قارن بين العددين $4\sqrt{5}$ و $6\sqrt{3}$.

.....

3 استنتج مقارنة لـ a و b.

.....

4 قارن بين العددين $\frac{\sqrt{3}}{a} - \sqrt{3}$ و $\frac{3}{b\sqrt{3}} - \sqrt{3}$.

.....

تبرين 3 لاحظ الرسم حيث ABCD مستطيل طوله $x+4$ و عرضه x.

و AED مثلث متقايس الأضلاع.

3

64

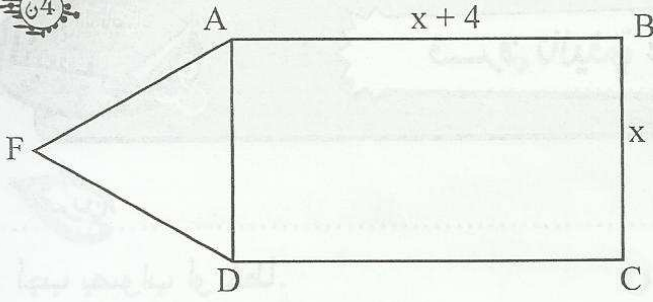

1 احسب بدلالة x مساحة المستطيل ABCD.

.....

2 احسب بدلالة x مساحة المثلث AED.

.....

3 احسب بدلالة x مساحة المضلع ABCDE.

64

$$A = x^2 - 6x + 5$$

تمرين نعتبر العبارة A حيث x هو عدد حقيقي.

1 احسب A إذا علمت أن: $x = \sqrt{2}$

2 بين أن: $A = (x - 3)^2 - 4$ (العبارة الجبرية)

3 استنتج تفكيكا لـ A.

4 فكك العبارة B حيث: $B = (x - 5)^2 - 2A$

65

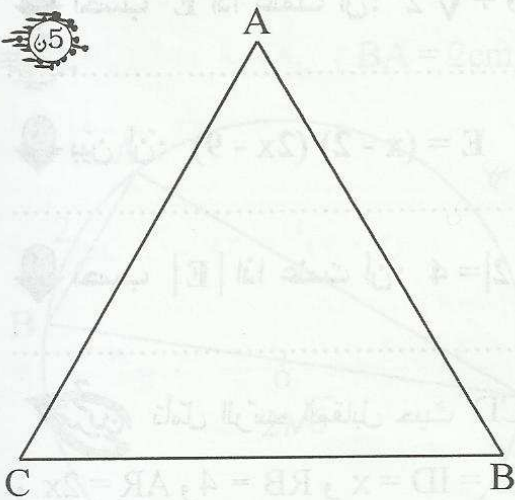

تمرين لاحظ الرسم حيث ABC مثلث متقايس الأضلاع.

بحيث $AB = 6\text{cm}$

1 لتكن H المسقط العمودي لـ A على (BC) احسب AH

2 ابن D مناظرة C بالنسبة لـ B ثم بين أن ACD مثلث قائم.

3 بين أن: $AD = 6\sqrt{3}$

4 عين النقطة K المسقط العمودي لـ H على (AD) ثم احسب HK

64

تمرين

أجب بصواب أو خطأ.

..... (2) $a^2 + b^2$ يساوي $(a + b)^2$ $4x^5$ يساوي $2x^2 + x^2 + x$ (1)

..... (3) $7 + 2\sqrt{6}$ يساوي $(1 + \sqrt{6})^2$

..... (4) $a < b$ و $c < d$ اذن $a - c < b - d$

..... (5) $a < b$ اذن $a + 3\sqrt{5} < b + 7$

(6) لاحظ الرسم حيث ABC مثلث و I منتصف [BC] إذن:

المثلثان AIB و AIC لهما نفس المساحة.

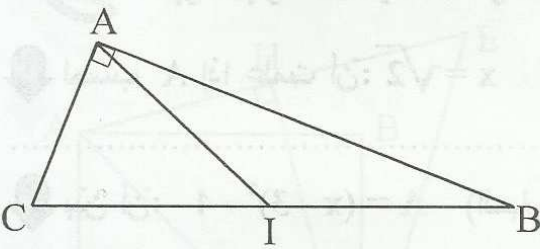

..... (7) قطر لدائرة Γ و H نقطة من Γ مخالفة لـ A و B اذن AHB قائم في H.

64

$E = 3(x - 2)^2 - (x - 2)(x + 3)$

تعتبر العبارة E حيث x هو عدد حقيقي.

1 أنشر ثم اختصر العبارة E.

2 احسب E اذا علمت أن: $x = 3 + \sqrt{2}$

3 بين أن: $E = (x - 2)(2x - 9)$

4 احسب |E| اذا علمت أن: $|x - 2| = 4$ و $|2x - 9| = 3$ دون حساب x

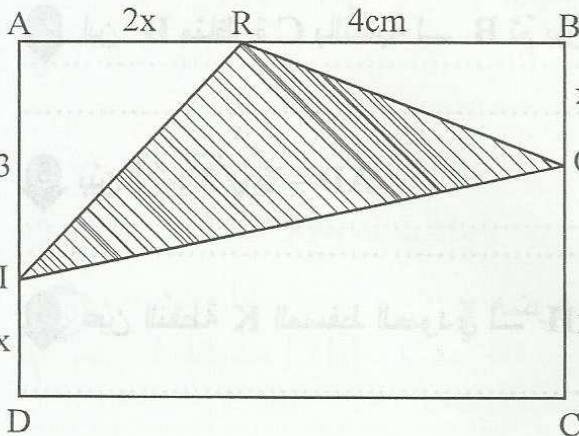

تأمل الرسم المقابل حيث ABCD مستطيل

و $AR = 2x$ و $RB = 4$ و $OB = ID = x$ و $IA = OC = 3$

1 بين أن مساحة المستطيل ABCD هي $2x^2 + 10x + 12$

2 - أ - عبّر بدلالة x عن مساحة المثلث RBO

ب - عبّر بدلالة x عن مساحة المثلث AIR

ج - عبّر بدلالة x عن مساحة شبه المنحرف OC DI

3 - بيّن أن مساحة المثلث ROI هي $x^2 + 6$

تحرين
نعتبر العدد $b = 9 - 4\sqrt{5}$

1 - قارن $4\sqrt{4}$ و 9 ثم استنتج أن b هو عدد موجب.

2 - بيّن أن: $(2\sqrt{5} - 1)^2 - 12 = b$

3 - استنتج أن: $2\sqrt{5} - 1 > 2\sqrt{3}$

تحرين
لاحظ الرسم حيث [BC] قطر لـ C و A تنتمي لـ C و $BA = 2\text{cm}$ و $BC = 2\sqrt{5}$ و O منتصف [BC].

1 - بيّن أن المثلث ABC قائم.

2 - احسب AC

3 - لتكن H المسقط العمودي لـ A على (BC) احسب OH

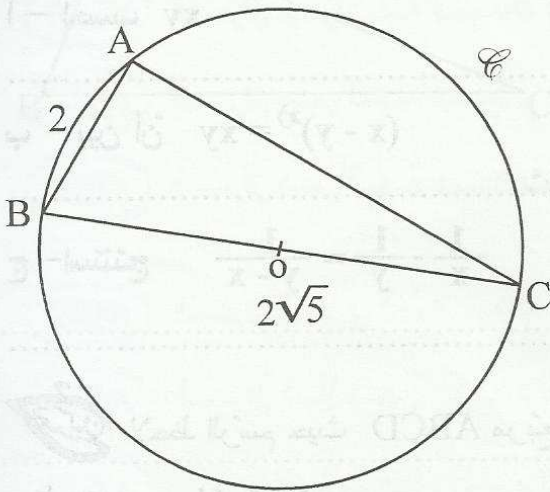



64

أجب بصواب أو خطأ.

(.....) $(\frac{\sqrt{5}+1}{2})^2 = \frac{\sqrt{5}+3}{2}$; (.....) $(3 - 5\sqrt{2})^2$ هو عدد سالب (1)

(.....) $\frac{1}{\sqrt{5}} = \frac{\sqrt{5}}{5}$; (.....) $\sqrt{14+6\sqrt{5}} = (3+\sqrt{5})$ (2)

(.....) $\frac{\sqrt{5}+5}{\sqrt{5}} < 2+\sqrt{5}$; (.....) $\frac{\sqrt{5}+5}{\sqrt{5}} = 1+\sqrt{5}$ (3)

(.....) (4) A و B و C و O أربعة نقاط حيث $OC = OA = OB$ إذن ABC قائم :

65

1 قارن بين 4 و $2\sqrt{5}$

2 نعتبر العدد $x = \sqrt{36 - 16\sqrt{5}}$ حيث $x = 2\sqrt{5} - 4$ احسب $(2\sqrt{5} - 4)^2$

3 بيّن أن: $x = 2\sqrt{5} - 4$

4 نعتبر العدد الحقيقي $y = \sqrt{5} - 1$ حيث

أ - احسب xy .

ب - بيّن أن $(x - y)^2 = xy$

ج - استنتج $\frac{1}{x} - \frac{1}{y} = \frac{1}{y-x}$

62

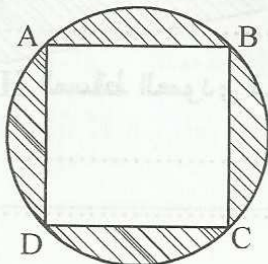

3 تمرين لاحظ الرسم حيث ABCD مربع طول ضلعه x

و C دائرة محيطها بالمربع

احسب بدلالة x و π المساحة المشطوبة.

64

نعتبر العبارة A حيث x هو عدد حقيقي: $A = (x - 3)(2x + 5) + x^2 - 9$

1 أنشر ثم اختصر العبارة A .

2 احسب العبارة A اذا علمت أن: $x = \sqrt{3}$

3 فكك العبارة $x^2 - 9$ ثم استنتج تفكيكا لـ A

4 فكك العبارة $2A - (x - 3)^2$

65

لاحظ الرسم حيث ABC مثلث قائم في A . به: $AB = 2\text{ cm}$ و $BC = 6\text{ cm}$

1 بين أن $AC = 4\sqrt{2}$

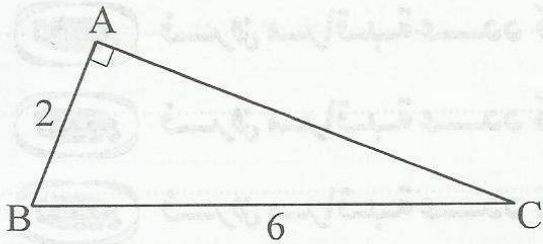

2 ابن D من نصف المستقيم $[AB]$ بحيث $AD = 8$ و E بحيث B منتصف $[DE]$ ثم بين أن CDE قائم الزاوية.

3 بين أن $CD = 4\sqrt{6}$

4 لتكن I منتصف $[CD]$ احسب AI .

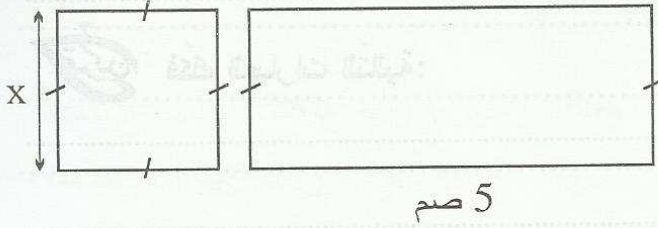

لاحظ الرسم التالي ثم أوجد x بحيث محيط المستطيل
يفوق محيط المربع بـ 6 سم

تمرين حل في \mathbb{R} المعادلات التالية:

$$2x - 5 = x *$$

$$3(2x - 1) = 1 - 2x *$$

$$x - 3(2 - x) = 3 - 2(3x - 2) *$$

$$\frac{x}{3} - 3 = x + \frac{3}{2} *$$

$$\frac{x - 3}{2} = \frac{2x - 1}{3} *$$

$$\frac{\sqrt{3}}{2} - x = 0 *$$

$$x - \frac{\sqrt{2}}{3} = 2\sqrt{2} - x *$$

$$x\sqrt{3} - 2 = 1 *$$

$$x - \sqrt{2} = \sqrt{2}x + 1 *$$



الثلاثية الثالثة

الفهرس

المنحة

71

المعادلات والمربعات في \mathbb{R} - الدرس

المحور

75

المعادلات والمترابجات - الدرس

المحور

78

المترابجات في \mathbb{R} - الدرس

المحور

79

الاحصاء - الدرس

82

الاحتمالات - الدرس

83

أنشطة حول الرباعيات - الدرس

المحور

85

التوازن والتعامد - الدرس

المحور

87

فرهن مراقبة عدد 5 - نموذج 1

تقييم

89

فرهن مراقبة عدد 5 - نموذج 2

تقييم

91

فرهن مراقبة عدد 5 - نموذج 3

تقييم

93

فرهن مراقبة عدد 6 - نموذج 1

تقييم

95

فرهن مراقبة عدد 6 - نموذج 2

تقييم

97

فرهن مراقبة عدد 6 - نموذج 3

تقييم

99

فرهن تأليفي عدد 3 - نموذج 1

تقييم

102

فرهن تأليفي عدد 3 - نموذج 2

تقييم

104

فرهن تأليفي عدد 3 - نموذج 3

تقييم

$$3x - \pi = \pi + x *$$

$$\sqrt{2}(\sqrt{6x} - 3) = \sqrt{3}x - \sqrt{2} *$$

فكّك العبارات التالية:



$$A = x^2 - 9 =$$

$$B = x^2 - 6x + 9 =$$

$$C = x^2 - x =$$

$$D = (x - 2)^2 - 9 =$$

$$E = (2x - 3)^2 - x^2 =$$

$$F = (3x + 5)^2 - (x - 1)^2 =$$



1 أنشر ثم اختصر العبارة التالية:

$$* (x + 5)(x - 3) =$$

2 لاحظ الرسم حيث طول المستطيل يفوق

عرضه بـ 2 صم ومساحته 15 صم².

أوجد عرضه x.

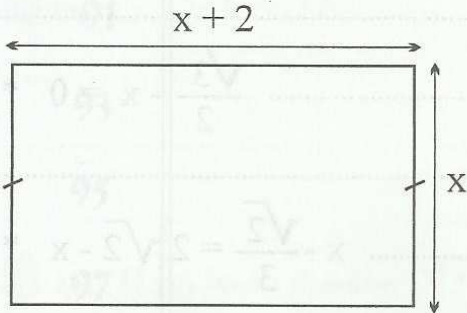

حلّ في \mathbb{R} المعادلات التالية:



$$(x - 3)(x + 4) = 0 *$$

$$2x^2 = x *$$

$$(x - 2)^2 = 4 *$$

$$x^2 = 2x - 1 *$$

$$9x^2 = 4 *$$

$$(x - 2)^2 = 2x^2 - 8 *$$

$$(x - 5)^2 = 1 *$$

$$(2x - \sqrt{5})(3x + \sqrt{5}) = (4x^2 - 5) *$$

$$3(x - 3)^2 = 12 *$$

$$x^2 = x - \frac{1}{4} *$$

تمرين نعتبر العبارة الحرفية A حيث x هو عدد حقيقي.

$$A = x^2 - 6x + \frac{27}{4}$$

① احسب A اذا علمت أن $x = \frac{1}{2}$

② أنشر العبارة: $(x - 3)^2$

③ بين أن: $A = (x - 3)^2 - \frac{9}{4}$

4 استنتج تفكيك للعبارة A.

5 حل في x المعادلة $x^2 = 6x - \frac{27}{4}$

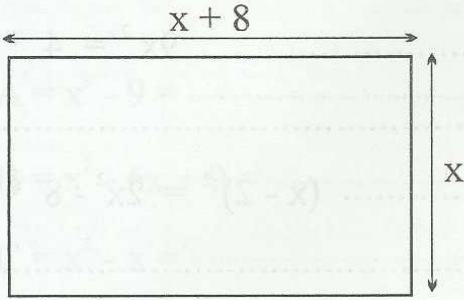

تمرين 7 مستطيل طوله يفوق عرضه بـ 8 صم ومساحته 48 متر مربع . أوجد أبعاده.

استعن بالشكل والملاحظة التالية: $(-48 = 16 - 64)$

تمرين 8 لاحظ الرسم التالي

أوجد x ليكون مساحة المربع المشطوب مساوية لمساحة المستطيل المشطوب.

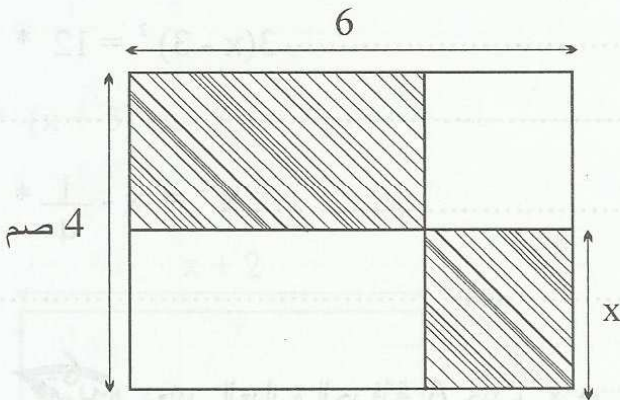

تمرين 9 اقتسم ثلاثة أخوة مبلغا من المال بمناسبة العيد. فكان نصيب الأول ضعف نصيب الثاني والثالث أكثر من الثاني بـ 500 مي. بعد التقسيم تبين أن نصيب الأول يفوق الثالث بـ 3500 مي. أوجد نصيب الثاني.

تمرين 1
نعتبر x عددا حقيقيا ينتمي إلى المجال $[\frac{2}{3}, \frac{7}{6}]$

1 أوجد المجال الذي ينتمي إليه $3x$:

2 أوجد حصر لـ $x + \frac{1}{3}$:

3 أوجد حصر لـ $\frac{1}{2} - 3x$:

تمرين 2
نعتبر a و b عددين حقيقيين حيث: $\sqrt{2} \leq a \leq \frac{3\sqrt{2}}{2}$ و $-\frac{\sqrt{2}}{2} \leq b \leq \frac{\sqrt{2}}{8}$

1 أوجد مدى حصر كل من a و b :

2 أوجد حصر لـ $a + b$:

3 أوجد حصر لـ $a - b$ ثم لـ $a - b$:

4 استنتج حصر لـ $a^2 - b^2$:

5 أوجد حصر لـ a^2 :

6 أوجد حصر لـ $a \times (a + b)$:

7 $ab = a(a + b) - a^2$ بين أن

8 استنتج أن: $-\frac{7}{2} \leq ab \leq \frac{23}{8}$

تمرين 3
1 نعتبر x عددا حقيقيا ينتمي إلى المجال $[-\frac{1}{2}, 2]$

1 بين أن $x + 1$ مخالف لصفر:

2 نعتبر العبارة A حيث: $x \in [-\frac{1}{2}, 2]$ و $A = \frac{x-1}{x+1}$

أ - بين أن: $A = 1 - \frac{2}{x+1}$

ب - أوجد حصر الـ: $\frac{-1}{x+1}$

ج - استنتج حصر الـ A :

تمرين 4
1 نعتبر a و b عددين حقيقيين حيث: $\sqrt{2} \leq a \leq \sqrt{3}$ و $-3 \leq b \leq -2$

1 أوجد حصر الـ ab :

2 أوجد حصر الـ $\frac{a}{b}$:

تمرين 1 نعتبر العددين الحقيقيين x و y حيث $|x| \leq \frac{\sqrt{3}}{2}$ و $-2 \leq y \leq 2$

1 أوجد حصر الـ xy

2 أنشر ثم اختصر العبارة $H = (x - y)(x + y)$

3 استنتج حصر الـ H

تمرين

1 أكتب في صيغة مجال المجموعات التالية:

$A = \{x \in \mathbb{R} / -1 \leq x \leq 3\} = \dots$

$B = \{x \in \mathbb{R} / -2 \leq x < 1\} = \dots$

$C = \{x \in \mathbb{R} / x \leq -2\} = \dots$

$D = \{x \in \mathbb{R} / x > -1\} = \dots$

$E = \{x \in \mathbb{R} / x \geq -5\} = \dots$

$F = \{x \in \mathbb{R} / |x| < 3\} = \dots$

$G = \{x \in \mathbb{R} / |x| \geq \frac{1}{2}\} = \dots$

2 أوجد:

* $A \cap B = \dots$ * $A \cup B = \dots$

* $C \cap D = \dots$ * $D \cap G = \dots$

* $D \cup G = \dots$ * $B \cap]1, 2] = \dots$

حل في R المتراجحات التالية:



$$x - \frac{5}{3} \leq 1 *$$

$$3 - 2x > 5 *$$

$$2x - \sqrt{2} > 2\sqrt{2} - x *$$

$$(x - 3)^2 \leq x^2 + 3 *$$

أوجد مجموعة الأعداد الحقيقية في كل حالة:

$$|x| - \frac{3}{2} < 2 *$$

$$|x - 1| \leq 3 *$$

$$|3 - 2x| < 1 *$$

$$|x| - 3 > 2 *$$

$$-1 < 1 + 3x \leq 2 *$$

$$5 - x < 6 - x *$$

$$3 + x < 2 + x *$$

لاحظ الشكل التالي:



أوجد المجال الذي ينتمي إليه x:

أوجد المجال الذي ينتمي إليه x كي يكون مساحة شبه المنحرف

أكبر أو يساوي ضعف مساحة المثلث.

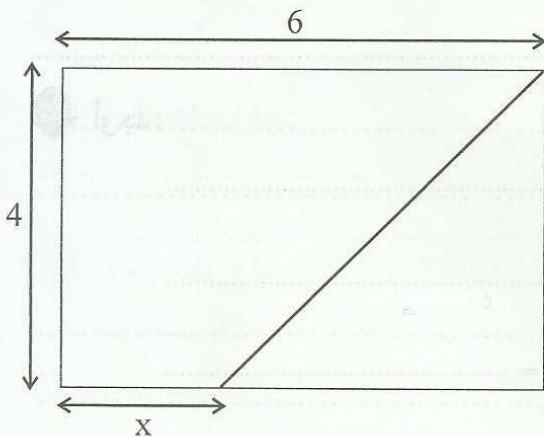

تمرين
دوّن تاجر لبيع الملابس الجاهزة للأطفال مبيعاته حسب الأقيسة بالعمر خلال أسبوع فكانت كما يلي:

2 . 2 . 4 . 6 . 4 . 14 . 8 . 14 . 12 . 6 . 8 . 4 . 2 . 14 . 10 . 4 . 8 . 2 . 4 . 6 . 2 . 8 . 8 . 14
12 . 10 . 8 . 8 . 6 . 6 . 4 . 2 . 4 . 6 . 10 . 8 . 8 . 6

1 أكمل الجدول الإحصائي التالي :

قيس اللباس	2	4	6	8	10	12	14
التكرارات الصاعدة							
التكرارات التراكمية الصاعدة							

2 ماهو مدى هذه السلسلة ؟ وماهو منوالها ؟ :

3 ماهو متوسط هذه السلسلة الإحصائية ؟

4 أرسم في المعين التالي مضع التكرارات التراكمية الصاعدة.

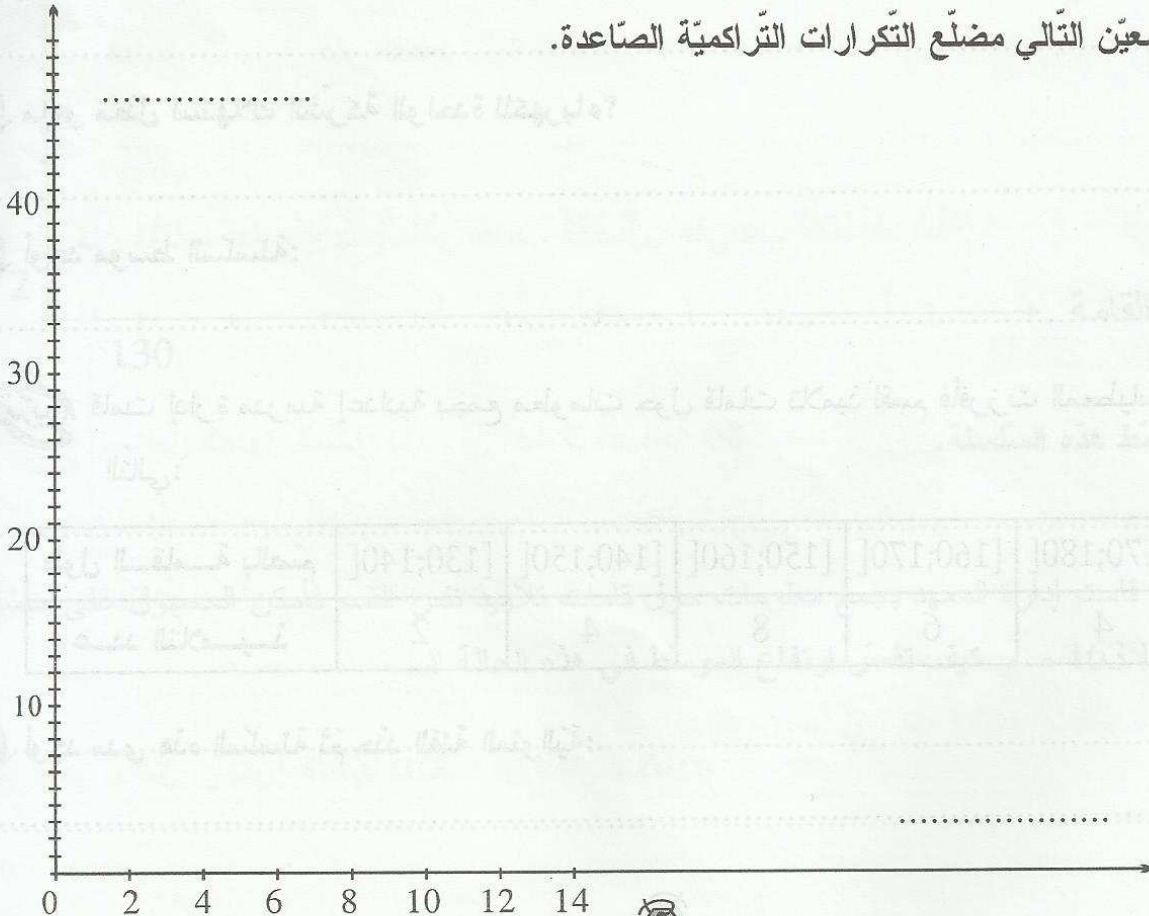

تمرين 2

يمثل مخطط العصيات أسفله الاستهلاك الثلاثي للكهرباء بمنطقة صناعية تضم 49 شركة (مقاسها بالميغاوات MW)

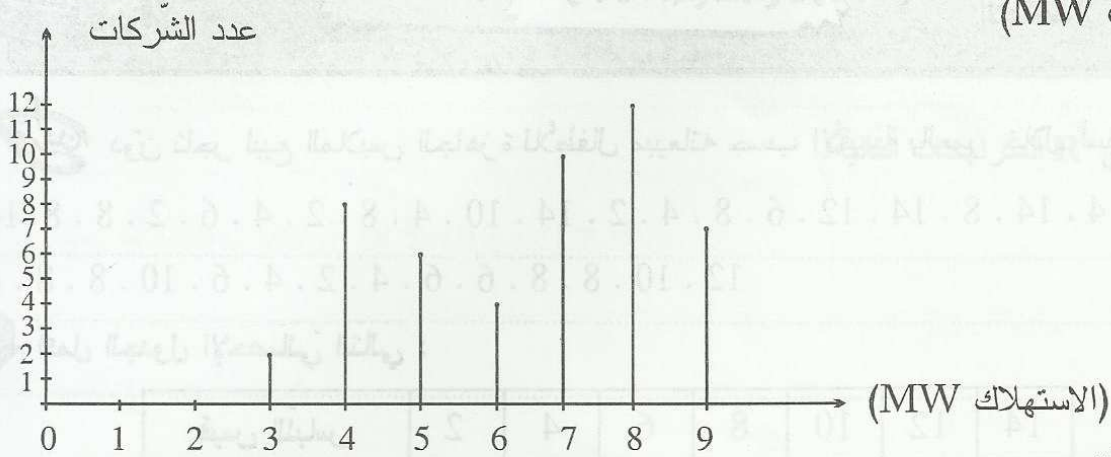

1 أكمل الجدول التالي:

القيم	3	4	5	6	7	8	9
التكرارات التراكمية الصاعدة							
التكرارات التراكمية النازلة							
التواترات التراكمية الصاعدة							

2 ماهو مدى ومنوال هذه السلسلة؟

3 ماهو معدل استهلاك الشركة الواحدة للكهرباء؟

4 أوجد متوسط السلسلة:

تمرين 3 قامت إدارة مدرسة إعدادية بجمع معلومات حول قامات تلاميذ لقسم فأفرزت المعطيات المبينة بالجدول التالي:

طول القامة بالصم	[130;140[[140;150[[150;160[[160;170[[170;180[[180;190[
عدد التلاميذ	2	4	8	6	4	6

1 أوجد مدى هذه السلسلة ثم حدّد الفئة المنوالية:

2 ما هو معدل طول التلميذ الواحد بهذا القسم؟

3 كون جدول التكرارات التراكمية الصاعدة:

4 ارسم في المعين التالي مضلع التكرارات التراكمية الصاعدة.

التكرارات التراكمية الصاعدة

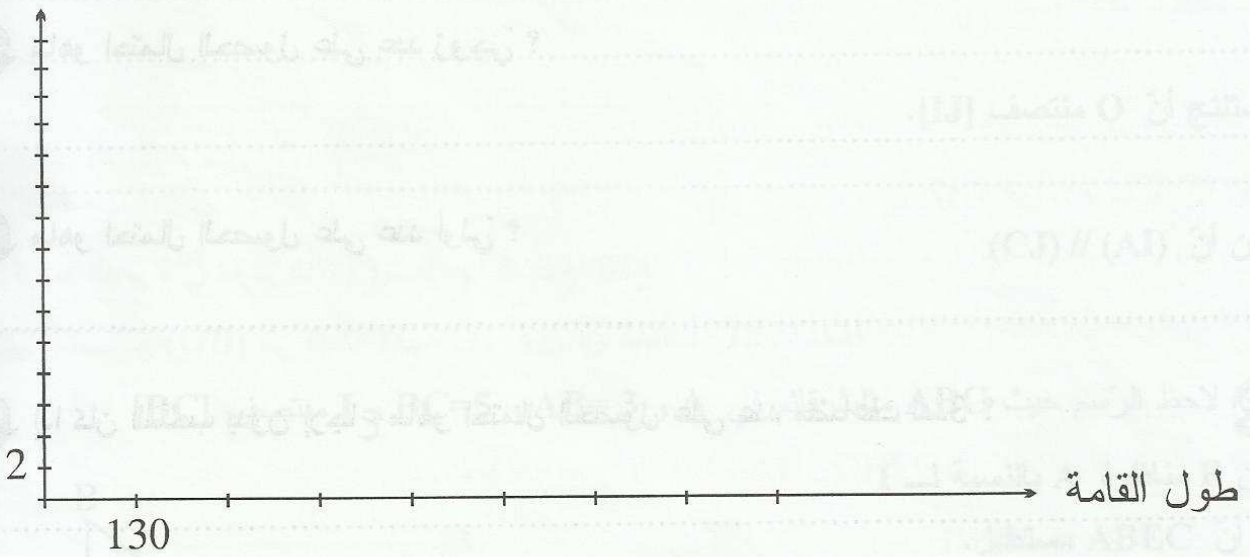

5 استنتج متوسط هذه السلسلة.

6 بعد 4 أشهر قامت إدارة المعهد بجمع معلومات حول قامات تلاميذ نفس القسم فأمكن الحصول على سلسلة احصائية متوسطها 163 صم. كيف تفسر ارتفاع المتوسط في هذه الحالة؟

تمرين 1 تحتوي علبة على 4 أقراص مرقمة من 1 إلى 4 نسحب قرصين متتاليين الواحد تلو الآخر وفي كل مرة نرجع القرص المسحوب إلى العلبة (نريد الحصول على عدد ذو رقمين).

1 أوجد كل إمكانيات السحب (استعمل شجرة الاختيار).

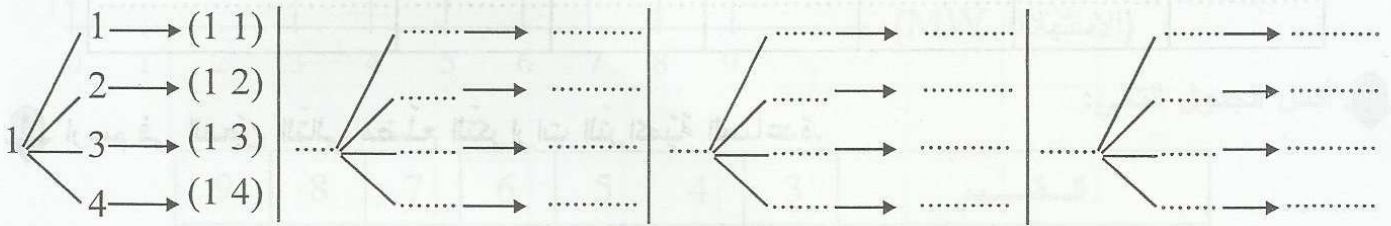

2 ماهو احتمال الحصول على عدد زوجي؟

3 ماهو احتمال الحصول على عدد أولي؟

4 إذا كان السحب بدون إرجاع ماهو احتمال الحصول على عدد مضاعف لـ 3؟

تمرين 2 نستعمل الجدول السابق بالتمرين عدد 3 الصفحة 80.

أثناء جمع المعلومات حول قامات التلاميذ حضر كل التلاميذ بإستثناء تلميذ واحد.

1 ماهو احتمال أن تكون طول قامته 164 cm؟

2 ماهو احتمال أن يكون التلميذ المتغيب هو أقصر التلاميذ؟

تمرين 1 لاحظ الرسم حيث ABCD متوازي أضلاع مركزه O وبه $AB = 6\text{cm}$ و $AD = 3\text{cm}$.

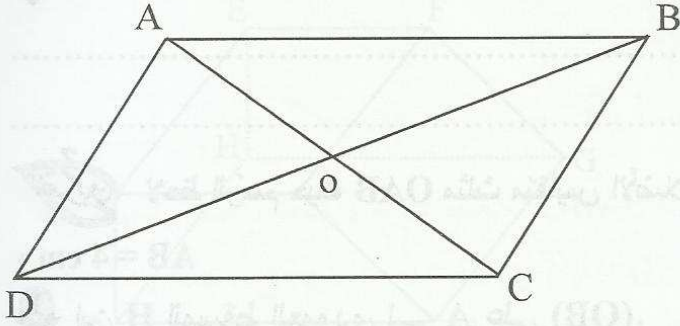

1 عيّن I منتصف [BC]

ثم بيّن أنّ $(OI) \parallel (DC)$ و $OI = \frac{1}{2} DC$

2 عيّن J منتصف [AD] ثم بيّن أنّ I و O و J على استقامة واحدة.

3 استنتج أنّ O منتصف [IJ].

4 بيّن أنّ $(AI) \parallel (CJ)$

تمرين 2 لاحظ الرسم حيث ABC مثلث قائم في A و $AB = 3$ و $BC = 5$ و I منتصف [BC]

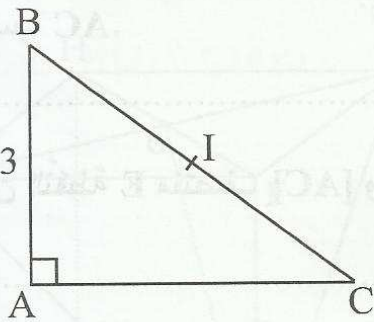

1 ابن E منظره A بالنسبة لـ I

ثم بيّن أنّ ABEC مستطيل.

2 احسب BE.

3 ابن النقطة J بحيث IEJC متوازي أضلاع ثم بيّن أنّه معين.

4 استنتج أن $(AC) \parallel (IJ)$.

5 احسب مساحة المعين IEJC.

تمرين 3 لاحظ الرسم حيث OAB مثلث متقايس الأضلاع

و $AB = 4 \text{ cm}$

1 ابن H المسقط العمودي لـ A على (OB).

ثم احسب AH.

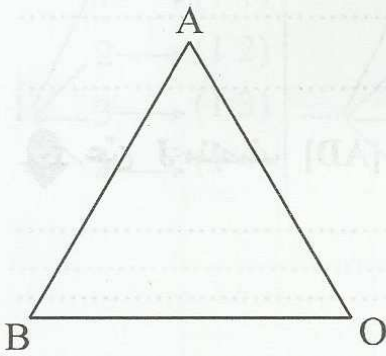

2 أرسم الدائرة Γ مركزها O وشعاعها 4 صم تقطع

نصف المستقيم (BO) في نقطة ثانية C. بين أن المثلث ABC قائم.

3 احسب AC.

4 عيّن النقطة E منتصف [AC] والنقطة D تقاطع (EO) والدائرة Γ . بين أن OABD معين.

5 أرسم الدائرة Γ' مركزها H وقطرها OB تقطع [AD] في نقطتين L و M. بين أن OMBL مربع.

تمرين 1 يمثل الشكل المقابل موشورا قائما قاعدته شبه منحرف ABCD قائم في A و D.

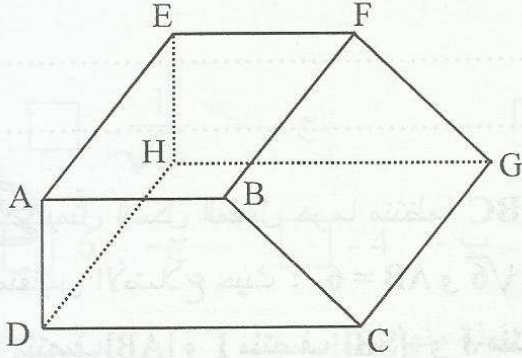

1 بين أن $(HCG) \parallel (AB)$.

.....
.....
.....

2 بين أن $(DHE) \perp (AB)$

.....
.....

3 استنتج أن ABH مثلث قائم.

.....
.....

4 بين أن $(HCG) \parallel (AE)$

.....
.....

5 استنتج الوضعية النسبية لـ (DCH) و (ABE) .

.....
.....

تمرين 2 يمثل الشكل التالي ABCDEFGH مكعبا طول حرفه 4 صم.

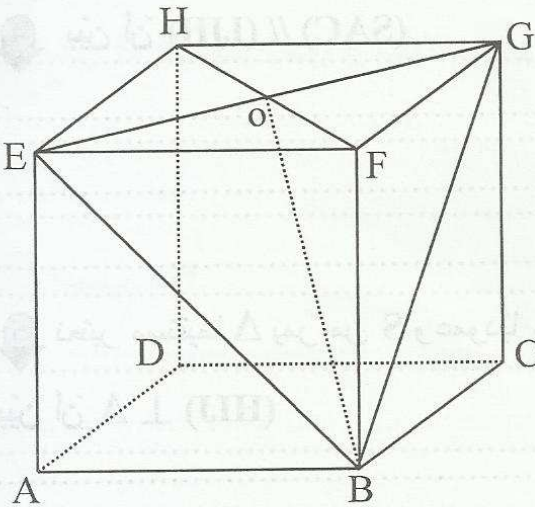

1 بين أن $(EFG) \perp (BF)$

.....
.....

2 استنتج أن BOF مثلث قائم ثم احسب OB.

.....
.....

3 احسب EB ثم OE.

.....
.....

4 استنتج أن $(OB) \perp (OE)$

3 بين أن $(HBF) \perp (EG)$

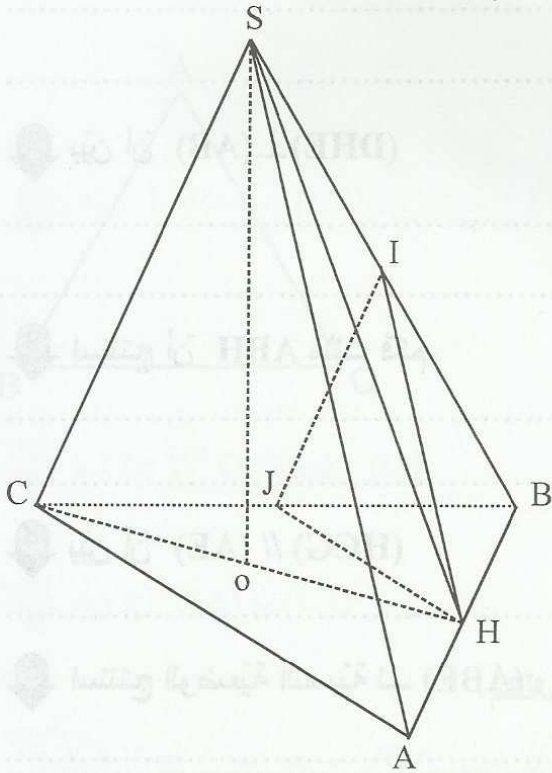

تمرين 3
يمثل الشكل المقابل هرما منتظما $SABC$ قاعدته ABC
مثلث متقايس الأضلاع حيث : $AB = 6$ و $SO = \sqrt{6}$ و $SC = 3$.
و H منتصف $[AB]$ و I منتصف $[SB]$ و J منتصف $[BC]$.

1 بين أن $(SAC) \parallel (IH)$

2 بين أن SOC مثلث قائم.

3 احسب CO .

4 بين أن $(SAC) \parallel (IJH)$

5 نعتبر مستقيما Δ يمر من S وعموديا على (SA) و (SC) .

بين أن $\Delta \perp (HIJ)$

64

تتريين ضع علامة (X) في الخانة المناسبة (لكل سؤال مقترح سليم واحد).

(1) حل المعادلة $(\sqrt{2}-1)x-1=0$ في \mathbb{R} هو:

أ - $\sqrt{2}-1$ ب - $\sqrt{2}+1$ ج - $\frac{1}{\sqrt{2}}$

(2) $-5 \leq a \leq -1$ إذن مد حصر a هو: أ - 4 ب - -4 ج - 6

(3) ABCD متوازي أضلاع بحيث [AC] هو قطر لدائرة و B نقطة منها إذن:

أ - ABCD معين. ب - ABCD مربع. ج - ABCD مستطيل.

(4) ABCD معين بحيث $AB=AC=4\text{cm}$ إذن مساحته S هي:

أ - $S=16\text{cm}^2$ ب - $S=4\sqrt{3}\text{cm}^2$ ج - $S=8\sqrt{3}\text{cm}^2$

65

تتريين حل في \mathbb{R} المعادلات التالية:

..... $3x - \sqrt{2} = \sqrt{2} + x$ *

..... $x\sqrt{3} + 2 = 2x + \sqrt{3}$ *

..... $x^2 = x$ *

..... $9x^2 = 4$ *

..... $\frac{x-1}{2} = \frac{x-2}{3}$ *

تمرين 3 نعتبر العبارتين A و B حيث x هو عدد حقيقي.

$$A = 2x^2 + x - 6$$

و

$$B = 2x^2 - 3x$$

1 فكك العبارة B.

2 بين أن : $A = (2x - 3)(x + 2)$

3 حل في \mathbb{R} المعادلة $A + B = 0$.

تمرين 4 لاحظ الرسم حيث ABCD مستطيل و $AB = 6$ و $AC = 3$

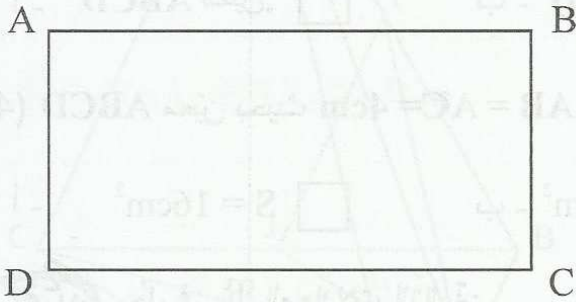

1 ابن النقطة K منظر لـ B بالنسبة لـ C.

ثم بين أن ACED متوازي أضلاع.

2 احسب DE.

3 عين H المسقط العمودي لـ D على (AC) ثم احسب DH.

4 احسب HE.

4

تمرين

1 أجب بصواب أو خطأ.

(1) $\frac{x^2}{4} = \frac{3}{2}$ يعني $x = 6$

(2) $x(3 - \sqrt{2}) = 1$ يعني $x = 3 + \sqrt{2}$

(3) $(x - \sqrt{2})(x + \sqrt{2}) = 1$ يعني $x = \sqrt{2}$ أو $x = -\sqrt{2}$

(4) ABCD معين بحيث $\hat{DAB} = \hat{ABC}$ اذن هو مربع.

(5) ABCD مستطيل مساحته 25 سنتمتر مربع اذن هو مربع.

(6) ABCD مربع طول قطره $2 + \sqrt{6}$ اذن طول ضلعه $\sqrt{2} + \sqrt{3}$

4

2 تمرين
لاحظ الرسم حيث به مربع و مستطيل

أوجد x بحيث تكون مساحة المربع مساوية لنصف مساحة المستطيل

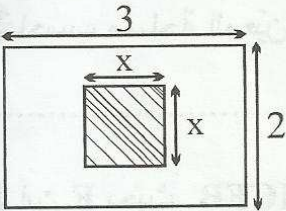

3 تمرين

حل في \mathbb{R} المعادلات التالية:

* $3(2 - x) = x - 3$

* $(x + 2)^2 - x^2 - 3 = 0$

* $x^2 - (1 - 3x)^2 = 0$

$$x^2 = 2\sqrt{2x} - 2 \quad *$$

$$(x - 3)^2 = 2x - 6 \quad *$$



لاحظ الرسم حيث ABC مثلث متقايس الأضلاع و $AB = 4\text{cm}$ و I منتصف $[AB]$.



1 احسب CI .

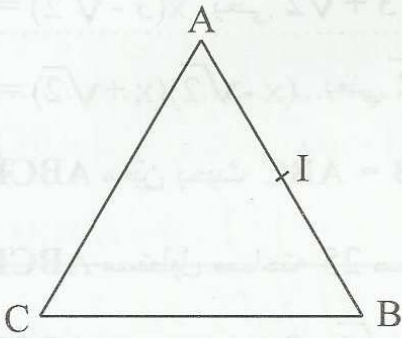

2 ابن E مناظرة C بالنسبة لـ I ثم بين أن $AEBC$ معين.

3 احسب مساحة المعين $AEBC$.

4 ابن F بحيث $ICFB$ متوازي أضلاع ثم احسب IF .

5 بين أن $IEBF$ متوازي أضلاع.

6 احسب مساحة متوازي أضلاع $IEBF$.



ضع علامة (X) في الخانة المناسبة (لكل سؤال مقترح سليم واحد).

(1) ABCD متوازي أضلاع حيث ABD مثلث متقايس الأضلاع اذن :

أ - ABCD مستطيل. ب - ABCD معين. ج - ABCD مربع.

(2) ABCD متوازي أضلاع حيث ارتفاعه هو أحد أضلاعه اذن هو :

أ - مستطيل ب - مربع ج - معين

(3) المعادلة : $x^2 + \frac{5}{3}x - 1 = -1$ حل لها في R هو :

أ - $-\frac{3}{5}$ ب - 1 ج - $\frac{3}{5}$ د - 0

(4) $I = [-2, 3]$ و $J = [-1, 4]$ اذن $I \cap J$ هو :

أ - $[-1, 3]$ ب - $[-2, 4]$ ج - $[-2, -1]$



نعتبر العدد الحقيقي b حيث $-2 \leq b \leq 3$

1 أوجد حصر لـ $b + 2$ ثم لـ $b - 8$.

2 نعتبر العبارة H حيث : $-2 \leq b \leq 3$ و $H = b^2 - 6b - 16$

أ - بين أن $H = (b - 3)^2 - 25$

ب - فكك العبارة H

3 حل في المجال $[-2, 3]$ المعادلة : $b^2 = 6b + 16$

تمرين 3 مستطيل عرضه ينقص عن طوله بـ 6 م ومساحته 16 متر مربع. أوجد طوله وعرضه. استعن بالتمرين عدد 2 و الشكل التالي:

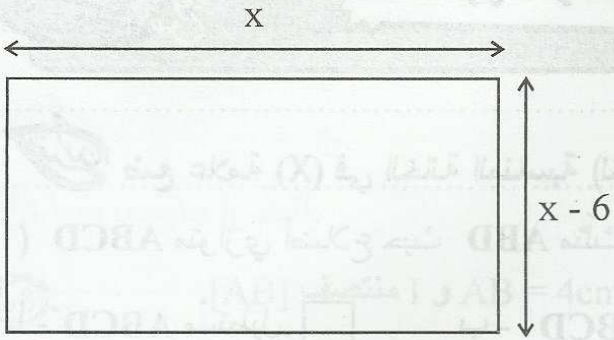

تمرين 4 لاحظ الرسم حيث ABCD شبه منحرف قائم في A و D و AB = 6 و AD = 4 و DC = 10

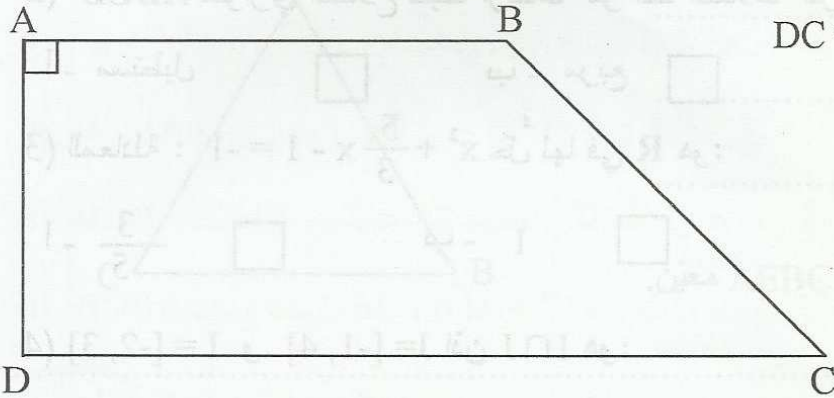

1 ابن H المسقط العمودي لـ B على (DC)

ثم بيّن أن ABHD مستطيل.

2 احسب BC.

3 عيّن النقطة F من [DC] بحيث: $DF = b$ ثم احسب مساحة ABFD بدلالة b.

4 احسب بدلالة b مساحة المثلث BFC.

5 أوجد b اذا علمت أن المثلث BFC والرباعي ABFD لهما نفس المساحة.

6 استنتج أن المثلث BFC قائم ومتقايس الضلعين.

4

تعيين وضع علامة (X) في الخانة المناسبة (لكل سؤال مقترح سليم واحد).

(1) $\sqrt{3} \leq x \leq 3$ و $\sqrt{2} \leq y \leq 2$ إذن:

$1 \leq x - y \leq \sqrt{3} - \sqrt{2}$; $\sqrt{3} - 2 \leq x - y \leq 3 - \sqrt{2}$; $\sqrt{3} - \sqrt{2} \leq x - y \leq 1$

(2) المجموعة : $A = \{x \in \mathbb{R}_- ; |x| \geq 3\}$

$A =]-\infty, -3] \cup [3; +\infty[$ $A = [-3, 0]$ $A =]-\infty, -3]$

(3) مجموعة الحلول للمتراحة: $x + \frac{3}{2} \leq 3x - 5$ هي $[\frac{13}{4}; +\infty[$ إذن:

$\pi + \frac{3}{2} = 3\pi - 5$; $\pi + \frac{3}{2} > 3\pi - 5$; $\pi + \frac{3}{2} \leq 3\pi - 5$

5	1	3	7	0	2	القيم
4	2	5	1	3	2	التكرار

(4) لاحظ الجدول التالي:

منوال هذه السلسلة هو: 5 ; 3 ; 7

تعيين حل في \mathbb{R} المتراحتين التاليين:

..... $3x - 2 \leq 5x - 1$ *

..... $|x| - 3 \leq 1$ *

2 أوجد الحلول المشتركة للمتراحتين:

تعيين نعتبر العددين الحقيقيين x و y حيث $1 \leq x \leq 5$ و $-3 \leq y \leq -2$

1 أوجد حصر الـ $x - y$.

2 أوجد حصر الـ xy .

3 أوجد حصر الـ $(x - 3)^2$



تمرين لاحظ الرسم حيث ABCDEFGH متوازي المستطيلات.

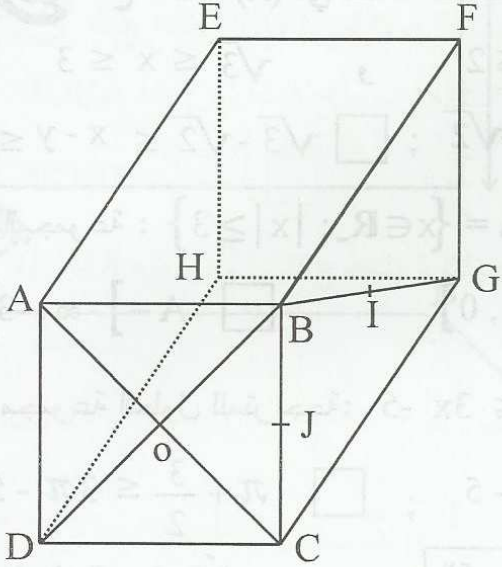

و ABCD مربع مركزه O. بحيث $AB = 3$ و $AE = 4$
I منتصف [BG] و J منتصف [BC].

1 بين أن $(DCH) \parallel (OI)$

.....
.....
.....
.....

2 احسب OI.

.....
.....

3 بين $(CG) \parallel (IJ)$

.....
.....

4 بين أن $(DGC) \parallel (OIJ)$

.....
.....

5 استنتج أن $(OIJ) \perp (BC)$

.....
.....

4

أجب بصواب أو خطأ في كل حالة.

$\sqrt{5}$ * هو حل للمترابحة : $2x - 1 < 3$
.....

$[-3, 1[\cap [1, 2] = \{1\}$ *
.....

$\{x \in \mathbb{R}; -1 < x \leq 3\}$ * يساوي $[-1, 3[$; $]-1, 3]$;
.....

* مستقيم Δ عمودي على مستوي P في O و Δ' محتوي في P ولا يمر من O . إذن:

$\Delta' \perp \Delta$; $\Delta' \parallel \Delta$; Δ و Δ' ليسا في نفس المستوي
.....

* مستويان غير متوازيان: إذن هما متقاطعان حسب مستقيم.
.....

4

يكشف الجدول التالي عدد الساعات الإضافية لعمال مصنع الملابس الجاهزة خلال أسبوع.

9	8	7	6	5	4	3	2	عدد الساعات
3	7	4	10	6	9	5	4	عدد العمال
.....	التكرارات التراكمية الصاعدة

1 أكمل جدول التكرارات التراكمية الصاعدة.

2 أوجد مدى ومناول هذه السلسلة.

.....

3 أوجد المتوسط :

4 احسب معدل الساعات الإضافية للعامل الواحد:

.....

4

أكتب المجموعات التالية في شكل مجال.

تدريب

$A = \{x \in \mathbb{R} / x + 1 < 2\} =$

$B = \{x \in \mathbb{R}_+ / |x| \leq 3\} =$

$A \cup B =$ $A \cap B =$

2) أ- حلّ في \mathbb{R} المتراجحة:

$$-2x - 3 < 5$$

ب- استنتج مجموعة حلول المتراجحة $-2x - 3 < 5$ في \mathbb{Z} :

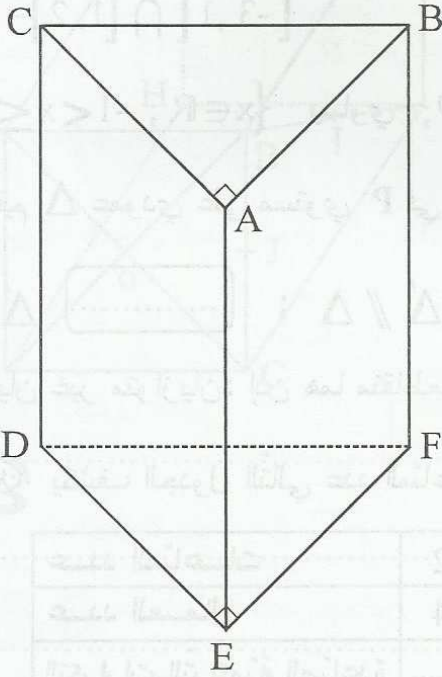

تدريب لاحظ الرسم حيث $ABCDEF$ موشور قائم قاعدته

ABC و EFD مثلثان قائمان في A و E على التوالي.

1) بين أن $(ACD) \perp (AB)$

2) استنتج أن المثلث ADB قائم.

3) لتكن O منتصف $[BD]$ بين أن OAF مثلث متقايس الضلعين.

4) لتكن I منتصف $[AB]$ بين أن $(ADC) \parallel (OI)$

64

ضع علامة (X) أمام المقترح السليم (لكل سؤال مقترح سليم واحد).

القيم	0	4	5	6	7
التكرارات التراكمية الصاعدة	5	13	20	35	40

(1) يمثل الجدول التالي سلسلة إحصائية منقطعة.

- * متوسط هذه السلسلة هو: 5 5,5 6
- * مدى هذه السلسلة هو: 35 7 3
- * منوال هذه السلسلة هو: 5 6 7

(2) المجموعة $\{x \in \mathbb{R} / 1 < 2x - 1 \leq 3\}$ هي:

- $]1, 3]$; $]1, 2]$; $[1, 2[$

(3) P و P' مستويان متوازيان و Δ محتوي في P و Δ' محتوي في P' إذن:

- $\Delta' \parallel \Delta$; $\Delta' \perp \Delta$; $\Delta' \cap \Delta = \phi$

(4) مستقيمان يعامدان نفس المستوي إذن هما:

- متوازيان ; متقاطعان ; ليسا في نفس المستوي

64

نعتبر العدد $a \in [-1, 3]$ و العبارة: $H = -2a^2 + 4a + 6$

1 أوجد حصرا لـ $a - 1$

2 أوجد حصرا لـ $(a - 1)^2$

3 بيّن أن $H = -2(a - 1)^2 + 8$

4 استنتج أن $H \in \mathbb{R}_+$

3 تمرين

1 حل في \mathbb{R} المتراجحتين التاليتين:

$$-2x - 3 < x - 1 *$$

$$(x - 3)^2 \geq x^2 + 8 *$$

2 أوجد الحلول المشتركة للمتراجحتين.

4 تمرين

يمثل الشكل التالي هرمًا قاعدته مربع $ABCD$.
وارتفاعه $[SA]$ حيث $AB = 4$ و $SA = 4$.

1 بين أن $(ABCD) \perp (SA)$.

2 استنتج نوع المثلث ASC .

3 احسب AC و SC .

4 لتكن O مركز المربع $ABCD$ و I منتصف (SC) . بين أن $(SAD) \parallel (OI)$.

5 بين أن OID مثلث قائم ثم احسب ID .

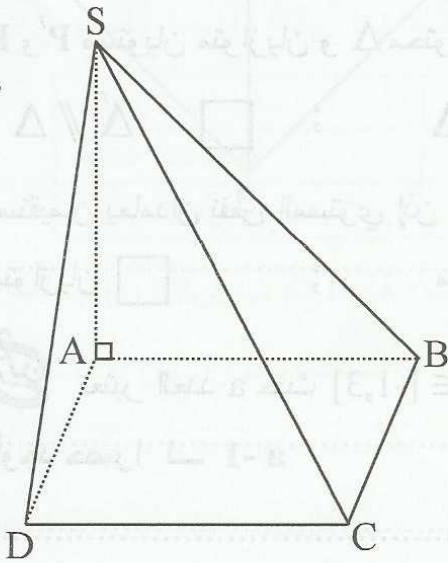

64

تقرين ضع علامة (X) في الخانة المناسبة (لكل سؤال مقترح سليم واحد).

(1) مؤسسة صناعية بها 33 عامل تقاعد منها 3 عمال فوقع تكريمهم أثناء حفل التكريم حضر كل العمال بإستثناء واحد. احتمال أن يكون المتغيب من بين المكرمين هو:

$$\square \frac{1}{3} ; \square \frac{1}{11} ; \square \frac{1}{33}$$

$$\square 1 + \sqrt{3} ; \square 4 ; \square 3 \quad \frac{\sqrt{3} + 3}{\sqrt{3}} \text{ يساوي } (2)$$

(3) مثلث متقايس الأضلاع ارتفاعه $6 + 2\sqrt{6}$ إذن طول ضلعه هو:

$$\square 6\sqrt{2} + 4\sqrt{3} ; \square 3\sqrt{3} + 3\sqrt{2} ; \square 4(\sqrt{3} + \sqrt{2})$$

(4) لاحظ الرسم حيث $(CD) \parallel (BE)$:

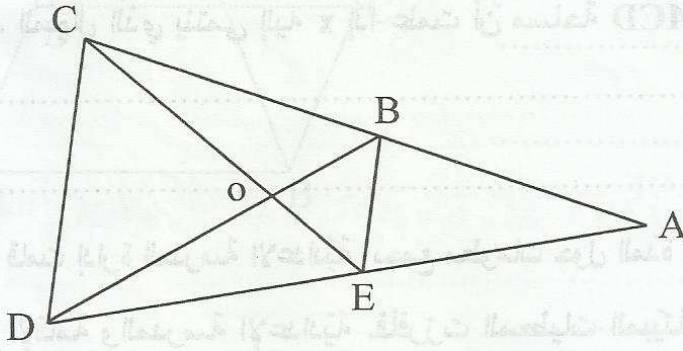

$$\square \frac{OB}{OD} = \frac{OC}{OE} = \frac{BC}{DE}$$

$$\square \frac{AB}{AC} = \frac{OB}{OD} = \frac{BE}{DC}$$

$$\square \frac{BA}{BC} = \frac{EA}{ED} = \frac{BE}{CD}$$

64

تقرين في الشكل المقابل ABCD متوازي أضلاع

مركزه O بحيث $AB = 2 \text{ cm}$ و $AC = 4 \text{ cm}$ و $\hat{BAC} = 90^\circ$

1 احسب BD.

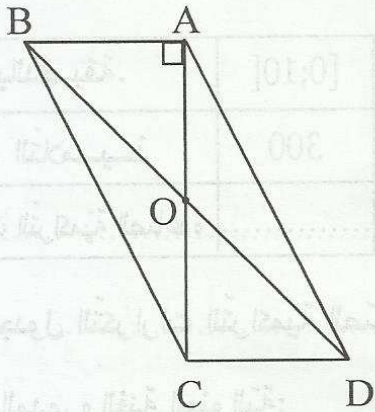

2 عيّن E من [AB] بحيث $AE = 6 \text{ cm}$ و F من [DC] بحيث $DF = 8 \text{ cm}$

بيّن أن AEFC مستطيل.

3 احسب BF.

4 استنتج أن المثلث BDF قائم ومتقايس الضلعين.

تمرين 3 ABCD مستطيل حيث $AB = 4$ و $AD = 3$ و $AM = x$.

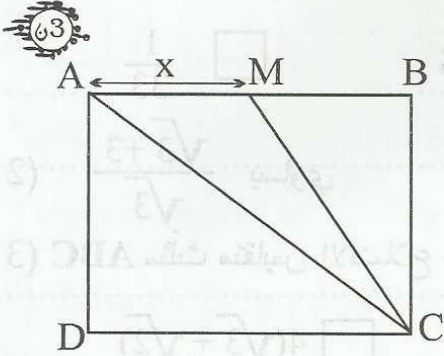

1 إلى أي مجال ينتمي العدد x ؟

2 بين أن قيس مساحة الشبه منحرف AMCD هي $\frac{12 + 3x}{2}$.

3 أوجد المجال الذي ينتمي إليه x إذا علمت أن مساحة AMCD تفوق $7,5\text{cm}^2$.

تمرين 4 قامت إدارة المدرسة الإعدادية بجمع معلومات حول المدة الزمنية التي يقضيها كل تلميذ لقطع المسافة الفاصلة بين مقر الإقامة والمدرسة الإعدادية. فأفرزت المعطيات المبينة بالجدول التالي:

الوقت بالدقيقة.	[0;10[[10;20[[20;30[[30;40[[40;50[[50;60[
عدد التلاميذ	300	250	400	200	100	50
التكرارات التراكمية الصاعدة						

1 أكمل جدول التكرارات التراكمية الصاعدة.

2 أوجد المدى والفئة المنوالية.

3 ماهي النسبة المئوية للتلاميذ الذين يقضون أقل من نصف ساعة.

تمرين ABCDS هرم قاعدته مربع ABCD و I منتصف [SB] و $(DC) \perp (SD)$ و $(AD) \perp (SD)$

و $AB = 4$ و $SD = 6$

65

1 بين أن $(ABC) \perp (SD)$

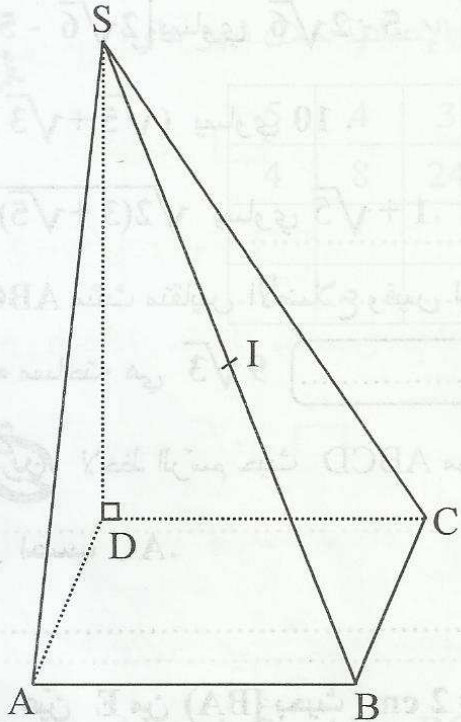

2 بين أن SDC مثلث قائم.

3 احسب SB.

4 استنتج ID.

5 لتكن O مركز المربع ABCD. بين أن $(ABC) \perp (OI)$.

6 استنتج أن $(SDB) \perp (AC)$.

64

أجب بصواب أو خطأ في كل حالة.

..... $|2\sqrt{6} - 5|$ يساوي $5 - 2\sqrt{6}$ *

..... $(\sqrt{5} + \sqrt{3})^2$ يساوي 10 . *

..... $\sqrt{2(3 + \sqrt{5})}$ يساوي $1 + \sqrt{5}$. *

* ABC مثلث متقايس الأضلاع وقيس ارتفاعه هو $3\sqrt{3}$ إذن قيس:

..... محيطه هو 18 •

..... مساحته هي $9\sqrt{3}$ •

لاحظ الرسم حيث ABCD مربع و $AB = 3$ cm .

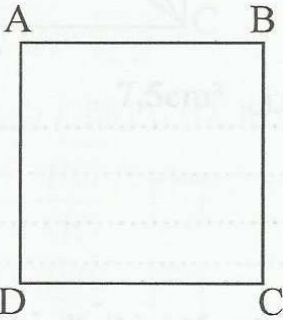

1 احسب AC .

2 عيّن E من (BA) بحيث $AE = 2$ cm ثم احسب DE .

3 ابن F المسقط العمودي لـ E على (DC) ثم احسب AF .

4 هل أن المثلث AFC قائم؟ علّل جوابك .

64

لاحظ الرسم حيث ABCD مستطيل و $AB = 9$ و $AD = 6$

و $AE = x$ و $AF = 2x$

1 بيّن أن مساحة المثلث FBC هي $S = 27 - 6x$

2 احسب S' مساحة المثلث AEF بدلالة x

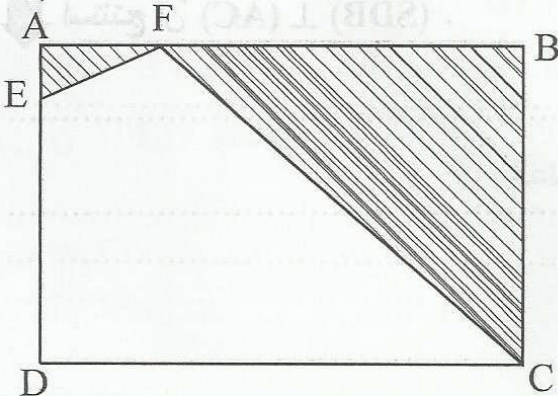

3 بين أن: $S' - S = (x + 9)(x - 3)$

4 أوجد x ليكون $S = S'$

تمرين 4 يمثل الجدول التالي عدد أيام الغيابات لمدرسي أحد المدارس الإعدادية خلال شهر ماي:

5	4	3	2	1	0	عدد أيام الغيابات
4	8	24	20	15	10	عدد المدرسين
						التكرارات التراكمية الصاعدة
						التواترات التراكمية الصاعدة

1 أكمل جدول التكرارات والتواترات التراكمية الصاعدة:

2 ماهو مدى ومنوال هذه السلسلة؟

3 أوجد المتوسط.

تمرين 4 نعتبر متوازي المستطيلات $ABCDEFGH$ حيث $AB = BC = 4$ و $AE = 4\sqrt{2}$

و O منتصف $[EG]$ و I منتصف $[AG]$

1 بين أن $(EFG) \perp (AE)$:

2 بين أن $(AE) \parallel (OI)$ ثم احسب OI

3 استنتج أن $(EFH) \perp (AE)$:

4 لتكن J منتصف $[HG]$. احسب OJ .

5 احسب IJ .

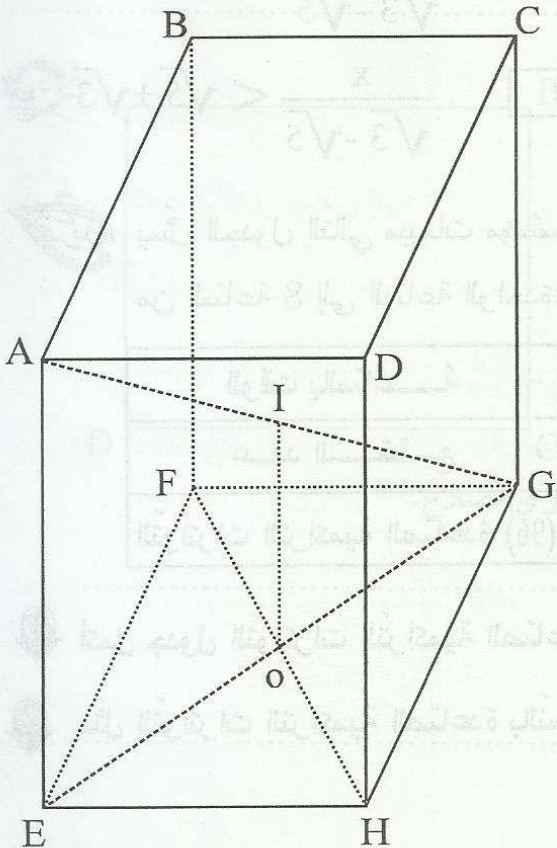

تمرين 1 ضع علامة (X) أمام المقترح السليم (لكل سؤال مقترح سليم واحد).

(1) مربع مساحته $3 + 2\sqrt{2}$ اذن طول قطره هو:

أ - $1 + \sqrt{2}$; ب - $2 + \sqrt{2}$; ج - $3 + \sqrt{2}$

(2) $\sqrt{7} - \sqrt{3} = 2$; ب - $\sqrt{7} - \sqrt{3} < 2$; ج - $\sqrt{7} - \sqrt{3} > 2$

(3) a و b عدنان حقيقيان متناسبان مع $\sqrt{2}$ و $\sqrt{3}$ اذن:

أ - $a\sqrt{2} = b\sqrt{3}$; ب - $ab = \sqrt{6}$; ج - $a\sqrt{3} = b\sqrt{2}$

(4) $]-2, +\infty[$ هو حل للمترابحة:

أ - $\frac{x}{\sqrt{5} + \sqrt{3}} < \sqrt{3} - \sqrt{5}$

ب - $\frac{x}{\sqrt{3} - \sqrt{5}} > \sqrt{5} + \sqrt{3}$

ج - $\frac{x}{\sqrt{3} - \sqrt{5}} < \sqrt{5} + \sqrt{3}$

تمرين 2 يمثل الجدول التالي مبيعات مؤسسة تجارية لنوع واحد من بضاعة في يوم واحد من الساعة 8 إلى الساعة الواحدة:

الوقت بالساعة	عدد القطع	التواترات التراكمية الصاعدة (%)
[8;9[3	
[9;10[4	
[10;11[6	
[11;12[5	
[12;13[2	

1 أكمل جدول التواترات التراكمية الصاعدة.

2 مثل التواترات التراكمية الصاعدة بالنسبة المئوية بمخطط و ارس المصلح الموافق له.

التواترات التراكمية

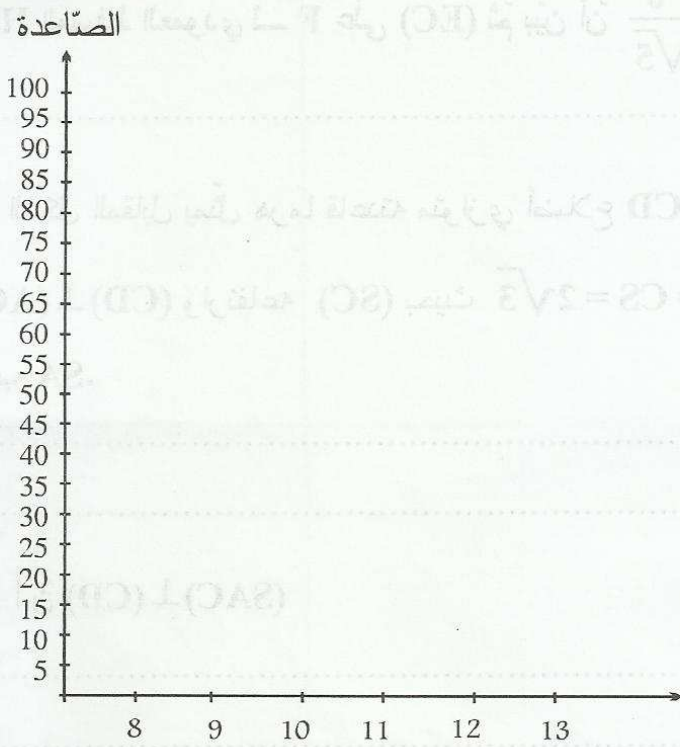

أوجد الفئة المنوالية لهذه السلسلة.

4

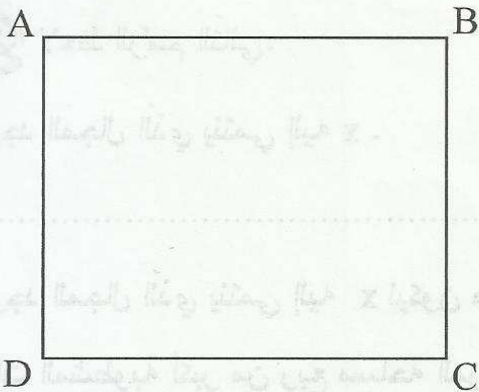

مستطيل ABCD مستطيل بحيث $AB = 5$ و $BC = 4$

عين E من [AB] بحيث $BE = 2$ ثم احسب EC.

عين F من [DC] بحيث $CF = 3$ ثم بين أن AECF متوازي أضلاع.

احسب مساحة متوازي أضلاع AECF

3 ابن H المسقط العمودي لـ F على (EC) ثم بين أن $FH = \frac{6}{\sqrt{5}}$

تمرين الشكل المقابل يمثل هرمًا قاعدته متوازي أضلاع ABCD

حيث $CA = CD = CS = 2\sqrt{3}$ وارتفاعه (SC) و $(CD) \perp (AC)$ بحيث

1 احسب SA.

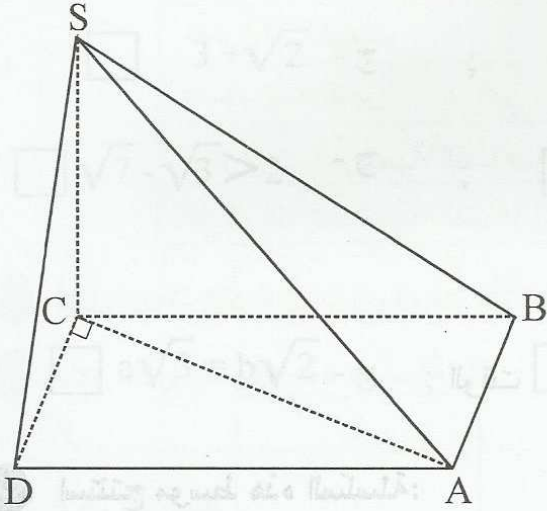

2 بين أن $(SAC) \perp (CD)$

3 لتكن E منتصف [SA] . احسب ED.

تمرين لاحظ الرسم التالي:

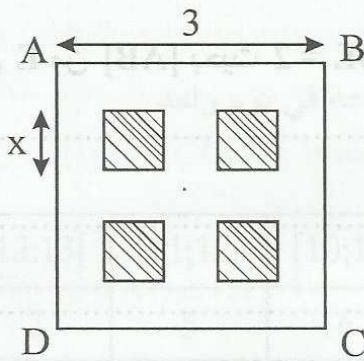

1 أوجد المجال الذي ينتمي إليه x.

2 أوجد المجال الذي ينتمي إليه x ليكون مجموع مساحة

المربعات المشطوبة أكبر من ربع مساحة المربع ABCD