

رياضيات

السنة الخامسة أساسي

سلسلة تمارين، أجوبة ودروس

المحور	الدرس
الثلاثي الأول	01 أرقام فأكثر و أكتبها و أقرأها7 -أكون الأعداد ذات Serie1
	02 -أحدد إحداثيات عقدة على الشبكة Serie1
	03 أرقام فأكثر و أركبها7 -أفكك الأعداد ذات Serie1
	04 أرقام فأكثر و أرتبها7 -أقارن الأعداد ذات Serie1
	05 -أتدرب على حل المسائل Serie1
	06 -أرسم صورة شكل على الشبكة باستعمال التناظر المحوري Serie1
	07 -أوظف الجمع و الطرح و الضرب على الأعداد الصحيحة الطبيعية Serie1
	08 -أوظف القسمة على الأعداد الصحيحة الطبيعية Serie1
	09 -أتدرب على حل المسائل Serie1
	10 -أوظف مكتسباتي و أقيمها Serie1
	11 -أنجز عملية قسمة على عدد ذي رقمين Serie1
	12 -أتصرف في وحدات قيس الكتل (القنطار و الطن) Serie1
	13 -أتعرف الدائرة و القرص الدائري Serie1
	14 -أتدرب على حل المسائل Serie1
	15 -أرسم الموسط العمودي لقطعة مستقيم Serie1
	16 أرقام فأكثر3 -أنجز عملية قسمة على عدد ذي Serie1
	17 -أتدرب على حل المسائل Serie1
	18 -أوظف الدائرة في البناءات الهندسية

	Serie1	
19	-أرسم المستقيمت المتعامدة و المستقيمت المتوازية Serie1	
20	-أتدرب على حل المسائل Serie1	
21	-أوظف مكتسباتي و أقيمها Serie1	
22	-أتعرف سلسلتين من الأعداد الصحيحة الطبيعية المتناسبة طردا Serie1	
23	-أكون الأعداد الكسرية و أكتبها و أقرؤها Serie1	
24	-أتدرب على حل المسائل Serie1	
25	-أتصرف في وحدات قياس المساحة: المتر المربع و أجزاءه Serie1	
26	-أتصرف في وحدات قياس المساحة: المتر المربع و مضاعفاته Serie1	
27	-أتدرب على حل المسائل Serie1	
28	-أرسم الزوايا و أقيسها Serie1	
29	-أرسم منصف الزاوية Serie1	
30	-أتصرف في وحدات القياس الفلاحية Serie1	
31	-أتدرب على حل المسائل Serie1	
32	-أوظف مكتسباتي و أقيمها Serie1	
33	-أكون الأعداد العشرية و أكتبها و أقرؤها Serie1	
34	-أفكك الأعداد العشرية و أركبها Serie1	
35	-أقارن الأعداد العشرية و أرتبها Serie1	
36	-أتدرب على حل المسائل Serie1	
37	-أتصرف في الأعداد العشرية Serie1	
38	-أجمع الأعداد العشرية و أطحها Serie1	
39	-أتدرب على حل المسائل Serie1	
40	-أتصرف في وحدات قياس الزمن: الساعة – الدقيقة – الثانية Serie1	

الثلاثي
الثاني

41	-أنجز عمليتي : الجمع و الطرح على الأعداد التي تقيس الزمن Serie1
42	-أتدرب على حل المسائل Serie1
43	-أوظف مكتسباتي و أقيمها Serie1
44	-أنجز عملية ضرب عدد عشري في آخر صحيح Serie1
45	-أنجز عملية ضرب عدد عشري في آخر عشري Serie1
46	-أنجز عمليات الجمع و الطرح و الضرب في مجموعة الأعداد العشرية Serie1
47	-أتدرب على حل المسائل Serie1
48	-أقسم عددا عشريا على عدد صحيح طبيعي Serie1
49	-أتدرب على حل المسائل Serie1
50	-أوظف مكتسباتي و أقيمها Serie1
51	-أقسم عددا صحيحا طبيعيا على عدد آخر صحيح طبيعي: الخارج عدد عشري Serie1
52	-أنجز عملية قسمة قاسمها عدد عشري Serie1
53	-أنجز عملية الضرب على الأعداد التي تقيس الزمن Serie1
54	-أتدرب على حل المسائل Serie1
55	-أوظف مكتسباتي و أقيمها Serie1

الثلاثي
الثالث

B

الدرس الأول

سلسلة تمارين رقم 1: أكون الأعداد ذات 7 أرقام فأكثر و أكتبها و أقرأها

تمرين رقم 1:

في نهاية العطلة الصيفية أراد الأب أن يمتحن ابنه فقال له :
 أسجّل يومياً المداخل و المصاريف فوجدت فائضاً شهرياً يقدر بـ **90909** م.
 في حين كان الفائض الذي تحصلت عليه أمك خلال **11** شهراً أقل من الفائض الذي
 تحصلت عليه أنا خلال نفس الفترة بـ **899999** م .
 ابحث عن الفائض خلال **11** شهراً للأب . ماذا تستنتج ؟
 ابحث عن الفائض خلال **11** شهراً للأم . ماذا تستنتج ؟

إصلاح

تمرين رقم 2:

كوّن أكبر عدد ممكن من الأرقام التالية :

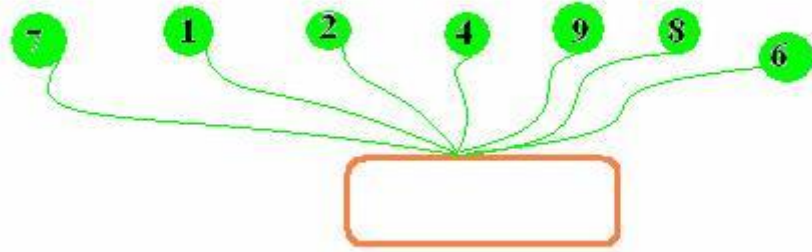

كوّن أصغر عدد ممكن من الأرقام التالية :

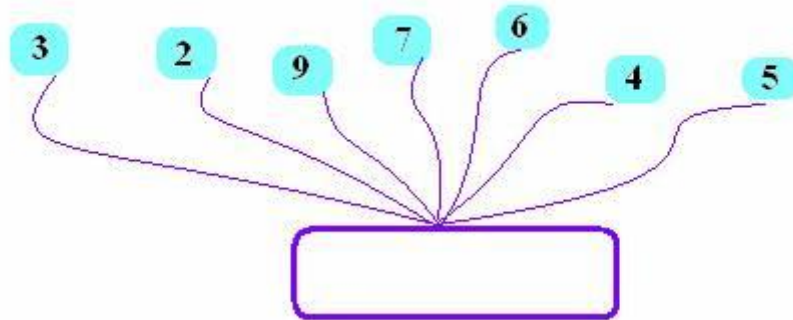

إصلاح

تمرين رقم 3:

1 - أكتب الأعداد التالية بالأحرف

8004306 ، 4065730 ، 15634150 ، 7895000

2 - أكتب الأعداد التالية بالأرقام .

- ✓ سبعة ملايين و ستمائة و خمسة وسبعون ألف و ثلاثمائة .
- ✓ مائة و خمسة ملايين و مائتان و اثنان و أربعون ألف و تسعمائة و واحد و ثمانين .
- ✓ ستة ملايين و أربعمائة .
- ✓ ثلاثة عشر مليون و تسعمائة و ثمانية و ثمانون ألف و خمسة .

إصلاح

تمرين رقم 4:

ما هو العدد الذي يتكوّن من 8 أرقام مجموعها 2 .

رقم آحاده 1 و مجموع أرقام قسم ملايينه تساوي مجموع أرقام قسم آحاده.



الدرس الثاني

سلسلة تمارين رقم 1: أحدد إحداثيات عقدة على الشبكة

تمرين رقم 1:

هذه إحداثيات بعض النقاط:

ن (4، 4) أ، س (3، 2) م (2، 4) ب (4، 2) د (0، 4) و، ر (2، 0) ي، ت (0، 0)،
ش (4، 0).

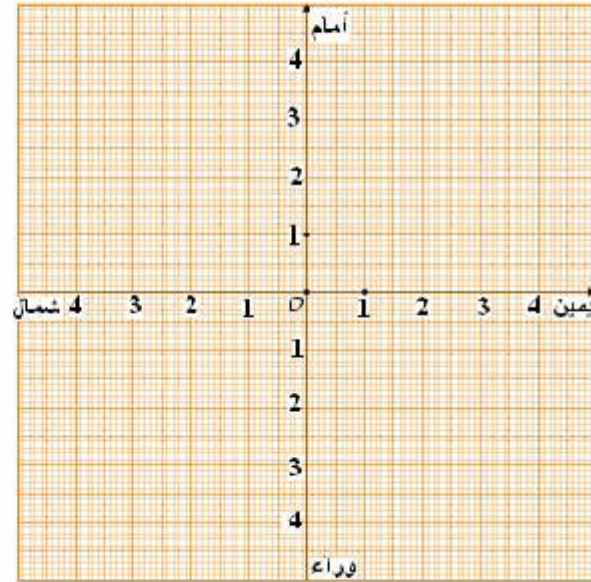

عين مواقع هذه النقاط على الشبكة.

إصلاح

تمرين رقم 2:

تمثل العقدة ك الملك في ساحة القصر و بقية العقد الحراس.

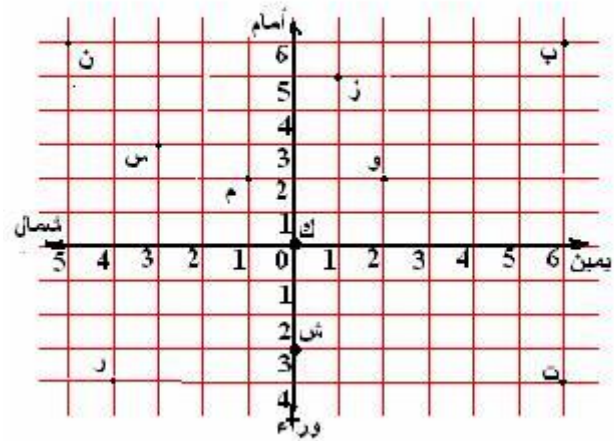

حدد إحداثيات كل عقدة من هذه العقدة؟

إصلاح

تمرين رقم 3:

لتكن الشبكة التالية:

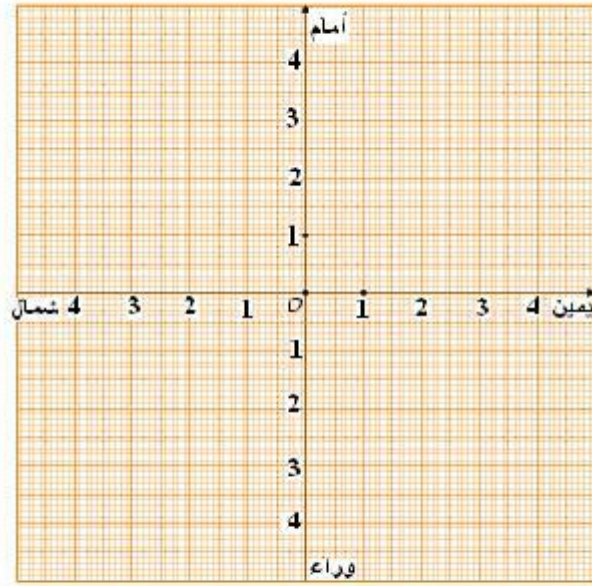

- 1- ارسم على هذه الشبكة مربع بعده 3 بحساب خطوة الشبكة.
- 2- ارسم على هذه الشبكة مستطيل بعده 3 و 1 بحساب خطوة الشبكة.
- 3- حدّد إحداثيات رؤوس المربع و المستطيل؟
- 4- احسب مساحة المستطيل و المربع متخذاً خطوة الشبكة 1 صم.

إصلاح

الدرس الثالث

سلسلة تمارين رقم 1: أفكك الأعداد ذات 7 أرقام فأكثر و أركبها

تمرين رقم 1:

تأمل المثال التالي

$$8 \times 1000000 + 5 \times 100000 + 7 \times 10000 + 6 \times 1000 + 4 \times 100 + 5 \times 1 = 8576405$$

احسب على منوال المثال السابق الأعداد التالية

$$5794876 \quad 3054825 \quad 2505002 \quad 8956420$$

إصلاح

تمرين رقم 2:

اكتب العدد التالي :

أ) 5 آحاد 4 عشرات 3 مئات 513 آلاف 4 مليون

ب) 8 آحاد 0 عشرات 8 مئات 298 آلاف 9 مليون

ج) 0 آحاد 7 عشرات 7 مئات 45 آلاف 17 مليون

إصلاح

تمرين رقم 3:

أتمم تعميم الجدول بالأعداد التالية :

$$12085406 \quad 42634251 \quad 1587406$$

المليون		الآلاف			الوحدات البسيطة		
ع	أ	ما	ع	أ	ما	ع	أ

إصلاح

تمرين رقم 4:

في هذا العدد **84653709** :

- 1- ما هو رقم الآحاد ؟
- 2- ما هو رقم العشرات ؟
- 3- ما هو رقم مئات الآلاف ؟
- 4- ما هو رقم عشرات الملايين ؟
- 5- ما هو رقم آحاد الملايين ؟

إصلاح

تمرين رقم 5:

عرض مدير مصنع على مجلس الإدارة المداخيل الخاصة بنوع جديد من الملابس خلال الأشهر الستة الأولى من السنة حسب ما يبينه الجدول التالي .

المداخيل	الشهر
1132500	جانفي
3457280	فبراير
1597300	مارس
578920	أفريل
7685000	جوان
7745000	جويلية

✓ احسب المبلغ الجملي للمداخيل .

✓ ما هو الشهر الذي تحصلت فيه الإدارة على أكبر دخل .

الدرس الرابع

سلسلة تمارين رقم 1: أقرن الأعداد ذات 7 أرقام فأكثر و أرثبها

تمرين رقم 1:

رتب الأعداد التالية ترتيبا تفضليا

13500906 12097430 5866542

1254978 5876542

إصلاح

تمرين رقم 2:

قارن كل عددين بوضع العلامة المناسبة : < أو >



1546978	>	1245862
8056941		8756941
12304917		12304907
9987653		78945200
7683009		45700365
88025987		87906426

إصلاح

تمرين رقم 3:

عرض مدير مصنع على مجلس الإدارة المداخل الخاصة لنوع جديد من الملابس خلال الأشهر الستة الأولى من السنة حسب ما يبينه الجدول التالي .

المداخيل	الأشهر
1132500	جانفي
3457280	فيفري
1597300	مارس
578920	أفريل
7685000	جوان
7745000	جويلية

- ✓ ما هو الشهر الذي تحصنت فيه الإدارة على أكبر دخل.
- ✓ ما هو الشهر الذي تحصنت فيه الإدارة على أصغر دخل.
- ✓ رتب الأشهر حسب المداخيل ترتيباً تصاعدياً.

إصلاح

تمرين رقم 4:

كوّن بالأرقام المقترحة أعدادًا حسب ما يبيّنه الجدول التالي:

أصغر عدد	أكبر عدد	الأرقام
.....	5, 9, 7, 0, 1, 8, 6.
.....	7, 3, 8, 4, 5, 6, 2.
.....	4, 5, 7, 0, 3, 2, 0, 1.
.....	4, 5, 0, 7, 8, 9, 8.

إصلاح

الدّرس الخامس

سلسلة تمارين رقم 1: أتدرّب على حلّ المسائل

تمرين رقم 1:

يتضمن الرسم البياني التالي المبادلات التجارية اُخارجية بتونس حيث يبين قيمة المبادلات بالمليون.

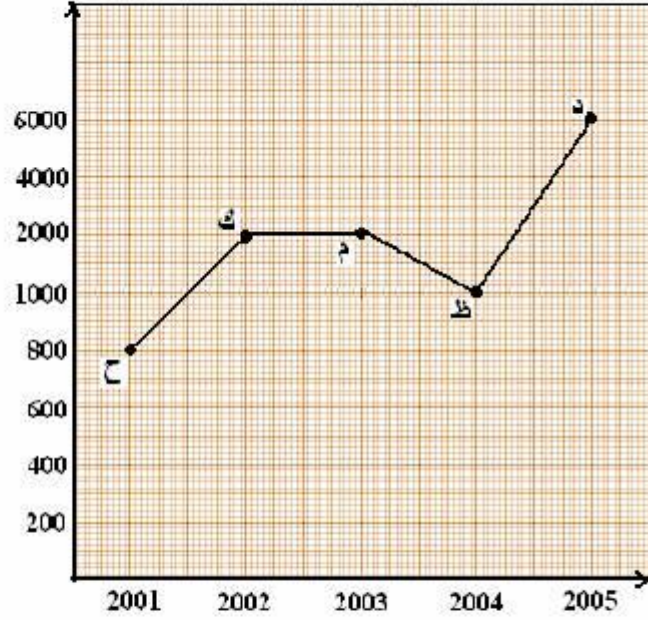

1- متى بلغت المبادلات التجارية أدنى حد لها ؟

2- متى بلغت المبادلات التجارية أقصى حد لها ؟

3- أكمل الفراغات التالية.

✓ سجلت المبادلات التجارية أكبر تطور سنة مقارنة بالسنة السابقة لها مباشرة
و ذلك بما قدره

✓ سجلت المبادلات التجارية أكبر انحدار سنة مقارنة بالسنة السابقة لها
مباشرة و ذلك بما قدره

إصلاح

تمرين رقم 2:

قام تلاميذ السنة الخامسة بمدرسنا بزيارة ميدانية إلى مصنع إسمنت "أم الكليل" و جمعوا المعلومات التالية حول

إنتاج المصنع خلال السنوات الماضية.

السنوات	2001	2002	2003	2004	2005	2006
الإنتاج بمليون الكغ	7	11	13	8	9	12

- 1- حدد السنة التي سجل فيها المصنع أقصى كمية من الإنتاج.
 - 2- عبر بوحدة المليون كغ عن أدنى كمية من الإنتاج.
 - 3- رتب تصاعديًا الإنتاج بحساب المليون كغ.
 - 4- أرسم الخط البياني الذي يرمز إلى تغير الإنتاج من سنة إلى أخرى على الشبكة.
- ✓ في أي سنة سجل الإنتاج أقصى انحدار مقارنة بالسنة السابقة لها مباشرة؟ ما قيمة هذا الانحدار؟
- ✓ في أي سنة سجل الإنتاج أقصى ارتفاع مقارنة بالسنة السابقة لها مباشرة؟ ما قيمة هذا الارتفاع؟

إصلاح

الدرس السادس

سلسلة تمارين رقم 1: أرسم صورة شكل على الشبكة باستعمال التناظر المحوري

تمرين رقم 1:

في هذه الوضعية رسم واحد يتوفر فيه التناظر وفقًا للمحور الوردي. أذكره

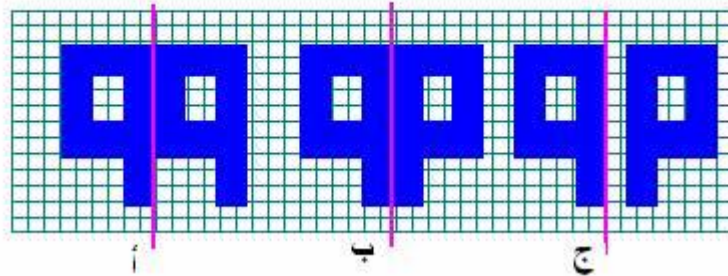

إصلاح تذكير

تمرين رقم 2:

أكمل الصورة بالتناظر المحوري.

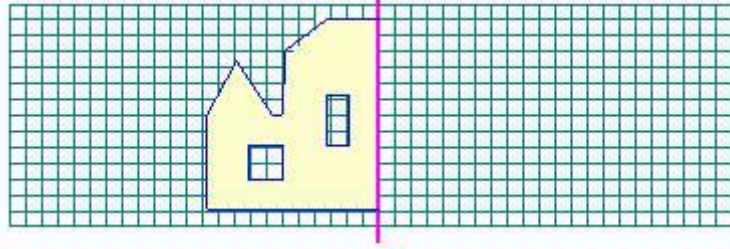

إصلاح تذكير

تمرين رقم 3:

أكمل الصورة بالتناظر وفقاً للمحور الأحمر.



إصلاح تذكير

تمرين رقم 4:

هذه أشكال هندسية

✓ ابحث عن محاور التناظر في كل منها إن وجدت.

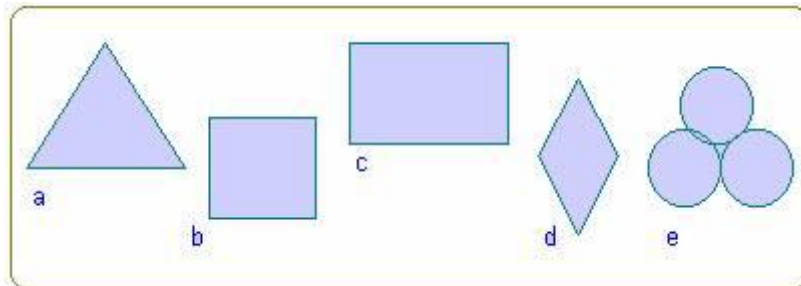

إصلاح تذكير

تمرين رقم 5:

ابحث عن محاور التناظر في كلٍ منها إن وجدت.

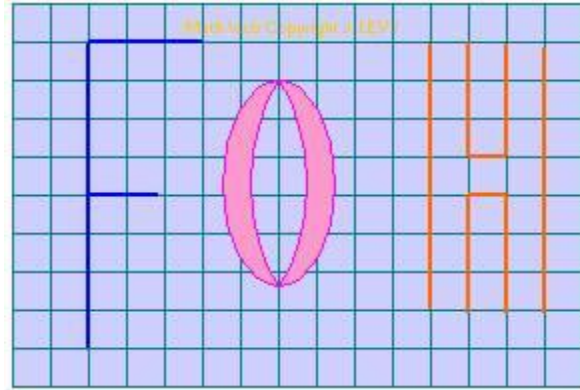

العدد الجملي لمحاور التناظر هو:

- 5 4 3 2 1

الدرس السابع

سلسلة تمارين رقم 1: أوظف الجمع و الطرح و الضرب على الأعداد الصحيحة الطبيعية

تمرين رقم 1:

أتمتع تعميم الجدول التالي كلما أمكن ذلك.

$\begin{matrix} - & \text{أ} & - & \text{أ} & + & \text{ب} \\ & & & & & \text{ج} \\ & & & & & (\text{ج} + \text{ب}) \end{matrix}$	$\begin{matrix} - & \text{أ} & + & \text{ب} & + & \text{أ} \\ & & & & & \text{ب} \\ & & & & & \text{ج} \end{matrix}$	$\begin{matrix} \text{ج} & \text{ب} \end{matrix}$	$\begin{matrix} \text{أ} \end{matrix}$
		$\begin{matrix} 22 & 550 & 12 & 325 \\ & 650 & & 200 \end{matrix}$	$\begin{matrix} 35 & 875 \\ & 850 \end{matrix}$
		$\begin{matrix} 45 & 915 & 17 & 315 \\ & 785 & & 435 \end{matrix}$	$\begin{matrix} 85 & 460 \\ & 500 \end{matrix}$

إصلاح

تمرين رقم 2:

1- لاحظ الكتابة التالية: $12\ 684\ 346 + 17\ 315\ 654$

✓ قال سامي النتيجة هي : $29\ 900\ 000$

✓ قالت سناء النتيجة هي : $29\ 999\ 000$

✓ قال أمين النتيجة هي : $30\ 000\ 000$

أ- ماهي الإجابة الصحيحة دون إجراء عملية.

ب- تأكد من صحة الإجابة.

ج- حدّد سبب الخطأ في كل من العددين الآخرين.

2- لاحظ الكتابة التالية: $76\ 312\ 125 - 85\ 854\ 125$

✓ ابحث من بين هذه الأعداد عن النتيجة دون إجراء عملية:

$9\ 542\ 000 - 19\ 542\ 000 - 11\ 542\ 000$

✓ تأكد من صحة الإجابة.

إصلاح

تمرين رقم 3:

أكمل الفراغات التالية .

$$\dots\dots\dots = 2 \times 10\ 200\ 000 + 15\ 125\ 345 \quad \checkmark$$

$$50\ 000\ 000 = \dots\dots\dots - 5 \times 30\ 000\ 000 \quad \checkmark$$

$$90\ 500\ 000 = 7 \times 10\ 000\ 000 + \dots\dots\dots \quad \checkmark$$

إصلاح

تمرين رقم 4:

أنظر هذه السلسلة ، و أكمل حتى العدد $1\ 205\ 000$

، ، ، $1\ 250\ 000$ ، $1\ 265\ 000$ ، $1\ 280\ 000$ ، $1\ 295\ 000$

إصلاح

تمرين رقم 5:

أكمل في كل عمليّة النقطه بالرقم المناسب .

$$\begin{array}{r} \square \quad 5 \quad \square \quad 3 \quad \square \quad 2 \\ - \quad 1 \quad \square \quad 6 \quad \square \quad 9 \quad \square \\ \hline 0 \quad 0 \quad 3 \quad 7 \quad 6 \quad 6 \end{array}$$

$$\begin{array}{r} \quad \quad \quad \quad \quad 1 \quad \square \quad 3 \quad 4 \\ + \quad \square \quad \square \quad \square \quad 6 \quad \square \quad \square \\ \hline 7 \quad 5 \quad 8 \quad 6 \quad 4 \quad 9 \end{array}$$

إصلاح

تمرين رقم 6:

خصّص فلاح 10 أوعية مملوءة بزيت الزيتون لبيعها. حيث سعة الوعاء مملوء 200 ل.

باع الفلاح التتر الواحد من الزيت بـ 2500 مي. أراد الفلاح شراء سيارة ثمنها 7 500 000، فدفع المبلغ الذي تحصل عليه من بيع زيت الزيتون و المبلغ المتبقي سيسدده خلال الأشهر المقبلة.

1- ابحث عن ثمن كمية زيت الزيتون.

2- ماهو المبلغ الذي ينقص الفلاح لشراء السيارة.

الدرس الثامن

سلسلة تمارين رقم 1: أوظف القسمة على الأعداد الصحيحة الطبيعية

تمرين رقم 1:

تملك أمي 24 قطعة بسكويت.

تريد أن توزعها بالتساوي على أبنائها الثلاثة.

كم من قطعة بسكويت يأخذ كل فرد؟

24 قطعة بسكويت



إصلاح تذكير

تمرين رقم 2:

لبستاني 216 زهرة، أراد أن يقسمها إلى باقات حيث تحتوي كل باقة على نفس عدد الزهور.

ماذا يمكن أن يعرف ليجد عدد الباقات؟



- نون الزهورات.

- عدد الزهورات في الباقة.

- ثمن كل باقة.

- أوجد إذن عدد الباقات.

إصلاح تذكير

تمرين رقم 3:

كم من طرد متكوّن من 50 كرّاس يمكن أن يشتريه مدير المدرسة لكي يتمكن التلاميذ الذين يبلغ عددهم 400 من الحصول على كرّاس واحد لكلّ منهم.

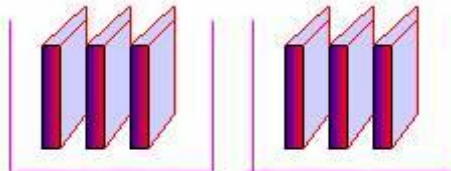

إصلاح تذكير

تمرين رقم 4:

أنجز عملية القسمة ثم أكمل الفراغات التالية:

$$\boxed{} + (\boxed{} * 8) = 436$$

$$\boxed{} + (\boxed{} * 6) = 3\,947$$

إصلاح تذكير

تمرين رقم 5:

أفكر في عدد ما، ضربته في 4.

ضربت النتيجة المتحصّل عليها في 2.

وجدت 864.

ما هو هذا العدد؟

إصلاح تذكير

تمرين رقم 6:

في جدول مجزأ إلى 5 929 خانة يمكن أن يتكوّن من :

49 خط و عمود

121 خط و عمود

77 خط و عمود

هل توجد طرق أخرى ؟ نعم أو لا .

إصلاح تذكير

الدرس التاسع

سلسلة تمارين رقم 1: أتدرّب على حل المسائل

تمرين رقم 1:

نظم قسم من الأقسام النهائية بمدرسة عين الحلوة رحلة دراسية ، استكشافية يبلغ ثمنها 3 520 000 مي .
ساهم رئيس البلدية بنصف المبلغ و دفع مساعده مبلغا مائيا قدره 356 دينار .



أراد مدير المدرسة دفع معلوم الرحلة لأبنائه فسألهم عن المبلغ فأجاباه ابنه سامي 68 د و قال له ابنه أحمد 54 د
أراد مدير المدرسة التحقق من المبلغ المالي فعلم أن مجموع عدد التلاميذ المسافرين هو 26 .
ابحث عن المبلغ الذي سيدفعه كل تلميذ ؟ ومن صاحب الإجابة الصحيحة سامي أو أحمد ؟

إصلاح

تمرين رقم 2:

يشغل مصنع 125 عاملاً في الصيف ، حيث يتقاضى كل عامل معذًل 8000 مي يومياً ،
يصرف العامل يومياً 1200 مي ثمن فطوره و 90 د خلال الصيف ثمن تنقله في الحافلة.



- 1- ابحث عن المبلغ الذي يدفعه المصنع خلال الصيف.
- 2- ابحث عن المبلغ المتبقي شهرياً لدى العامل.
- 3- إذا كانت مداخيل المصنع في نصف سنة 6 270 000 .
ابحث عن مدخوله في الشهر؟

الدرس العاشر

سلسلة تمارين رقم 1: أوظف مكتسباتي و أقيّمها

تمرين رقم 1:

في احتفال آخر السنة بالمدرسة جمع المدير 12405000، تبرعات من الأولياء.
قرر أن يحتفظ بثلاثي المبلغ لتقييم برحلة آخر السنة و شراء أكثر عدد ممكن من الطاولات بالمبلغ المتبقي، مع العلم أن ثمن الطاولة 49 د .
كم عدد الطاولات التي يمكن أن يشتريها؟

إجابة أحمد

احتفظت المدرسة بـ 8 270 د للرحلة .
بقي 4 235 د لشراء الطاولات
إذن يمكن شراء 86 طاولة

$$\begin{aligned} & \cdot 8\,270\,000 = 3 : (2 \times 12\,405\,000) \\ & \cdot 4\,235\,000 = 8\,270\,000 - 12\,405\,000 \\ & \cdot 86\,000 = 49\,000 : 4\,235\,000 \end{aligned}$$

إجابة حنان

بقي 4 135 د لشراء الطاولات
إذن يمكن شراء 84 طاولة

$$\begin{aligned} 4\,135\,000 &= 3 : 12\,405\,000 \\ 84 &= 49 : 4\,135\,000 \end{aligned}$$

✓ هل هناك إجابة صحيحة من بين الإجابتين؟ إذا نعم فما هي؟

✓ ماهو الخطأ في الإجابة الأخرى؟

إصلاح

تمرين رقم 2:

يبين هذا المخطط مداخل بعض صادرات بلادنا بحساب المليون دينار سنة 2001.

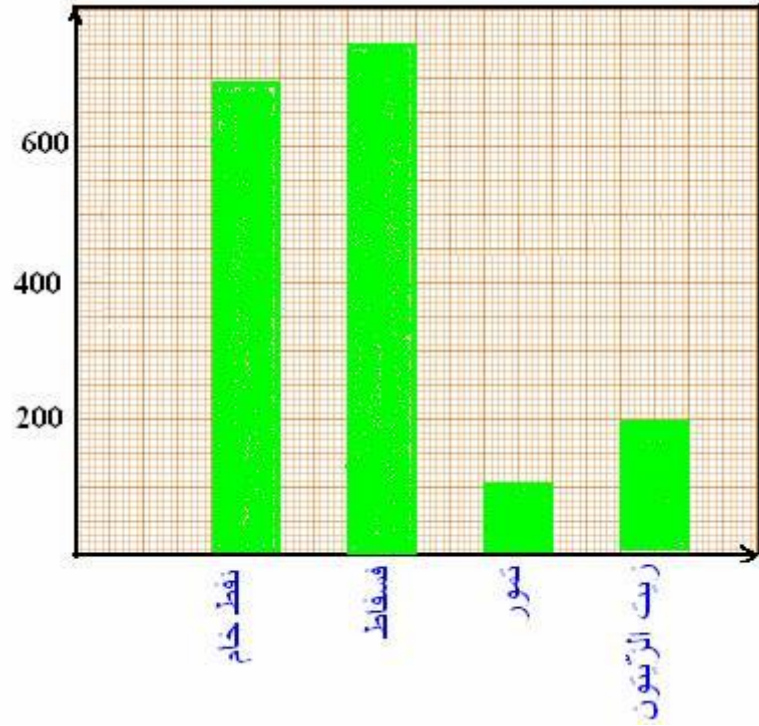

- ✓ ابحث عن الفارق بين صادرات النفط الخام و صادرات التمور ؟
- ✓ ابحث عن الفارق بين صادرات زيت الزيتون و صادرات المستطاف ؟
- ✓ احسب مداخيل مجموع صادرات بلادنا.
- ✓ مثل على الشبكة إحداثيات النقط التالية:

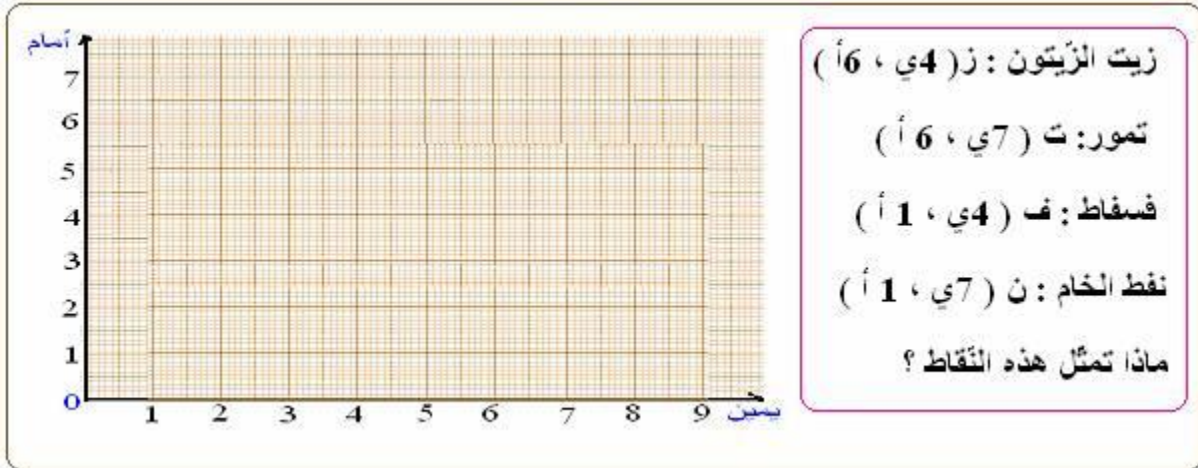

إصلاح

الدرس الحادي عشر

سلسلة تمارين رقم 1 : انجز عميئة القسمة على عدد ذي رقمين



تمرين رقم 1:

ماذا تمثل الأرقام التالية:

$$\begin{array}{r} 158 \overline{)12} \\ 38 \overline{)13} \\ 2 \end{array}$$

الرقم 2 يمثل : القاسم ، المقسوم ، الباقي، خارج القسمة .

العدد 158 يمثل: القاسم ، المقسوم، الباقي، خارج القسمة .

العدد 12 يمثل: القاسم ، المقسوم، الباقي، خارج القسمة .

العدد 13 يمثل: القاسم ، المقسوم، الباقي، خارج القسمة .

إصلاح تذكير

تمرين رقم 2:

صحيح أو خطأ؟		
قامت سلمي بعمليات القسمة التالية، أجب بصحيح أو خطأ:		
$\begin{array}{r} 2345 \overline{)98} \\ \dots \\ 92 \end{array}$	$\begin{array}{r} 18348 \overline{)34} \\ \dots \\ 413 \end{array}$	$\begin{array}{r} 257 \overline{)45} \\ 32 \quad 5 \end{array}$
صحيح ● خطأ ●	صحيح ● خطأ ●	صحيح ● خطأ ●

إصلاح تذكير

تمرين رقم 3:

يضم مطعم المدرسة 168 تلميذ مع العلم أن:

كل طاولة تتكوّن من 12 كرسي.

ابحث عدد الطاولات التي توجد بالمطعم؟ ضع النتيجة الصحيحة في دائرة؟.

- 4 10 21 42 84

إصلاح تذكير

تمرين رقم 4:

كم من طرد متكوّن من 50 كرّاس يمكن لمدير المدرسة شراءه لكي يتمكّن التلاميذ الذين يبلغ عددهم 400 من الحصول كلّ منهم على كرّاس واحد.

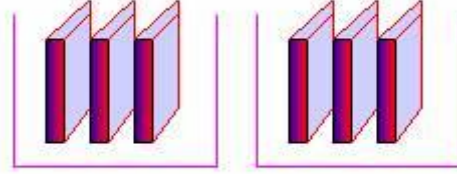

إصلاح تذكير

تمرين رقم 5:

نظم مدير مدرسة النجاح سباقًا كبيرًا.

- أراد توزيع التلاميذ على أكثر من مجموعة مع العلم أنّه يوجد 132 تلميذ و تلميذة بالمدرسة.

- إذا شارك كلّ التلاميذ في السباق، على كم من مجموعة تتكون من 11 تلميذ يمكن للمدير توزيع التلاميذ؟
- مرض 6 تلاميذ حيث لا يمكن لهم المشاركة في السباق.
- ابحث عن عدد التلاميذ المشاركين.
- تمتّى المدير أن يكون عدد التلاميذ المشاركين في السباق في كلّ مجموعة قريب من العدد 11.
- (تحتوي المجموعات على نفس عدد التلاميذ)
- ماهو إذن عدد التلاميذ في كلّ مجموعة؟

إصلاح تذكير

الدرس الثاني عشر

سلسلة تمارين رقم 1 : أتصرف في وحدات قياس الكتلة: القنطار و الطن



تمرين رقم 1:

أبحث عن وزن اللحم بالغرام ؟
أكتب الإجابة في الخانة في الخانة ١٠ أو ١ .

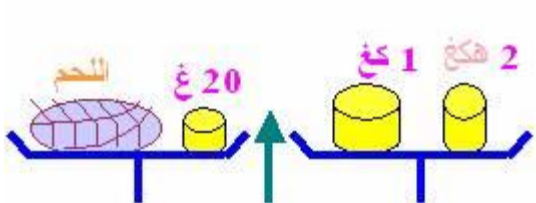

أ غ
ب كغ
ج دكغ
د غ
خ كغ

إصلاح تذكير

تمرين رقم 2:

أوجد العدد المناسب في كل مرة

$$\text{كغ} \quad \boxed{} = 12 \text{ ق}$$

$$\text{ظ} \quad \boxed{} = 3245 \text{ غ}$$

$$\text{ق} \quad \boxed{} = 14 \text{ هكغ}$$

$$\text{ق} \quad \boxed{} = 730 \text{ كغ}$$

$$\text{دكغ} \quad \boxed{} = 3.75 \text{ ق}$$

$$\text{كغ} \quad \boxed{} = 0.125 \text{ ظ}$$

إصلاح تذكير

تمرين رقم 3:

أكتب قيس وزن الوحدة المناسبة في كل مرة (غ ، كغ ، طن)

 4	جرار	
 341	كتاب	
 5	سطل ممتلئ بالماء	

إصلاح تذكير

تمرين رقم 4:

أوجد الوحدة الناقصة

 28,6 = كغ 2860

 0,74 = كغ 74

 15,4 = ط 154

 3,1 = ق 31

 97000 = ط 9,7

 3,24 = كغ 324

إصلاح تذكير

تمرين رقم 5:

ترن شاحنة فارغة 3,2 ط، ملأها صاحبها بـ 73 كيس كتلة الواحد 40 كغ.

ابحث عن الوزن الجملي للشاحنة بالكغ و بالقتنار.



إصلاح تذكير

تمرين رقم 6:

زرع فلاح حقله الذي يمسح 9 هكتار قمحًا، فأنتج له الهكتار معدل 20 قنطار.
عند الحصاد وضع الفلاح الصابئة في أكياس بكل واحد 90 كغ من القمح.
ابحث عن عدد الأكياس ؟

إصلاح تذكير

الدّرس الثالث عشر

تذكير رقم 1: أتعرف الدائرة و القرص الدائري



تمرين رقم 1:

لنفترض أنّ شعاع الدائرة في هذه الصورة هو 5 صم.

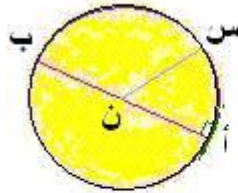

ضع نقطة س على الدائرة .

هل أنّ قطعة المستقيم [ن س] هي:

- أقل من 5 صم
- تساوي 5 صم .
- أكثر من 5 صم .

إصلاح تذكير

تمرين رقم 2:

هل النقطة ن بالنسبة للدائرة هي:

- نصفها
- مركزها
- منتصفها

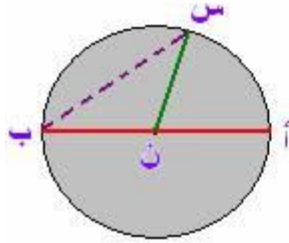

هل النقطة ن بالنسبة لقطعة المستقيم [أ ب] هي:

- نصفه
- مركزه
- منتصفه

إصلاح تذكير

تمرين رقم 3:

في الصورة قطعة المستقيم [ن ب] هي:

- قطر
- شعاع
- حبل

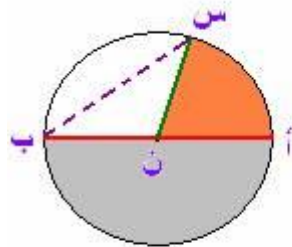

في الصورة قطعة المستقيم [س ب] هي:

- قطر
- شعاع
- حبل

إصلاح تذكير

تمرين رقم 4:

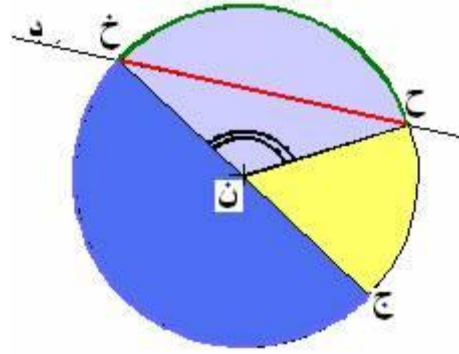

أكمل الفراغات التالية بـ (الدائرة، الطول، قرص الدائرة، يقطع، صورة، مركز، حبل، نقطة، مساحة، نصف دائرة، شعاع، منفرجة، منبسطة، قطر).

- ◆ المستقيم (د) ... الدائرة.
- ◆ قطعة المستقيم [ح خ] هو....
- ◆ جزء المثلون بالأزرق هو....
- ◆ قطع المستقيمتان [ن ج]، [ن ح]، [ن خ] لها نفس إذن هي تمثل الدائرة.
- ◆ قطعة المستقيم [ج خ] هو الدائرة.
- ◆ خ هي ... من المستقيم (د) و ن هي ... الدائرة.
- ◆ الزاوية ح ن خ هي زاوية و الزاوية ج ن خ هي زاوية.....

إصلاح تذكير

تمرين رقم 5:

- تتكون (د) دائرة مركزها م وشعاعها 5 صم.
- (1) ارسم قطر الدائرة [أ ب].
 - (2) الدائرة التي مركزها أ والمارة من النقطة أ تقطع الدائرة (د) في نقطتين ح و ج.
 - ارسم رباعي الأضلاع ح أ م ج.
 - ارسم قطعة المستقيم [ح ب].
 - (3) بين أن $أ م = أ ح = م ج$.
 - (4) ما نوع رباعي الأضلاع أ ح م ج.

إصلاح تذكير

الدرس الرابع عشر

سلسلة تمارين رقم 1: أتكرب على حل المسائل



تمرين رقم 1:

يبين الجدول التالي كمية الغلال التي جناها فلاح من مزرعته.

المجموعة الأولى	المجموعة الثانية	المجموعة الثالثة	
30	50	45	عدد الصناديق
تفاح	برتقال	إجاص	نوع الغلال
25	23	28	كتلة الصندوق بالكيلو

حمل الفلاح المنتج لبيعه في السوق على متن شاحنة كتلتها وهي فارغة 3 ط و 5 ق مع العلم أنه قام بسفرتين.

في السفرة الأولى كانت كتلة الشاحنة 5 ط و 2 ق وفي السفرة الثانية نقلت باقي المنتج.

- ابحث عن الكتلة الفعلية لهذه الكمية من المنتج.
- ابحث عن الكتلة التي قامت الشاحنة بحملها في كل سفرة.

إصلاح

تمرين رقم 2:

زرع فلاح حقله الذي يمسح 9 هـاً قمحاً، فأنتج له الهكتار معذل 20 قنطار.
عند الحصاد وضع الفلاح الصبابة في أكياس بكل واحد 90 كغ من القمح ونقلها بواسطة شاحنة.

تتقل الشاحنة 25 كيساً في السفرة الواحدة.

(1) أبحث عن الكتلة الجمليّة للصبابة؟

(2) أحدد عدد السفرات التي قامت بها الشاحنة؟

الدرس الخامس عشر

سلسلة تمارين رقم 1 : أرسم الموسط العمودي لقطعة مستقيم



تمرين رقم 1:

(1)

ارسم مستقيم [أب] و ابن الموسط العمودي له.

(2)

ارسم قطعة مستقيم على طرف ورقة كما في الصورة التالفة.

ابن الموسط العمودي لهذه القطعة دون استعمال الكوس، دون قيس و دون أن تخرج من الورقة.



إصلاح تذكير

تمرين رقم 2:

ارسم قطعة المستقيم [أب] ثم الوسط العمودي له (د).

عين نقطة "ج" على (د).

بين أن الدائرة التي مركزها "ج" و شعاعها (ج أ) تمرّ من النقطتين أ و ب.

إصلاح تذكير

تمرين رقم 3:

حدّد كل رسم يكون فيه المستقيم (د) وسطاً عمودياً لقطعة المستقيم

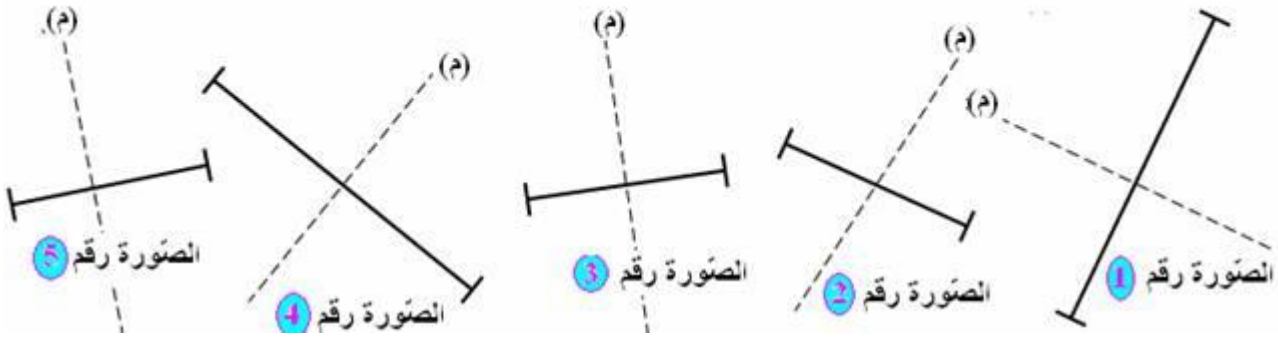

إصلاح تذكير

تمرين رقم 4:

ارسم دائرة (د) مركزها م.

عين على الدائرة نقطتين "أ" و "ب" ثم أرسل الحبل [أب].

بين أن مركز الدائرة النقطة "م" تنتمي للوسط العمودي للحبل [أب].

إصلاح تذكير

تمرين رقم 5:

ارسم مستقيم [أب] و ابن المتوسط العمودي له.
عين النقاط التالية م، ج، ح، ن التي تنتمي إلى المتوسط العمودي.
عين النقاط التالية و، ز، س، ش التي لا تنتمي إلى المتوسط العمودي.

إصلاح تذكير

الدرس السادس عشر

سلسلة تمارين رقم 1 : أنجز عملية قسمة على عدد ذي 3 أرقام فأكثر



تمرين رقم 1:

ساعد سامي عل التحقق من عمليات القسمة التالية.

825 على 112 ، 3500 على 350 ، 125870 على 341 ، 14575 على 125 ،
12 820 على 150 .3

إصلاح

تمرين رقم 2:

يجمع صاحب مدجنة 235 000 بيضة يوميًا و يضعها في حاوية ثم يحملها إلى السوق.

فبييعها بـ 24 675 000 مي.

ابحث عن عدد البيض في الحاوية الواحدة.

ابحث عن ثمن البيضة ؟ ثم ثمن الحاوية؟

إصلاح

تمرين رقم 3:

لفلاح حقل به 375 شجرة زيتون.
أنتجت له 281 ق و 25 كغ من حب الزيتون.
ابحث عن معدل إنتاج الشجرة الواحدة بالكغ.

إصلاح

تمرين رقم 4:

أكمل الفراغ.

في جدول مجزأ إلى 5 929 خانة يمكن أن يتكوّن من :

77 خط و عمود

121 خط و عمود

539 خط و عمود

هل توجد طرق أخرى ؟ نعم أو لا .

الدرس السابع عشر

سلسلة تمارين رقم 1: أتدرّب على حلّ المسائل

تمرين رقم 1:

اشترى أبي قطعة أرض مستطيئة الشكل بعدها بالكم 6 و 9 و قسمها إلى جزئين.
جزء استغله لبناء منزل جديد و الجزء الآخر استغله لغراسة أشجار مثمرة بمعدل شجرة
في كلّ متر مربع.
بلغت تكلفة الأرض و المنزل معًا بالمليم 104 640 000، علمًا و أنّ تكلفة المنزل بلغت
بالمليم 37 140 000.

- ما قيس مساحة هذه الأرض بالم² ؟

- ابحث عن ثمن المتر المربع لهذه الأرض ؟

- ما عدد الأشجار التي يمكن غراستها؟

إصلاح

تمرين رقم 2:

يواظب سامي على عمله منذ سنتين فيقطع على دراجته النارية نفس المسافة يوميًا. أراد أخوه الصغير أحمد معرفة المسافة التي قطعها سامي خلال السنتين الماضيتين فأطلع على عداد الدراجة فوجد 12576 كم.

فكر أحمد قليلاً و قال يقطع أخي شهريًا مسافة تقدر بـ 524 كم

- تحقق من أن النتيجة التي أعطاها أحمد صحيحة أم لا؟

- ابحث عن المسافة التي قطعها سامي يوميًا؟

الدرس الثامن عشر

سلسلة تمارين رقم 1 : أوظف الدائرة في البناءات الهندسية

تمرين رقم 1:

في هذه الصور:

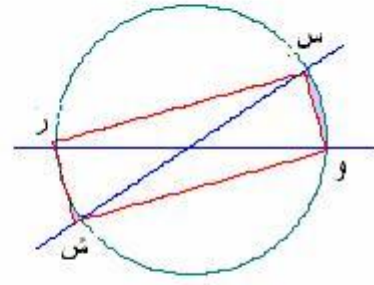
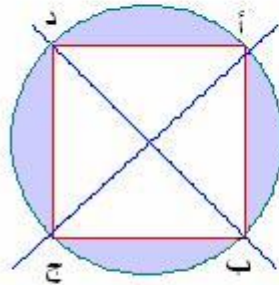

- ما اسم رباعي الأضلاع أ ب ج د؟ علق إجابتك.
- ما اسم رباعي الأضلاع س و ش ر؟ علق إجابتك.
- أكتب كيف توصلنا إلى رسم هذين الرسمين؟

إصلاح

تمرين رقم 2:

أعد رسم الصورة التالية.

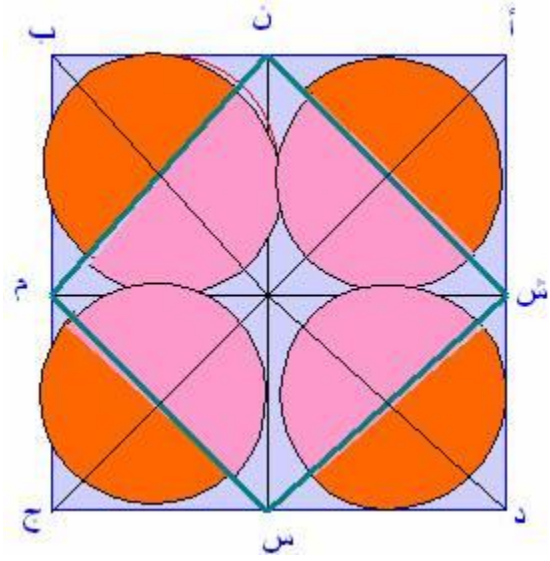

ابدأ برسم المربعين أ ب ج د و ن م س ش.

زين الصورة كما تريد.

بين كيفية الوصول لرسم هذه الصورة؟

إصلاح

تمرين رقم 3:

لتكن (د) دائرة مركزها م و شعاعها 5 سم.

(1) ارسم قطر الدائرة [أ ب].

(2) الدائرة التي مركزها أ و المارة من النقطة أ تقطع الدائرة (د) في نقطتين ح و ج.

• ارسم رباعي الأضلاع ح أ م ج.

• ارسم قطعة المستقيم [ح ب].

(3) بين أن $أ م = أ ح = م ج$.

(4) ما نوع رباعي الأضلاع أ ح م ج.

إصلاح

تمرين رقم 4:

في هذه الصورة، لدينا دائرتين لهما نفس المركز وهو النقطة "ن" و قطريين [أ ج] و [ب د].

بين أن (أ ب ج د) هو رباعي أضلاع.

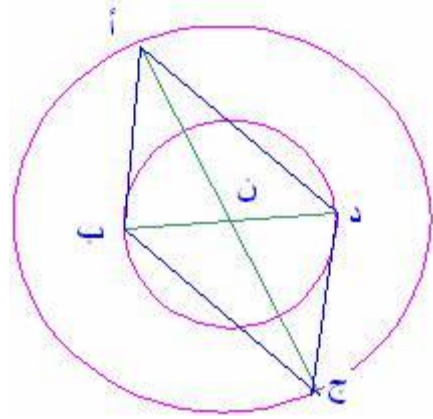

الدرس التاسع عشر

سلسلة تمارين رقم 1: أرسم المستقيمت المتعامدة و المستقيمت المتوازية

تمرين رقم 1:

- ليكن المستقيم س و ن نقطة لا تنتمي للمستقيم .
- ابن المستقيم ش عمودي على المستقيم س و المار من النقطة ن .
- المستقيم س و ش متلاقية في النقطة ص . ضع النقطة ص .

ن

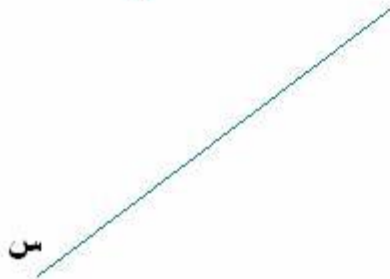

إصلاح تذكير

تمرين رقم 2:

- ليكن المستقيم س و ن نقطة لا تنتمي للمستقيم .
- ارسم المستقيم ش موازي للمستقيم س و المار من النقطة ن .

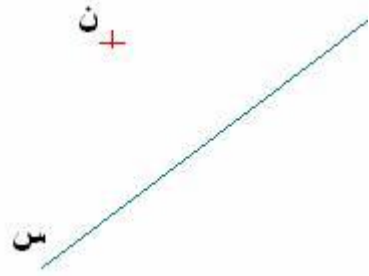

إصلاح تذكير

تمرين رقم 3:

في هذه الصورة:

- ارسم المستقيم (م) الموازي للمستقيم (د) و المار من النقطة أ.
- المستقيمان (م) و (د) يتقاطعان في س.
- ارسم المستقيم الموازي لـ(أب) و المار من النقطة س و يقطع (د) في ج.
- حدد النقطة "ج" على الصورة.

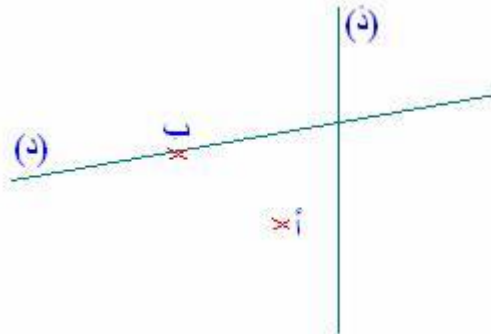

إصلاح تذكير

تمرين رقم 4:

- 1- باستعمال المسطرة و الكوس، عيّن نقطتين أ و ب على نفس الجهة من المستقيم س و على بعد 2 صم من المستقيم، ارسم المستقيم المار من أ و ب بالأزرق.
ماذا يمكن أن نقول على المستقيم س و (أب)؟
- 2- بدون استعمال رسم آخر، عيّن نقطتين أخرتين بالأحمر على بعد 2 صم من المستقيم س.

ارسم بالأزرق المستقيم ش المار من النقطتين على بعد 2 صم من المستقيم س.

✓ هل المستقيمان الملونان بالأزرق:

- عموديين،

- متوازيين.

3- ارسم بالقرم المستقيم ص عمودي على المستقيم س.

ماذا يمكن أن نقول على المستقيم ص و المستقيمين الملونين بالأزرق.

س



إصلاح تذكير

تمرين رقم 5:

ابن على ورقة بيضاء ثلاثة نقاط، ب، ج.

أج = 5 سم ، أب = 4 سم ، ب ج = 4 سم.

- ارسم بالأحمر المستقيم (م) العمودي على (أب) و المار من النقطة ج.
- ارسم بالأخضر المستقيم (د) العمودي على (ج ب) و المار من النقطة أ.
- ارسم بالوردي المستقيم (ذ) العمودي على (أج) و المار من النقطة ب.
- ماذا يمكن أن تستنتج؟

المستقيمات (م)، (د) و (ذ) هي:

- متوازية،
- عمودية،
- متقاطعة،
- متلاحمة.

إصلاح تذكير

الدرس العشرون

سلسلة تمارين رقم 1: أتدرب على حل المسائل

تمرين رقم 1:

- اشترى العمّ مسك، قطيعاً من الغنم قدره بـ 11 548 000 مي فاحتاج إلى مبلغ إضافي لبناء اسطبل و شراء العلف للغنم.
- أقرض العمّ مسك مبلغاً مائتاً من البنك الفلاحي لتغطية حاجياته.
- أرجع العمّ مسك إلى البنك ما قدره 9 828 000 مي أقساطاً شهرية متساوية على مدى 7 سنوات.
- ابحث عن المبلغ المالي الجملي الذي أنفقه العمّ مسك.
- حدّد قيمة القسط الشهري الواحد الذي سيستده العمّ مسك للبنك الفلاحي.
- إذا علمت أنّ قيمة الفائض الجملي لهذا القرض بلغت 504 000 مي.
- ابحث عن قيمة القسط الشهري الواحد من أصل التين الذي سيستده العمّ مسك للبنك الفلاحي.

إصلاح

تمرين رقم 2:

- زرع فلاح حفلة الذي يمسح 12 ها قمحاً، فأنتج له الهكتار معدّل 16 قنطار.
- عند الحصاد وضع الفلاح الصنابة في أكياس بكلّ واحد 80 كغ من القمح و نقلها بواسطة شاحنة لبيعها لديوان الحبوب علماً و أنّ الفلاح احتفظ بـ 1 920 كغ من القمح للزراعة في العام المقبل.
- بإمكان الشاحنة أن تنقل 24 كيساً في السفرة الواحدة.

(1) ابحث عن الكتلة الجمليّة للإنتاج؟

(2) ابحث عن عدد الأكياس؟

(3) حدّد عدد السفرات التي قامت بها الشاحنة؟

(4) حدّد عدد الأكياس في آخر حمولة للشاحنة.

الدرس الحادي و العشرون

سلسلة تمارين رقم 1 : أوظف مكتسباتي و أقيّمها

تمرين رقم 1:

هذه كمّيات الغلال التي جناها فلاح من مزرعته حسب ما يبيّنه الجدول التالي:

المجموعة الأولى	المجموعة الثانية	المجموعة الثالثة	
30	45	عدد الصناديق
تفاح	برتقال	إجاص	نوع الغلال
.....	23	28	كتلة الصندوق بالكيلو
7 ق و 50 كغ	1 ط و 1 ق و 50 كغ	كتلة الإنتاج الجملي بالكيلو

1. ابحث عن المعطيات الناقصة؟

حمل الفلاح المنتوج لبيعه في السوق على متن شاحنة كتلتها فارغة 3 ط و 5 ق مع العلم أنه قام بسفرتين.

في السفرة الأولى كانت كتلة الشاحنة 5 ط و 2 ق و في السفرة الثانية نقلت باقي المنتوج.

2. ابحث عن الكتلة الفعلية لهذه الكمّية من المنتوج.

3. ابحث عن الكتلة التي قامت الشاحنة بحملها في كل سفرة.

4. في السوق اقترح عليه صاحب محل لبيع الغلال اقتراحين :

• بيع كل المنتوج بمعدل 1480 مي الكغ الواحد.

• بيع المنتوج حسب ما يبيّنه الجدول التالي :

نوع الغلال	تفاح	برتقال	إجاص
ثمن الكغ الواحد بالمليم	1780	1350	1550

✓ أبحث عن مدخول بيع الغلال وفق الطريقة الأولى.

✓ أبحث عن مدخول بيع الغلال وفق الطريقة الثانية.

✓ ماهي الطريقة الأنسب للفلاح التي توفّر له دخلاً أكبر. أعطّل إجابتي.

إصلاح

تمرين رقم 2:

اشترى مواطن قطعة أرض مستطيلة الشكل.

– قيس أبعادها كما يلي:

✓ الطول حسب التصميم بالصم 9.

✓ العرض هو ثلث الطول.

– قسّمها إلى ثلاث أجزاء متقايسة حيث استغلّ الجزء الأول للبناء و الجزء الثاني لغرس أشجار مثمرة أمّا الجزء الثالث فاستغلّه للبيع.

1. احسب مساحة قطعة الأرض بالصم² ؟

2. احسب مساحة الجزء بالصم² ؟

3. ابحث عن ثمن الأرض إذا علمت أنّ 1 صم² كلفه 17500 مي ؟

4. ابحث عن ثمن الجزء ؟

الدرس الثاني و العشرون

سلسلة تمارين رقم 1 : أتعرف سئستين من الأعداد الصحيحة الطبيعية المتناسبة طردا

تمرين رقم 1:

اشترى أبي 3 كغ تفاح ب 3000 مي و 2 كغ برتقال ب 1000 مي.

أتمّ تعمير الجدول التالي:

8000			4000			1000	ثمن التفاح بالمي
	10	2		7	5		كمية التفاح بالكغ
6500	9000				2500	1500	ثمن البرتقال بالمي
		7	1	6			كمية البرتقال بالكغ

إصلاح

تمرين رقم 2:

يمتلك فلاح 100 هكتار من الأرض و قد قرر زراعتها زيتونا.
أكمل تعبير الجدول التالي إذا علمت أنه زرع 600 زيتونة في كل 20 هكتار.

100	80	70	60				10	عدد الهكتارات المزروعة
		360		120	90	30		عدد الزيتون

إصلاح

تمرين رقم 3:

أكمل الكتابات التالية:

$$\dots = \frac{\dots}{\dots} = \frac{\dots}{\dots} = \frac{\dots}{\dots} = \frac{2250}{\dots} = \frac{\dots}{100} = \frac{750}{50}$$
$$\dots = \frac{\dots}{20} = \frac{322}{\dots} = \frac{\dots}{10} = \frac{\dots}{8} = \frac{92}{\dots} = \frac{46}{2}$$

إصلاح

تمرين رقم 4:

قامت معلمة الرياضيات بإجراء تمرين لتلاميذها لتختبر ذكاءهم. فقدمت لهم المجموعات الأربعة التالية:

$$\{12 - 30 - 6 - 24 - 18\}, \{6 - 5 - 8 - 10 - 14\}, \{40 - 30 - 25 - 70 - 50\},$$
$$\{8 - 4 - 2 - 6 - 10\},$$

مع العلم أن كل مجموعتين من هذه المجموعات هما متناسبتين طردا و تباعا.
أساعد التلاميذ على تنظيم أعداد هذه المجموعات للحصول على 4 سلاسل كل اثنين منهما تكون أعدادا متناسبة طردا.

إصلاح

تمرين رقم 5:

قررت أمي إعداد خبزة مرطبات لعيد ميلاد أخي الصغير و لكنها لا تعرف عدد الأشخاص اللذين سيحضرون عيد الميلاد.

لذلك قررت إعداد أكثر من خبزة واحدة.

أساعد أمي على معرفة كمية الدقيق اللازمة لإعداد المرطبات إذا علمت أن 150 غ من الدقيق تكفي لإعداد خبزة مرطبات ل 3 أشخاص.

700	550	450				350	250	150	كمية الدقيق بالغ
			10	6	8			3	عدد الأشخاص

كم من خبزة مرطبات لازمة لحفل عيد الميلاد إذا علمت أن عدد الأشخاص اللذين تم استدعائهم يقارب 15 شخصا.

الدرس الثالث و العشرون

سلسلة تمارين رقم 1 : أكون الأعداد الكسرية وأكتبها

وأقرؤها

تمرين رقم 1:

ماهي مضاعفات العدد 4 المحصورة بين 12 و 72.

ماهي مضاعفات العدد 3 المحصورة بين 12 و 72.

ماهي المضاعفات المشتركة للعدد 4 و 3 المحصورة بين 12 و 72.

إصلاح

تمرين رقم 2:

تملك عمتي 60 دجاجة فقررت بيع 30 دجاجة و ذبحت 5 دجاجات و احتفظت بالباقي

(1) أعبر بعدد كسري عن عدد الدجاجات التي باعتها عمتي.

(2) أعبر بعدد كسري عن عدد الدجاجات التي ذبحتها عمتي.

(3) أعبر بعدد كسري عن عدد الدجاجات التي احتفظت بها عمتي.

إصلاح

تمرين رقم 3:

ذهبت أمي إلى السوق لتشتري لنا أدوات مدرسية و ميدعات و محفظات.

ثمن الأدوات المدرسية: 30000 مي

ثمن الميدعات: 25000 مي.

ثمن المحفظات: 12000 مي

مع العلم أن أمي تملك 100000 مي.

(1) أعبر عن ثمن الأدوات المدرسية بعدد كسري.

(2) أعبر عن ثمن الميدعات بعدد كسري.

(3) أعبر عن ثمن المحفظات بعدد كسري.

(4) أعبر عن المبلغ المالي المتبقي مع أمي بعدد كسري.

إصلاح

تمرين رقم 4:

(1) أكتب العدد الكسري في كل مرة رقمياً أو حرفياً.

العدد الكسري رقمياً	العدد الكسري حرفياً
$\frac{2}{5}$	
$\frac{6}{9}$ $\frac{1}{5}$	ثلاثة أخماس ثلاثة عشر على خمسة عشر
$\frac{6}{4}$	ثلاثة أثمان

(2) أختار عددين كسرين و أمثل كلا منها برسم بياني.

إصلاح

تمرين رقم 5:

- قرر سامي قضاء العطلة الصيفية كالآتي:
ربع العطلة عند جدته.
سدس العطلة عند عمته.
و باقي العطلة خصصها لإعانة والده في الحقل.
- (1) أعبر بكتابة رقمية عن الكسر الذي يمثل المدة التي سيقضيها سامي عند جدته.
- (2) أعبر بكتابة رقمية عن الكسر الذي يمثل المدة التي سيقضيها سامي عند عمته.
- (3) أبحث عن العدد الكسري الذي يمثل باقي العطلة.

الفرس الرابع والعشرون

سلسلة تمارين رقم 1 : أندرب على حل المسائل

تمرين رقم 1:

- بعد جني المحصول تحصل الفلاح على:
1000 كغ من التفاح و 800 كغ من الإجاص و باقي المحصول كان من السفرجل.
- اشترى الفلاح 50 صندوقاً لتعبئة المحصول كالآتي:
 $\frac{1}{5}$ الصناديق للسفرجل و $\frac{2}{5}$ للإجاص و الباقي للتفاح.
- (1) أبحث عن كمية السفرجل إذا علمت أنها تمثل $\frac{1}{4}$ كمية الإجاص.
- (2) ماهي الكمية الجمالية للمحصول.
- (3) ماهو العدد الكسري الذي يعبر عن عدد الصناديق المخصصة لتعبئة التفاح.
- (4) إذا علمت أن الفلاح قسم كمية التفاح بالتساوي على عدد الصناديق ماهي إذا كتلة الصندوق الواحد.
- (5) قرر الفلاح بيع الكغ من التفاح ب 800 مي و بيع الكغ من السفرجل ب 1200 مي .
- ماهو ثمن بيع الإجاص إذا علمت أنه تحصل على 1840000 مي من بيع المنتج.
- (6) إذا علمت أن ربح الفلاح هو سدسي المبلغ الذي تحصل عليه من بيع المنتج، أبحث عن قيمة هذا الربح.

إصلاح

تمرين رقم 2:

بمناسبة حلول عيد الفطر قرر أبي تقسيم مبلغ قدره 400000 مي كالتالي:

$$\frac{1}{6} \text{ المبلغ لحلويات العيد.}$$

$$\frac{4}{6} \text{ المبلغ لشراء الملابس.}$$

الباقي لإعانة الفقراء من الجيران

(1) ماهو المبلغ الذي خصصه أبي لشراء حلويات العيد.

(2) ماهو المبلغ الذي خصصه أبي لشراء ملابس العيد.

(3) ماهو المبلغ الذي خصصه أبي لإعانة الجيران.

(4) إذا علمت أنه بعد شراء الملابس بقي $\frac{1}{5}$ المبلغ فماهو هذا الباقي.

(5) أرادت أمي شراء حذاء لها إلا أن ثمنه يقدر ب 70000 مي. هل يكفي المبلغ المتبقي لشراء الحذاء.

الدرس الخامس و العشرون

سلسلة تمارين رقم 1 : أتصرف في وحدات قيس المساحة:
المتري المربع و أجزاءه

تمرين رقم 1:

حول الأقيسة التالية إلى الوحدات المطلوبة:

$$1 \text{ م}^2 = \dots \text{ دسم}^2 = \dots \text{ صم}^2$$

$$35 \text{ دسم}^2 = \dots \text{ صم}^2 = \dots \text{ مم}^2$$

$$284 \text{ م}^2 = \dots \text{ دسم}^2 = \dots \text{ صم}^2 = \dots \text{ مم}^2$$

$$2 \text{ دسم}^2 = \dots \text{ صم}^2 = \dots \text{ مم}^2$$

إصلاح

تمرين رقم 2:

اشترى أبي قطعة أرض مستطيلة الشكل قيس طولها 50 م و عرضها 60 م.

أحسب مساحة قطعة الأرض بالم² ثم بالدسم² ثم بالصم².

إصلاح

تمرين رقم 3:

أتمم الفراغات التالية:

$$4050 \text{ م}^2 = \dots\dots\dots \text{ دسم}^2 + \dots\dots\dots \text{ دسم}^2$$

$$3 \text{ دسم}^2 = 200 \text{ صم}^2 + \dots\dots\dots \text{ صم}^2$$

$$5 \text{ صم}^2 = 300 \text{ مم}^2 + \dots\dots\dots \text{ مم}^2$$

$$2 \text{ م}^2 = \dots\dots\dots \text{ صم}^2 + \dots\dots\dots \text{ صم}^2$$

إصلاح

تمرين رقم 4:

ترك جدي بعد وفاته أرضا زراعية مربعة الشكل طول ضلعها 570 م.

(1) أحسب مساحة الأرض بالم².

(2) اقتسم أبي و عمي هذه الأرض بالتساوي.

ماهي الأرض التي من نصيب أبي.

(3) أراد أبي زراعة ثثي الأرض

ماهي الأرض التي يريد أبي زراعتها.

إصلاح

تمرين رقم 5:

أنجز العمليات التالية:

$$3 \text{ صم}^2 + 5 \text{ مم}^2 = \dots\dots\dots \text{ مم}^2$$

$$2 \text{ دسم}^2 + 4 \text{ صم}^2 = \dots\dots\dots \text{ صم}^2$$

$$270 \text{ دسم}^2 + \dots\dots\dots \text{ دسم}^2 = 3 \text{ م}^2$$

$$6 \text{ دسم}^2 + 3 \text{ صم}^2 + 2 \text{ مم}^2 = \dots\dots\dots \text{ صم}^2 = \dots\dots\dots \text{ دسم}^2 = \dots\dots\dots \text{ مم}^2$$

الدرس السادس و العشرون

سلسلة تمارين رقم 1 : أنصرف في وحدات قيس المساحة:
المتر المربع و مضاعفاته

تمرين رقم 1:

حول إلى الوحدات المطلوبة:

$$4050 \text{ دكم}^2 = \dots \text{ م}^2$$

$$503 \text{ دكم}^2 = \dots \text{ م}^2$$

$$25000 \text{ م}^2 = \dots \text{ دكم}^2$$

$$50 \text{ كم}^2 = \dots \text{ هم}^2 = \dots \text{ دكم}^2 = \dots \text{ م}^2$$

إصلاح

تمرين رقم 2:

أكتب في كل فراغ منقط اسم المنزلة المناسبة:

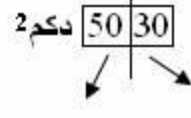
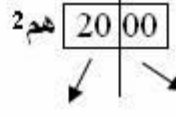
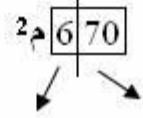
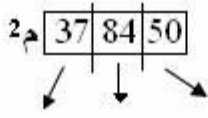
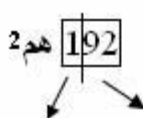
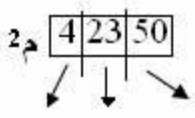

إصلاح

تمرين رقم 3:

يمتلك فلاح قطعة أرض مستطيلة الشكل بعرضاها 50 هم و 20 دكم يريد زراعتها زيتونا و قطعة أرض مربعة الشكل عرضها 100 م يريد زراعتها أشجارا مثمرة.

- 1) ماهي مساحة الأرض التي يريد زراعتها زيتونا بالم² ثم بالكم².
- 2) ماهي مساحة الأرض التي يريد زراعتها أشجارا مثمرة بالم² ثم بالهم².

إصلاح

تمرين رقم 4:

أنجز العمليات التالية:

$$3 \text{ هم}^2 + 1 \text{ دكم}^2 = \dots \text{ م}^2$$

$$50 \text{ هم}^2 - 2 \text{ دكم}^2 = \dots \text{ م}^2$$

$$503 \text{ م}^2 + 2 \text{ دكم}^2 = \dots \text{ م}^2$$

$$1 \text{ هم}^2 - 20 \text{ دكم}^2 = \dots \text{ دكم}^2$$

$$763 \text{ هم}^2 + 490 \text{ دكم}^2 = \dots \text{ دكم}^2$$

إصلاح

تمرين رقم 5:

اشترى أحمد قطعة أرض لبناء منزل طول بعدها: 7 دكم و 2 هم.
لكنه قرر ترك $\frac{1}{8}$ المساحة للقيام بحمام سباحة و $\frac{1}{6}$ المساحة للقيام
بحديقة.

- (1) ماهي المساحة الجملة للأرض بالم².
- (2) ماهي المساحة المخصصة لحمام السباحة بالم².
- (3) ماهي المساحة المخصصة للحديقة بالم².

الدرس السابع والعشرون

سلسلة تمارين رقم 1 : أتدرب على حل المسائل

تمرين رقم 1:

أراد صاحب مصنع استثمار جزء من مراهيحه في مشروع فلاحي. فاشترى
قطعة أرض مربعة الشكل عرضها 230 م.
خصص منها 29 دكم لزراعات سقوية و $\frac{1}{3}$ الباقي لبناء منزلا له و الجزء
المتبقي من الأرض قرر زراعتها حبوبا.

- (1) ماهي المساحة الجمالية للأرض بالم² ثم بالدكم².
- (2) ماهي المساحة المخصصة لبناء المنزل بالدكم².
- (3) ماهي المساحة المخصصة لزراعة الحبوب بالدكم².

إصلاح

تمرين رقم 2:

اشترك 3 مستثمرين في بناء مجمع سكني فاشترى أرضا مستطيلة الشكل
بعدها 180 م و 250 م.

حسب تصميم المهندس، يستهلك بناء كل منزل 200 م².
في حين يجب ترك 50 دكم² لبناء محلات و مركز عمومي للهااتف.
و 500 م² لحديقة عمومية داخل المجمع و 3 دكم² لمستودع للسيارات.

- (1) ماهي المساحة الجمالية للأرض بالدكم².
- (2) ماهي المساحة المخصصة لبناء المنازل بالدكم².
- (3) كم من منزل يمكن بناءه
- (4) بالنسبة للحديقة فقد قرروا زراعة أشجارا للزينة مع بعض الأشجار
المثمرة ليستعملها السكان حيث خصصوا لكل شجرة 1000 دسم².
كم من شجرة يمكن زراعتها.

الدرس الثامن والعشرون

سلسلة تمارين رقم 1 : أرسم الزوايا و أقيسها

تمرين رقم 1:

ماهي نوعية الزوايا التالية:

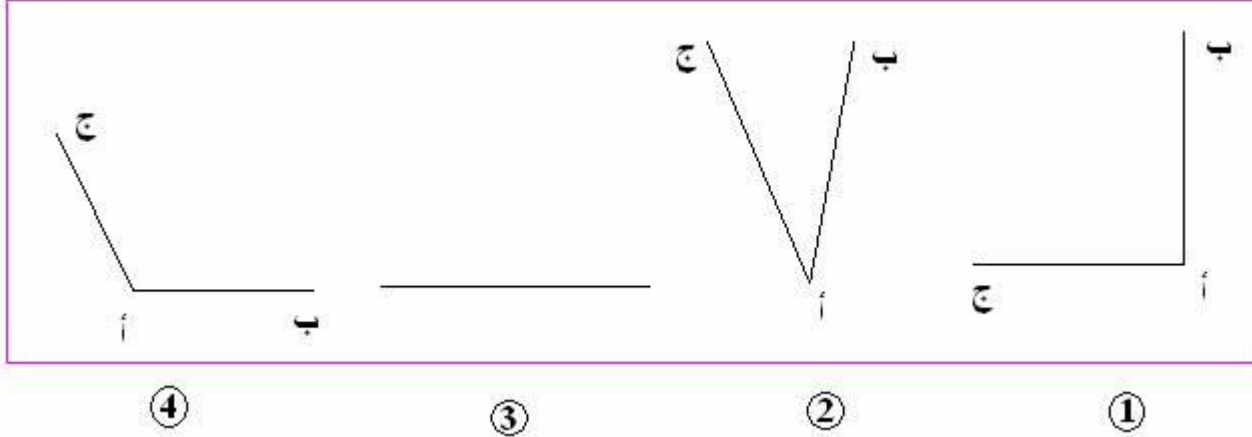

إصلاح

تمرين رقم 2:

- أرسم زاوية [أ،أ،أ] قياس فتحتها 60°.
- أرسم زاوية ثنائية [أ،أ،أ] قياس فتحتها 30°.
- 1) ماهو نوع الزاويتين [أ،أ،أ] و [أ،أ،أ].
2) ماهو قياس الزاوية [أ،أ،أ].
3) ماهو نوع الزاوية [أ،أ،أ].
- 4) هل الزاويتان [أ،أ،أ] و [أ،أ،أ] هما متتامتان أو متكاملتان. أعلل إجابتي.

إصلاح

تمرين رقم 3:

- أرسم مستقيما (أب) ثم أعين عليه نقطة ج.
- أعين نقطة م لا تنتمي إلى المستقيم (أب) ثم أرسم [ج م].
- 1) ماهو قياس الزاوية [ج،أ،ج م] و الزاوية [ج م،ج ب].
2) ماذا تقول عن هاتين الزاويتين. أعلل إجابتي.

إصلاح

تمرين رقم 4:

أتم تعميم فراغات الجدول:

		50				45	60	الزاوية [أ،أذ] بالدرجة
10	60		67	20				الزاوية المتممة ل [أ،أذ] بالدرجة
					140			الزاوية المكملة ل [أ،أذ] بالدرجة

الدرس التاسع والعشرون

سلسلة تمارين رقم 1: أرسم منصف الزاوية

تمرين رقم 1:

- 1) أرسم الزاوية [أب،أج] قيس فتحتها 90° .
- 2) أرسم المستقيم (أس) الذي يقسم الزاوية [أب،أج] إلى نصفين متقايسين.
- 3) ماذا يمثل إذا نصف المستقيم [أس] بالنسبة إلى الزاوية [أب،أج].
- 4) [أب،أس] = ، [أس،أج] =

إصلاح

تمرين رقم 2:

- 1) أرسم زاوية [ج د، ج ح] قيس فتحتها بالدرجة 100° .
- 2) عين على ضلعيها نقطتين س و ش تبعدان نفس البعد عن رأسها.
- 3) أرسم المتوسط العمودي لقطعة المستقيم [س ش].
- 4) ماذا يمثل المتوسط العمودي لقطعة المستقيم [س ش] بالنسبة للزاوية [ج د، ج ح].
- 5) أرسم منصف الزوايا التالية.

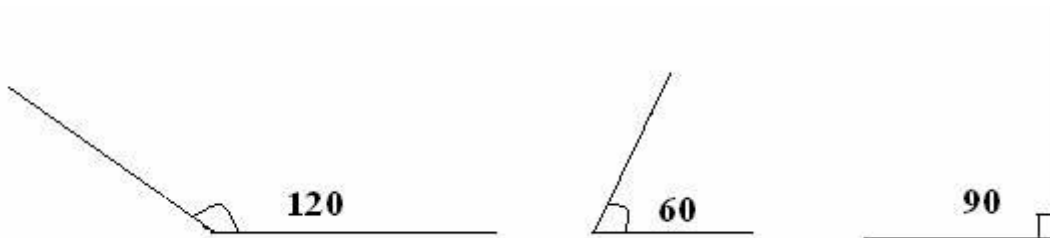

إصلاح

تمرين رقم 3:

أنظر الرسم التالي:

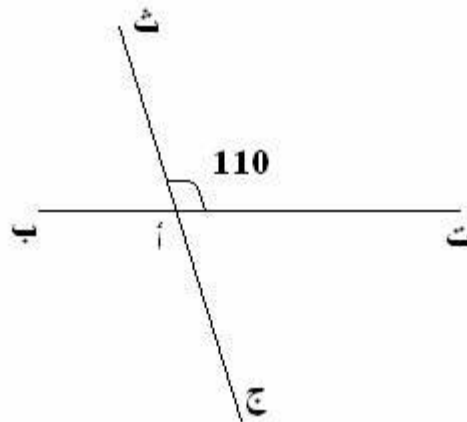

- 1) أحسب [أب، أج] و [أت، أج].
- 2) أرسم منصف الزاوية [أب، أج] و منصف الزاوية [أث، أت].
- 3) عين نقطة د على منصف الزاوية [أب، أج] و س على منصف الزاوية [أث، أت].
- 4) بين أن أ و د و س على استقامة واحدة.

الدرس الثالثون

سلسلة تمارين رقم 1: أنصرف في وحدات القيس الفلاحية

تمرين رقم 1:

أتمم الفراغات التالية:

$$1 \text{ آر} = \dots \text{ م}^2 = \dots \text{ دكم}^2$$

$$1 \text{ هكتار} = \dots \text{ آر} = \dots \text{ هم}^2$$

$$1 \text{ آر} = \dots \text{ صاً}$$

$$4500 \text{ م}^2 = \dots \text{ آر}$$

$$7000 \text{ دكم}^2 = \dots \text{ ها}$$

$$35 \text{ هم}^2 = \dots \text{ آر} = \dots \text{ ها}$$

$$1 \text{ صاً} = \dots \text{ م}^2$$

$$4 \text{ دكم}^2 = \dots \text{ صاً}$$

إصلاح

تمرين رقم 2:

أكمل بوحدات القياس المناسبة:

$$16500 \text{ م}^2 = 1 + \dots + 6500 \dots$$

$$2070 \text{ دكم}^2 = 20 + \dots + 70 \dots$$

$$13547 \text{ م}^2 = 135 + \dots + 47 \dots$$

$$450 \text{ م}^2 = 4 + \dots + 50 \dots$$

$$6700 \text{ م}^2 = 6000 + \dots + 7 \dots$$

$$5800 \text{ هم}^2 = 58 + \dots + 5000 + \dots + 80000 \dots$$

إصلاح

تمرين رقم 3:

- يمتلك عمي قطعة أرض مستطيلة الشكل قيسها 51 هكتار.
قرر زرع $\frac{1}{3}$ المساحة خضرا و باقي المساحة أشجارا مثمرة.
1) ماهي المساحة المخصصة لزراعة الخضرا بالها ثم بالأر.
2) ماهي المساحة المخصصة لزراعة الأشجار المثمرة بالها ثم بالأر.

إصلاح

تمرين رقم 4:

اشترى تاجر قطعة أرض و قسمها كالتالي:



- 1) ماهي المساحة الجمالية للأرض بالأر.
- 2) ماهي المساحة المخصصة للمتجر بالأر.
- 3) ماهي المساحة المخصصة للمخزن بالأر.
- 4) ماهي المساحة المخصصة لبناء المنزل بالأر.
- 5) ماهي المساحة المخصصة لمستودع السيارات بالأر.

الدرس الواحد و الثلاثون

سلسلة تمارين رقم 1: أتدرب على حل المسائل

تمرين رقم 1:

اشترى فلاح قطعة أرض على الشكل التالي:

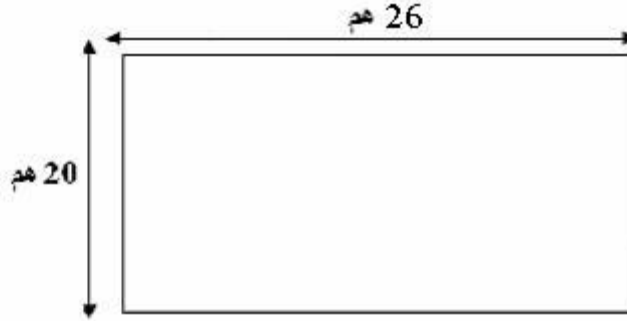

- قرر الفلاح زرع $\frac{1}{5}$ المساحة و $\frac{2}{5}$ المساحة شعيرا و الباقي ذرى.
أنتج له الأرز 100 كغ قمحا و 150 كغ شعيرا و 80 كغ ذرى.
باع الكغ من القمح ب 250 م. و الكغ من الشعير ب 200 م. و الكغ من الأرز ب 150 م.
بلغت كلفة الأرض المزروعة قمحا 1500000 م. و المزروعة شعيرا 2500000 م. في حين بلغت كلفة الأرض المزروعة ذرى 1200000 م.
مع العلم أنه باع $\frac{3}{4}$ من كل محصول و ترك الباقي للزراعة في العام المقبل.
- 1 ماهي المساحة الجملية للأرض بالهكتار ثم بالأر.
 - 2 ماهي المساحة المخصصة لزراعة القمح بالهكتار ثم بالأر.
 - 3 ماهي المساحة المخصصة لزراعة الشعير بالهكتار ثم بالأر.
 - 4 ماهي المساحة المخصصة لزراعة الأرز بالهكتار ثم بالأر.
 - 5 ماهو مدخول محصول القمح.
 - 6 ماهو مدخول محصول الشعير.
 - 7 ماهو مدخول محصول الأرز.
 - 8 ماهو المدخول الجملى للفلاح.
 - 9 ماهو ربح الفلاح.

إصلاح

تمرين رقم 2:

اشترى صاحب مصنع معلبات محصول 3 قطع من الأراضي حسب المعطيات التالية:

الأرض الأولى مزروعة تفاح و مساحتها 5 هكتارات.

الأرض الثانية مزروعة طماطم و بعدها 2 هأ و 5 هأ.

الأرض الثالثة مزروعة فلفل و ضلوعها 2 هأ.

أنتج الهكتار الواحد:

▪ 1000 كغ من التفاح.

▪ 1000 كغ من الطماطم.

▪ 800 كغ من الفلفل.

بعد جني المحصول و تخزينه تلف منه $\frac{1}{8}$.

اشترى الفلاح محصول التفاح ب 8000 دينار و محصول الطماطم ب 1000 دينار و محصول الفلفل ب 800 دينار.

(1) ماهو ثمن الكغ من التفاح.

(2) ماهو ثمن الكغ من الطماطم.

(3) ماهو ثمن الكغ من الفلفل.

(4) ماهي كتلة المنتج التي استعملت للتصنيع.

(5) ماهو ربح المصنع إذا علمت أنه باع المعلبات ب 25000 دينار في حين بلغت تكاليف صنعها 10000 دينار.

سلسلة تمارين رقم 1: أوظف مكتسباتي و أقيمها

تمرين رقم 1:

(1) [أب،أت] و [ج د،ج ح] هما زاويتان متتامتان.

(أ) أحسب [أب،أت] علما أن [ج د،ج ح] = 39° .

(ب) أحسب [ج د،ج ح] علما أن [أب،أت] = 47° .

(2) [س ج،س ش] و [ك م،ك ن] هما زاويتان متكاملتان.

(أ) أحسب [ك م،ك ن] علما أن [س ج،س ش] = 120° .

(ب) أحسب [س ج،س ش] علما أن [ك م،ك ن] = 25° .

(3)

(أ) أرسم زاوية [أب،أت] = 55° .

(ب) أرسم [أك] بحيث [أب،أت] و [أت،أك] يكونان متتامتان و متجاورتان.

(ت) أرسم [أم] بحيث [أب،أم] و [أب،أت] هما متجاورتان و متتامتان.

(ث) أثبت أن [أت،أك] = [أب،أم].

إصلاح

تمرين رقم 2:

- اشترى تاجر قطعة أرض قسمها إلى ثلاثة أجزاء كالتالي:
- الجزء الأول و تبلغ مساحته 6 هأ خصصها لمشروع فلاحي.
- الجزء الثاني و تبلغ مساحته نصف مساحة الجزء الأول و خصصه لبناء مدرسة ابتدائية أما الجزء الثالث فخصصه لبناء ثلاثة محلات تجارية.
- زرع $\frac{1}{3}$ المساحة الأولى زيتونا و الباقي لوزا.
- 1) ماهي المساحة المخصصة لبناء المدرسة بالأر.
- 2) ماهي المساحة المخصصة للمحلات التجارية بالأر إذا علمت أن المساحة الجمئية هي 10 هأ.
- 3) ماهي المساحة المخصصة لزراعة الزيتون.
- 4) ماهي المساحة المخصصة لزراعة اللوز.
- أنتج الأر 80 قنطارا من الزيتون و 75 قنطارا من اللوز.
- باع الفلاح الكغ من اللوز ب 800 مي و الكغ من الزيتون ب 600 مي مع العلم أنه ترك $\frac{1}{4}$ منتوج الزيتون ليعصره زيتا.
- بعد العصر تحصل على 150 دكل من الزيت حيث باع اللتر الواحد ب 3000 مي.
- 5) ماهو محصول اللوز بالكغ.
- 6) ماهو محصول الزيتون بالكغ.
- 7) ماهو مدخول الفلاح من بيع الزيتون و اللوز.
- 8) ماهو مدخول الفلاح من بيع الزيت.
- 9) ماهي مرائب الفلاح إذا علمت أن كلفة المشروع بلغت $\frac{1}{6}$ المداخيل الجمئية.

سلسلة تمارين رقم 1: أكون الأعداد العشرية و أكتبها و أقرؤها

تمرين رقم 1:

أحول إلى الوحدة المذكورة:

10 دسم = دكم

75 صم = دسم = م = دكم

125 م = هم = كم.

251 مغ = صغ = دسغ = غ

301 كغ = ق = ط

35 مل = صل = دسل = ل

413 ل = دكل = هل

إصلاح

تمرين رقم 2:

أنجز العمليات التالية:

$$675 \text{ كغ} = \dots \text{ ط} + \dots \text{ كغ}$$

$$675 \text{ كغ} = \dots \text{ ق} + \dots \text{ ط}$$

$$523 \text{ م} = \dots \text{ كم} + \dots \text{ دكم}$$

$$2154 \text{ مل} = \dots \text{ ل} + \dots \text{ صل}$$

$$3050 \text{ دسغ} = \dots \text{ دكغ} - \dots \text{ دكغ}$$

$$4321 \text{ صأ} = \dots \text{ هأ} - \dots \text{ هأ}$$

إصلاح

تمرين رقم 3:

أكتب الأعداد التالية بالأرقام:

- خمسة فاصل أربعة و ثلاثون

- خمسة عشر فاصل أربعون

- صفر فاصل مائة و خمسة و عشرون

- ستة و ثلاثون فاصل ثلاثة

- أربعة فاصل مائتين و ثلاثة و ثلاثون

إصلاح

تمرين رقم 4:

أكتب الأعداد العشرية التالية بالأحرف:

- 5.03 : خمسة فاصل صفر ثلاثة

- 25.21 : خمسة و عشرون فاصل واحد و عشرون

- 6.12 : ستة فاصل اثني عشر

- 0.15 : صفر فاصل خمسة عشر

- 1.76 : واحد فاصل ستة و سبعون

إصلاح

تمرين رقم 5:

اشترت أمي فستاتاب 52105 مي و حذاء ب 20050 مي كم بقي
لأمي بالدينار إذا علمت أنها تملك 75000 مي.

إصلاح

تمرين رقم 6:

أعلى قمة في العالم هي قمة جبل إفرست سلسلة الهملايا و يبلغ ارتفاعها 88 هم و 80 م.
ماهو هذا الارتفاع بالكم.

سلسلة تمارين رقم 1: أفكك الأعداد العشرية و أكتبها و أركبها

تمرين رقم 1:

أفكك الأعداد العشرية التالية:

$$6.217 \text{ هم} = \text{هم} \dots\dots + \text{هم} \dots\dots + \text{هم} \dots\dots + \text{هم} \dots\dots$$

$$25.006 \text{ ل} = \text{ل} \dots\dots + \text{ل} \dots\dots$$

$$7.534 \text{ كغ} = \text{كغ} \dots\dots + \text{كغ} \dots\dots + \text{كغ} \dots\dots + \text{كغ} \dots\dots$$

$$0.225 \text{ م} = \text{م} \dots\dots + \text{م} \dots\dots + \text{م} \dots\dots$$

$$3.8901 \text{ آر} = \text{آر} \dots\dots + \text{آر} \dots\dots + \text{آر} \dots\dots + \text{آر} \dots\dots$$

$$+ \text{آر} \dots\dots$$

إصلاح

تمرين رقم 2:

يملك أخي 5 خلايا نحل أنتجت له الخلية الأولى 7 ل عسل و الخلية الثانية 5 ل و 60 دسل و الخلية الثالثة 8 ل و 20 دكل و الخلية الرابعة 5 دكل و الخلية الخامسة 2 دكل.

(1) ماهو منتوج الخلية الأولى بالهـل.

(2) ماهو منتوج الخلية الثانية بالهـل.

(3) ماهو منتوج الخلية الثالثة بالهـل.

(4) ماهو منتوج الخلية الرابعة بالهـل.

(5) ماهو منتوج الخلية الخامسة بالهـل.

(6) ماهو المنتوج الجملي للعسل بالهـل.

(7) أفكك منتوج العسل محافظا في كل مرة على وحدة الهـل.

إصلاح

تمرين رقم 3:

أركب الأجزاء الألفية مع الأجزاء المائوية مع الأعداد مع الجزء الصحيح لتكون عددا عشريا في كل مرة.

$$0.001 \text{ ل} + 0.01 \text{ ل} + 0.1 \text{ ل} + 1 \text{ ل} = \dots \text{ ل}$$

$$0.008 \text{ هم} + 0.09 \text{ هم} + 0.2 \text{ هم} + 3 \text{ هم} = \dots \text{ هم}$$

$$0.07 \text{ كغ} + 0.5 \text{ كغ} + 3 \text{ كغ} = \dots \text{ كغ}$$

$$0.3 \text{ م} + 3 \text{ م} = \dots \text{ م}$$

$$0.005 \text{ ق} + 0.03 \text{ ق} + 0.2 \text{ ق} = \dots \text{ ق}$$

$$0.060 \text{ دسم} + 0.3 \text{ دسم} + 4 \text{ دسم} = \dots \text{ دسم}$$

إصلاح

تمرين رقم 4:

في موسم جني التمر، اشترى فلاح 65 صندوقا حيث يمكن أن يحوي الصندوق الواحد 50 دكغ من التمر.

قرر الفلاح وضع 35 دكغ فقط في كل صندوق.

ماهي كمية المنتج بالكغ إذا علمت أنه قام بتوزيعها بالتساوي على عدد الصناديق و بقيت 60 دكغ.

إصلاح

تمرين رقم 5:

قطرت أمي الزهر فتحصلت على 77 ل و 5 دسل كما قطرت العطرشية فتحصلت على 8 ل و 2 دسل.

باعث اللتر من الزهر ب1000مي و اللتر من العطرشية ب1500 مي.

(1) ماهي كمية الزهر بالدكل.

(2) ماهي كمية العطرشية بالدكل.

(3) ماهو ثمن الزهر بالدينار.

(4) ماهو ثمن العطرشية بالدينار.

سلسلة تمارين رقم 1: أقرن الأعداد العشرية و أرتبها و
أصرف في الأعداد العشرية

تمرين رقم 1:

هذا محصول 3 فلاحين ملخص في الجدول التالي:

محصول الخصم بالهغ	محصول الذرى بالكغ	محصول لشعير بالطن	محصول القمح بالفنطار	
36.75	72.6	30.04	25.3	لفلاح الأول
96.05	60.5	29.3	27.05	لفلاح الثاني
185.75	49.02	45.25	21.12	الفلاح لثالث

أتأمل الجدول و أكمل الجمل التالية:

- الفلاح الذي تحصل على أكبر محصول من القمح هو لأن.....
- الفلاح الذي تحصل على أصغر محصول من الشعير هو لأن.....
- الفلاح الذي تحصل على أكبر محصول من الذرى هو لأن.....
- الفلاح ال ذي تحصل على أعلى محصول من الخصم هو لأن.....

إصلاح

تمرين رقم 2:

يبين الجدول التالي المعدل السنوي العام و المعدل السنوي في مادة الرياضيات لستة تلاميذ:

التلاميذ	علاء	رامي	سعاد	سوار	رباب	أمين
المعدل السنوي العام	12.03	15.11	10.09	17.5	13.82	16.36
المعدل السنوي في مادة الرياضيات	14.2	13.78	11.5	15.37	14.7	17.9

إصلاح

إصلاح

تمرين رقم 4:

(1) أرتب كل سلسلة من الأعداد العشرية التالية ترتيبا تنازليا:

– 517.02 - 517.2 - 517.001 - 518 - 517.05
517.009 - 518.002 - 518.3

20999.999 - 20999.01 - 20000.02 - 21000.001
– 21000.9 - 21000 -

– 67.999 - 67.03 - 68 - 67.99 - 68.01 - 67.9
68.52 - 68.5 - 68.05

(2) أرتب تصاعديا كل سلسلة من الأعداد العشرية التالية:

999.05 - 1000 - 999.001 - 999.9996 - 1000.99
– 1001.09 - 1001 -

709.5 - 709 - 709.03 - 708.99 - 709.01 - 708.9
– 708.28 - 708.82 -

– 32.352 - 32.6 - 32.05 - 32.001 - 32.9 - 32.09
– 33 - 33.08 - 32.999

إصلاح

تمرين رقم 5:

أحصر كل عدد عشري بين عدد عشري يأتي قبله و عدد عشري يأتي بعده:

..... > 123.01 >

..... > 25.32 >

..... > 5.08 >

..... > 12.5 >

..... > 16.45 >

..... > 71.001 >

..... > 89.03 >

..... > 97.53 >

سلسلة تمارين رقم 1: أدرّب على حل المسائل

تمرين رقم 1:

بعد جني محصول التمر و فرزّه تحصل على الأنواع التالية:

النوع الخامس	النوع الرابع	النوع الثالث	النوع الثاني	النوع الأول	نوعية المحصول
67.3	55.6	37.8	50.7	46.5	الكتل بالكغ

قرر ترك النوع الأول و الثاني للتصدير و الباقي لبيعها في السوق المحلية.

باع الكغ من النوع الثالث ب 2.3 دينار و النوع الرابع ب 1.5 دينار و النوع الخامس ب 0.8 دينار.

لأنه وجد بعد التخزين أن 1/8 النوع الرابع قد تلف.

(1) ماهي مداخيل النوع الثالث.

(2) ماهي مداخيل النوع الرابع.

(3) ماهي مداخيل النوع الخامس.

(4) ماهي مداخيل الفلاح من البيع المحلي.

(5) إذا بلغت مداخيل الفلاح الجمالية ألف دينار، ماهي المداخيل من بيع محصول النوع الأول و الثاني

إصلاح

تمرين رقم 2:

تداين العم أحمد 20.5 ألف دينار من عند العم صالح و أخذ قرضا من البنك قدره 30.8 ألف دينار لتطوير فلاحته.

اشترى العم أحمد 20.1 هكتار من الأرض لزراعتها زيتونا و 20.5 هكتار لزراعتها حبوبا و 5.2 هكتار لتجهيز بيوتا مكيفة.

بلغت كلفة المشروع: 25.3 ألف دينار.

(1) ماهي كلفة تجهيز البيوت المكيفة إذا بلغت كلفة الأراضي الأخرى 18.2 ألف دينار.

(2) باع المحاصيل الجمالية ب 90.5 ألف دينار.

ماهو ربح الفلاح؟

سلسلة تمارين رقم 1: أقرن الأعداد العشرية و أرتبها و أنصرف في الأعداد العشرية

تمرين رقم 1:

هذا محصول 3 فلاحين ملخص في الجدول التالي:

محصول الحمص بالهغ	محصول الذرى بالكغ	محصول الشعير بالطن	محصول القمح بالطنطار	
36.75	72.6	30.04	25.3	الفلاح الأول
96.05	60.5	29.3	27.05	الفلاح الثاني
185.75	49.02	45.25	21.12	الفلاح الثالث

أتأمل الجدول و أكمل الجمل التالية:

- الفلاح الذي تحصل على أكبر محصول من القمح هو لأن.....

- الفلاح الذي تحصل على أصغر محصول من الشعير هو لأن.....

- الفلاح الذي تحصل على أكبر محصول من الذرى هو لأن.....

- الفلاح ال ذي تحصل على أعلى محصول من الحمص هو لأن.....

إصلاح

تمرين رقم 2:

يبين الجدول التالي المعدل السنوي العام و المعدل السنوي في مادة الرياضيات لستة تلاميذ:

التلاميذ	علاء	رامي	سعاد	سوار	رباب	أمين
المعدل السنوي العام	12.03	15.11	10.09	17.5	13.82	16.36
المعدل السنوي في مادة رياضيات	14.2	13.78	11.5	15.37	14.7	17.9

إصلاح

إصلاح

تمرين رقم 4:

1) أرتب كل سلسلة من الأعداد العشرية التالية ترتيبا تنازليا:

517.05 - 518 - 517.001 - 517.2 - 517.02
518.3 - 518.002 - 517.009

21000.001 - 20000.02 - 20999.01 - 20999.999
21000 - 21000.9

67.9 - 68.01 - 67.99 - 68 - 67.03 - 67.999
68.05 - 68.5 - 68.52

2) أرتب تصاعديا كل سلسلة من الأعداد العشرية التالية:

1000.99 - 999.9996 - 999.001 - 1000 - 999.05
1001 - 1001.09

708.9 - 709.01 - 708.99 - 709.03 - 709 - 709.5
708.82 - 708.28

32.09 - 32.9 - 32.001 - 32.05 - 32.6 - 32.352
32.999 - 33.08 - 33

إصلاح

تمرين رقم 5:

أحصر كل عدد عشري بين عدد عشري يأتي قبله و عدد عشري يأتي بعده:

..... > 123.01 >

..... > 25.32 >

..... > 5.08 >

..... > 12.5 >

..... > 16.45 >

..... > 71.001 >

..... > 89.03 >

..... > 97.53 >

سلسلة تمارين رقم 1: أجمع الأعداد العشرية و أظرحها

تمرين رقم 1:

$$\begin{aligned} & \text{أنجز العمليّات التّالية:} \\ & = 18.01 + 15.76 \\ & = 7.09 + 22.19 \\ & = 217.03 - 512.73 \\ & = 122.12 - 601.45 \\ & = 1999.99 - 2002.05 \\ & = 3450.5 - 7358.73 \\ & = 976.33 + 1987.24 \end{aligned}$$

إصلاح

تمرين رقم 2:

اشترت سمر 3 كتب ب 1.530 دينار الكتاب الواحد و 4 كراسيات ب 0.850 دينار الكراس الواحد و 6 أقلام ب 0.350 دينار القلم الواحد و محفظة ب 15.790 دينار.
ماهو المبلغ الذي دفعته سمر.
ماهو الباقي إذا علمت أنها تمكّن 35.900 دينار.

إصلاح

تمرين رقم 3:

يمثل الشكل التالي تصميمًا لإسطبل أحصنة عربية أصيلة يريد صاحبها تسييجه.
هل يمكن تسييج هذا الإسطبل بنقيفة طولها 150 م. علّل جوابك.

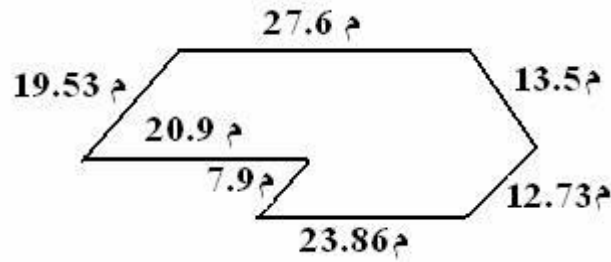

إصلاح

تمرين رقم 4:

قرر سامي و سلوى و رامي تنظيم سباق في رمي الكرة الحديدية.
رمي سامي 6.5 م وهو يفوق ما رماه رامي ب 0.75 م و يقل عما رمته سلوى ب 0.27 م.
ماهي بالمترا المسافة التي حققتها كل واحد منهم في رمي الكرة الحديدية.

إصلاح

تمرين رقم 5:

ابحث عن العدد المجهول في كل كتابة:

$$\dots\dots\dots + 25.2 = 27.8$$

$$4.32 + \dots\dots\dots = 5.971$$

$$\dots\dots\dots - 12.92 = 2.301$$

$$36.78 - \dots\dots\dots = 18$$

$$13.32 + \dots\dots\dots + 2 = 17.5$$

$$\dots\dots\dots - 1002.2 = 516.7$$

$$\dots\dots\dots + 0.001 = 789.53$$

سلسلة تمارين رقم 1: أتدرب على حل المسائل

تمرين رقم 1:

بعد جني محصول التمر و فرزّه تحصل على الأنواع التالية:

نوعية المحصول	النوع الأول	النوع الثاني	النوع الثالث	النوع الرابع	النوع الخامس
الكنل بالكغ	46.5	50.7	37.8	55.6	67.3

قرر ترك النوع الأول و الثاني للتصدير و الباقي لبيعها في السوق المحلية.

باع الكغ من النوع الثالث بـ 2.3 دينار و النوع الرابع بـ 1.5 دينار و النوع الخامس بـ 0.8 دينار.

إلا أنه وجد بعد التخزين أن 1/8 النوع الرابع قد تلف.

- 1) ماهي مداخيل النوع الثالث.
- 2) ماهي مداخيل النوع الرابع.
- 3) ماهي مداخيل النوع الخامس.
- 4) ماهي مداخيل الفلاح من البيع المحلي.
- 5) إذا بلغت مداخيل الفلاح الجمالية ألف دينار، ماهي المداخيل من بيع محصول النوع الأول و الثاني.

إصلاح

تمرين رقم 2:

تداين العم أحمد 20.5 ألف دينار من عند العم صالح و أخذ قرضاً من البنك قدره 30.8 ألف دينار لتطوير فلاحته.

اشترى العم أحمد 20.1 هكتار من الأرض لزراعتها زيتونا و 20.5 هكتار لزراعتها حبوباً و 5.2 هكتار لتجهيز بيوتاً مكيفة.

بلغت كلفة المشروع: 25.3 ألف دينار.

(1) ماهي كلفة تجهيز البيوت المكيفة إذا بلغت كلفة الأراضي الأخرى 18.2 ألف دينار.

(2) باع المحاصيل الجمالية بـ 90.5 ألف دينار.

ماهو ربح الفلاح؟

سلسلة تمارين رقم 1: أتصرف في وحدات قيس الزمن: الساعة - الدقيقة - الثانية

تمرين رقم 1:

لنذهب إلى المدرسة قطع سامي المسافة الفاصلة بين المنزل و محطة الحافلة في خمس الساعة ثم ركب الحافلة لمدة نصف ساعة.

ماهو بالدقيقة الوقت الذي قضاه سامي بين المنزل و المدرسة علماً أنه لم يتركب الحافلة.

إصلاح

تمرين رقم 2:

أرتب هذه الممدد الزمنية من الأصغر إلى الأطول.

1 س و 30 دق - 400 دق - 30 ث - 20 دق و 50 ث - 2 س و 40 دق و 50 ث - 2340 ث - 520 دق و 30 ث - 5200 ث.

إصلاح

تمرين رقم 3:

أحول كل مدة زمنية إلى الثواني:

2 دق و 15 ث

1 س

20 دق

3 س و 12 دق

4 س و 50 ث

2 س و 24 دق و 32 ث

نصف س

1/5 س و نصف

1 س ونصف

إصلاح

تمرين رقم 4:

في حصة الأشغال اليدوية طلب المعلم من أحمد و أمل و محمد و أمين رسم لوحات بالألوان المائية.

استغرق أحمد نصف ساعة في رسم لوحته في حين استغرقت أمل ساعتين و 20 دق أما أمين و محمد فاستغرقا ساعة و ربع.

ماهي المدة الزمنية التي استغرقها كل واحد منهم بالدقائق لرسم لوحته.

سلسلة تمارين رقم 1: أجمع و أطرح الأعداد التي تقيس الزمن

تمرين رقم 1:

أنجز العمليات التالية:

(1) 5 س و 20 دق + 2 س و 30 دق

(2) 3 س و 15 دق - 3 س

(3) 10 س و 50 دق - 6 س و 40 دق

(4) 12 س و 25 دق و 10 ث + 7 س و 15 دق و 2 ث

(5) 1 س و 13 ث - 20 دق و 7 ث

(6) 2 س و 55 ث - 50 دق و 58 ث

إصلاح

تمرين رقم 2:

قرر السيد صالح زيارة صديقه علي
فانطلق على الساعة التاسعة صباحا من بيته و عند وصوله إلى
صديقه كانت الساعة الحادية عشر و 15 دق صباحا.
ماهي المدة الزمنية التي استغرقها السيد صالح للوصول إلى منزل
صديقه.

إصلاح

تمرين رقم 3:

انطلق رامي و يزيد بدراجتيهما من نفس الخط على الساعة العاشرة
صباحا للقيام بسباق يمتد على 3 كم.
قلم رامي باستراحتين الأولى دامت نصف ساعة و الثانية 45 دق.
في حين قام يزيد باستراحة واحدة دامت 35 دق إلا أن دراجته تعطلت
أثناء السير و استغرق إصلاحها 30 دق.
1) ماهي ساعة وصول كل منهما إلى خط النهاية مع العلم أنهما
يسيران بنفس السرعة و يستغرق لف 3 كم خمسة ساعات.
2) من وصل الأول إلى خط النهاية.

إصلاح

تمرين رقم 4:

نظمت مدرسة ابتدائية رحلة استكشافية و ترفيهية حسب البرنامج
التالي:
- تنطلق الرحلة على الساعة السادسة صباحا،
- ساعة الوصول: التاسعة صباحا،
- استراحة أولى لمدة 10 دق،
- بعد ذلك زيارة المتحف البلدي،
- عند الساعة العاشرة صباحا و 30 دقيقة نتوجه إلى زيارة الآثار
الرومانية،
- عند الساعة الثانية عشر: موعد الغداء،
- عند الساعة الواحدة بعد الزوال: زيارة مدينة الملاهي،
- عند الساعة الثالثة مساء: العودة إلى المدرسة.
1) ماهو الوقت الذي قضاه الأطفال في المتحف البلدي مع العلم أنهم
استغرقوا 10 دق للوصول إليه.
2) ماهي المدة الزمنية التي قضاهم الأطفال في مدينة الملاهي.
3) ماهي ساعة الوصول إلى المدرسة مع العلم أن المسافة عند
الذهاب هي نفسها عند الإياب.

سلسلة تمارين رقم 1: أدرّب على حل المسائل
أوظف مكتسباتي و أقيمها

تمرين رقم 1:

في برلين و في سنة 2007 قطع العداء الأثيوبي "هال جابريسلاسي" مسافة المارطون التي تقدر ب 42 كم و 195 م في ساعتين و 4 دقائق و 26 ثانية. كان الانطلاق على الساعة الثامنة و 45 دق بالتحديد. ماهي الساعة التي أدرك فيها البطل الأثيوبي خط النهاية؟

إصلاح

تمرين رقم 2:

يملك السيد صالح شاحنة لنقل البضائع حيث يقطع يوميا 780 كم. ينطلق السيد صالح من منزله في الصباح الباكر و بعد أن يقطع 200 كم يقوم باستراحة أولى لمدة ساعتين ونصف. وصل إلى المكان المطلوب على الساعة 20 و 30 دقيقة مع العلم أنه قام باستراحة ثانية و ثالثة مثل الأولى. المدة الزمنية التي قضاها السيد صالح في سفرته هي 12 س و 15 دق. (1) ماهي المسافة المتبقية للسيد صالح بعد الاستراحة الأولى؟ (2) ماهي ساعة الانطلاق؟ (3) متى يصل السيد صالح لو لم يتوقف طيلة السفر؟

إصلاح

تمرين رقم 3:

يستغرق أيمن كل صباح نصف ساعة ليجهز نفسه و ربع ساعة ليتناول فطوره و 20 دق للوصول إلى المدرسة. متى يجب عليه أن يقوم حتى يصل 5 دقائق قبل بداية حصة الساعة التاسعة صباحا.

إصلاح

تمرين رقم 4:

يغادر سائق سيارة سياحية منزله في الساعة الثامنة و 20 دق صباحا.
حيث سجل عداد سيارته عند الانطلاق 28742 كم.
قطع 200 كم ثم أخذ استراحة لمدة 20 دق.
ثم توقف من جديد حوالي منتصف النهار لمدة ساعة و نصف.
و عند الوصول كان عداد السيارة يسجل 29126 كم و كان ذلك على الساعة
الثانية بعد الزوال.

- 1) ماذا تمثل المعطيات التالية في التمرين: 20 - 200 - 28742.
- 2) كم مرة توقف سائق السيارة؟
- 3) ماذا سجل عداد السيارة عند أول استراحة؟
- 4) ماذا سجل عداد السيارة عند الاستراحة الثانية؟
- 5) ماهي المدة الجمالية التي قضاها السائق في الاستراحة؟
- 6) ابحث عن المسافة الجمالية التي قطعها بطريقتين؟
- 7) ماهي المدة الزمنية التي استغرقتها الرحلة؟

إصلاح

تمرين رقم 5:

نظمت جمعية رياضية مسابقة في العدو الريفي تضم 173 عداء تتراوح أعمارهم
من 19 إلى 36 سنة.
قسمت المسافة المقطوعة إلى عدة محطات حيث تبعد كل محطة عن الأخرى 160
كم.
كانت ساعة الانطلاق على الساعة الثانية عشر و 30 دقيقة بعد الزوال.
وصل المتسابق الأول إلى خط النهاية بعد 4 ساعات و 38 دقيقة من العدو.
هناك 9 متسابقين غادروا السباق.

- 1) ماذا تمثل الأعداد التالية في التمرين: 160 - 36.
- 2) كم من متسابق وصلوا إلى خط النهاية.
- 3) ماهي ساعة وصول المتسابق الرابع.

سلسلة تمارين رقم 1: - أنجز عملية ضرب عدد عشري في

آخر صحيح

- أنجز عملية ضرب عدد عشري في

آخر عشري

- أنجز عمليات الجمع و الطرح و

الضرب في مجموعة الأعداد

العشرية

تمرين رقم 1:

أنجز العمليات التالية:

$$= 2.39 \times 4.42$$

$$= 3.88 \times 4.14$$

$$= 3.19 \times 0.02$$

$$= 3.68 \times 0.57$$

$$= 3.76 \times 4.82$$

$$= 0.13 \times 3.12$$

$$= 1.12 \times 2.15$$

$$= 2.45 \times 3.36$$

$$= 4.37 \times 3.5$$

إصلاح

تمرين رقم 2:

أنجز العمليات التالية:

$$= 1.37 + 3.88$$

$$= 2.57 + 3.5$$

$$= 0.48 + 3.43$$

$$= 4.56 + 1.45$$

$$= 4.53 + 1.41$$

$$= 3.78 + 1.51$$

$$= 1.34 + 2.26$$

$$= 0.81 + 2.07$$

$$= 4.5 + 1.22$$

$$= 4.2 + 3.25$$

$$= 0.9 + 4.21$$

إصلاح

تمرين رقم 3:

صرف العم سالم 71.75 د عند الجزائر و 146 د عند العطار و 15.50 د في المخبزة.

ماهو المبلغ الجملي الذي صرفه العم سالم.

إصلاح

تمرين رقم 4:

أنجز العمليات التالية وفقا للتوضيح العمودي:

$$= 6,436 + 1\ 281 + 5,42$$

+							
+							
<hr/>							
	1	2		2			6

$$= 14,65 + 948 + 0,9$$

+							
+							
<hr/>							
		6				5	

إصلاح

تمرين رقم 5:

أتمم العمليات التالية:

$$= 7\ 132 + 18,51$$

$$= 946 + 16 + 0,476$$

$$= 709,868 + 34 + 29,06$$

$$= 0,576 + 576 + 57,6$$

$$= 5 + 0,6 + 0,009$$

$$= 0,005 + 0,009 + 0,6 + 637$$

$$= 0,4 + 16 + 0,007 + 0,02$$

$$= 0,01 + 0,003 + 576 + 0,9$$

إصلاح

تمرين رقم 6:

خصصت شركة استثمارية لممثليها التجاري سيارة ليتم نقل بها:
استهككت السيارة خلال شهر جانفي الكميات التالية من البنزين:

الأسبوع الأول: 37.5 ل

الأسبوع الثاني: 48.75 ل

الأسبوع الثالث: 60.85 ل

إذا علمت أن كمية البنزين المخصصة لشهر كامل هي 200 ل، هل تكفي الكمية المتبقية لإتمام الأسبوع الرابع؟

إصلاح

تمرين رقم 7:

قام ثلاثة أطفال بسباق.

قطع الأخير 1.8 كم و قطع الثاني 0.25 كم أكثر منه في حين قطع الأول 0.16 كم أكثر من الثاني.

(1) ماهي المسافة التي قطعها الأول؟

(2) ماهي المسافة التي تفصل بين الأول و الأخير؟

إصلاح

تمرين رقم 8:

تملك سلمي 500 د.

ذهبت إلى السوق فاشتريت بما قيمته 233.25 د.

ما هو المبلغ المتبقي لدى سلمي؟

إصلاح

تمرين رقم 9:

أنجز العمليات التالية وفقا للتوضع العمودي:

$$= 5,76 - 13,9$$

$$= 196,38 - 3\ 842$$

$$= 49,76 - 528,92$$

إصلاح

تمرين رقم 10:

أكمل على منوال المثال مع طرح 126.38 في كل مرة:

$$1\,011,04 - 126,38 = 844,66$$

$$844,66 - 126,38 =$$

$$- 126,38 =$$

$$- 126,38 =$$

$$- 126,38 =$$

$$- 126,38 =$$

$$- 126,38 =$$

إصلاح

تمرين رقم 11:

قررت مغازة عامة القيام بتخفيض في بعض المبيعات كالتالي:

البضائع	السعر القديم (بالدينار)	التخفيض (بالدينار)	السعر الجديد (بالدينار)
بدلة رياضية	98.5	30	
حذاء رياضي	74.25		60
مجموعة صحن	105.50	35.75	
مكنسة كهربائية	479.85		430
تلفاز	289	46.90	
آلة غسيل	296.7		231.25
أكمل تعبير الجدول.			

إصلاح

تمرين رقم 12:

يهوى أحمد رياضة التنسق وهو بحاجة إلى حبل طوله 90 م.
إلا أنه يمتلك حبلين طول الأول 20.70 م و طول الثاني 5 م أقل من الأول.
ماهو طول الحبل الذي يجب شراؤه؟

إصلاح

سلسلة تمارين رقم 1: - أتدرب على حل المسائل
- أوظف مكتسباتي و أقيمها

تمرين رقم 1:

يمتلك السيد حامد مصنع لتعليب الكريمة الطازجة.
يمكن لكل عبة أن تحوي 0.450 كغ.
أراد السيد حامد أن يضع 5783 كغ من الكريمة في علب.
أتمم الجدول التالي:

عدد العلب المعبأة	كمية الكريمة الموضوعة في العلب	الكمية المتبقية من الكريمة
10000		
12000		
12800		
12850		
12851		

إصلاح

تمرين رقم 2:

ترن قارورة الغاز وهي فارغة 11.520 كغ و 24.520 كغ وهي معبأة.
تستهلك ربة المنزل يوميا:
- لمدة 4 ساعات: 24.2 ل من الغاز في الساعة،
- لمدة ساعتان: 40.5 ل من الغاز في الساعة.
بدأت استعمال القارورة ابتداء من 25 جانفي
إذا علمت أن وزن 1 ل من الغاز يساوي 2.6 غ، أبحث عن موعد نفاذ القارورة.

إصلاح

تمرين رقم 3:

تمثل الصورة التالية تخطيطا لمسبح:

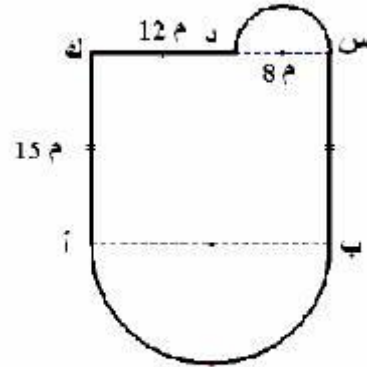

- 1) أبحث عن طول [أب].
- 2) أبحث عن محيط المسبح.
مع العلم أن محيط الدائرة = $2 \times 3.14 \times \text{شعاع}$.

إصلاح

سلسلة تمارين رقم 1: - أتدرب على حل المسائل
- أوظف مكتسباتي و أقيمها

تمرين رقم 1:

يمتلك السيد حامد مصنع لتعليب الكريمة الطازجة.
يمكن لكل علبة أن تحوي 0.450 كغ.
أراد السيد حامد أن يضع 5783 كغ من الكريمة في علب.
أتمم الجدول التالي:

عدد العلب المعبأة	كمية الكريمة الموضوعة في العلب	الكمية المتبقية من الكريمة
10000		
12000		
12800		
12850		
12851		

إصلاح

تمرين رقم 2:

ترن قارورة الغاز وهي فارغة 11.520 كغ و 24.520 كغ وهي معبأة.
تستهلك ربة المنزل يوميا:
- لمدة 4 ساعات: 24.2 ل من الغاز في الساعة،
- لمدة ساعتان: 40.5 ل من الغاز في الساعة.
بدأت استعمال القارورة ابتداء من 25 جانفي
إذا علمت أن وزن 1 ل من الغاز يساوي 2.6 غ، ابحث عن موعد نفاذ القارورة.

إصلاح

تمرين رقم 3:

تمثل الصورة التالية تخطيطاً لمسبح:

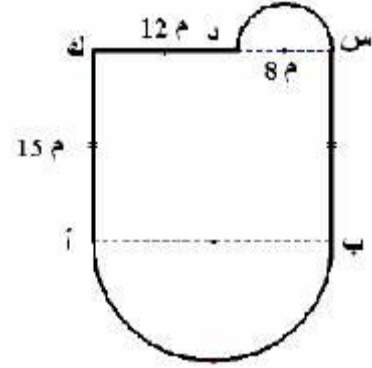

(1) أبحث عن طول [أب].

(2) أبحث عن محيط المسبح.

مع العلم أن محيط الدائرة = $2 \times 3.14 \times \text{شعاع}$.

إصلاح

سلسلة تمارين رقم 1: - أتدرب على حل المسائل
- أوظف مكتسباتي و أقيمها

تمرين رقم 1:

يمتلك السيد حامد مصنع لتعليب الكريمة الطازجة.
يمكن لكل علبة أن تحوي 0.450 كغ.
أراد السيد حامد أن يضع 5783 كغ من الكريمة في علب.
أتمم الجدول التالي:

عدد العلب المعبأة	كمية الكريمة الموضوعة في العلب	الكمية المتبقية من الكريمة
10000		
12000		
12800		
12850		
12851		

إصلاح

تمرين رقم 2:

ترن قارورة الغاز وهي فارغة 11.520 كغ و 24.520 كغ وهي معبأة.
تستهلك ربة المنزل يوميا:
- لمدة 4 ساعات: 24.2 ل من الغاز في الساعة،
- لمدة ساعتان: 40.5 ل من الغاز في الساعة.
بدأت استعمال القارورة ابتداء من 25 جانفي
إذا علمت أن وزن 1 ل من الغاز يساوي 2.6 غ، ابحث عن موعد نفاذ القارورة.

إصلاح

تمرين رقم 3:

تمثل الصورة التالية تخطيطا لمسبح:

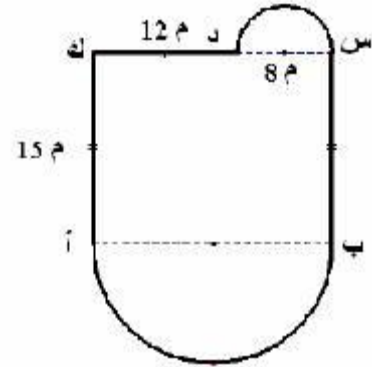

(1) أبحث عن طول [أب].

(2) أبحث عن محيط المسبح.

مع العلم أن محيط الدائرة = $2 \times 3.14 \times \text{شعاع}$.

إصلاح

سلسلة تمارين رقم 1: - أقسم عددا عشريا على عدد صحيح طبيعي

- أقسم عددا صحيحا طبيعيا على عدد

آخر صحيح طبيعي: الخارج عدد عشري

- أنجز عملية قسمة قاسمها عدد عشري

تمرين رقم 1:

أنجز العمليات التالية:

$$= 23.8 \times 42.6$$

$$= 1.83 \times 7.04$$

$$= 7 \div 531$$

$$= 23 \div 7849$$

$$= 3 \div 712$$

$$= 14 \div 372.1$$

$$= 17 \div 1310.75$$

$$= 1.2 \div 678$$

$$= 3.4 \div 9823$$

إصلاح

تمرين رقم 2:

أبحث عن الأعداد الناقصة:

$$1000 \div \dots = 10 \times \dots = 4.55 = \dots \div 455$$

$$\dots \div 7120 = \dots = 10 \div 71.2 = 10 \times \dots$$

$$100 \div \dots = \dots \times 0.0531 = 10 \div \dots = \dots = 0.01 \times 531$$

إصلاح

تمرين رقم 3:

أنجز العمليات التالية وفقا للوضع العمودي:

$$= 61 \div 268.3$$

$$= 9 \div 61.9$$

$$= 6 \div 324.6$$

$$= 4 \div 9$$

$$= 32 \div 48$$

$$= 25 \div 457.5$$

$$= 9 \div 59.4$$

$$= 4 \div 2.64$$

$$= 2 \div 41$$

$$= 45 \div 144$$

$$= 12 \div 294$$

إصلاح

تمرين رقم 4:

بحوزة سامي لوح طوله 5.20 م يريد أن يصنع منه أدراج لخزانته.
فقسمه إلى قطع طول الواحدة 0.95 م.

(1) كم قطعة يمكن أن يتحصل عليها سامي؟

(2) ماهو باقي اللوح الغير مستعمل؟

إصلاح

تمرين رقم 5:

أكمل تعبير الفانورة التالية:

المصاريف	سعر الوحدة (بالدينار)	الكمية	البضاعة
	1.6	3	عصير التفاح
8.00		10	معجون طماطم
14.00	0.70		البسكويت
6.2		2	مناديل ورقية
			المجموع

سلسلة تمارين رقم 1: - أدرّب على حل المسائل
- أوظف مكتسباتي و أقيمها

تمرين رقم 1:

يمتلك السيد حامد مصنع لتعليب الكريمة الطازجة.
يمكن لكل علبة أن تحوي 0.450 كغ.
أراد السيد حامد أن يضع 5783 كغ من الكريمة في علب.
أتمم الجدول التالي:

عدد العلب المعبأة	كمية الكريمة الموضوعة في العلب	الكمية المتبقية من الكريمة
10000		
12000		
12800		
12850		
12851		

إصلاح

تمرين رقم 2:

تزن قارورة الغاز وهي فارغة 11.520 كغ و 24.520 كغ وهي معبأة.
تستهلك ربة المنزل يوميا:
- لمدة 4 ساعات: 24.2 ل من الغاز في الساعة،
- لمدة ساعتان: 40.5 ل من الغاز في الساعة.
بدأت استعمال القارورة ابتداء من 25 جاتفي
إذا علمت أن وزن 1 ل من الغاز يساوي 2.6 غ، ابحث عن موعد نفاذ القارورة.

إصلاح

تمرين رقم 3:

تمثل الصورة التالية تخطيطاً لمسبح:

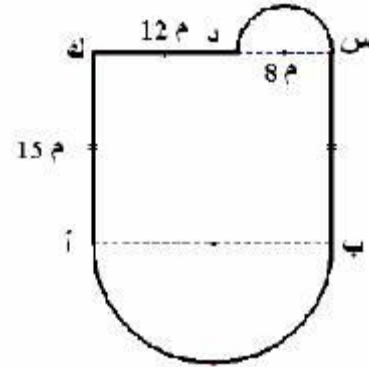

(1) أبحث عن طول [أب].

(2) أبحث عن محيط المسبح.

مع العلم أن محيط الدائرة = $2 \times 3.14 \times \text{شعاع}$.

سلسلة تمارين رقم 1: - أتدرب على حل المسائل
- أوظف مكتسباتي و أقيمها

تمرين رقم 1:

يمتلك السيد حامد مصنع لتعليب الكريمة الطازجة.

يمكن لكل علبة أن تحوي 0.450 كغ.

أراد السيد حامد أن يضع 5783 كغ من الكريمة في علب.

أتمم الجدول التالي:

عدد العلب المعبأة	كمية الكريمة الموضوعة في العلب	الكمية المتبقية من الكريمة
10000		
12000		
12800		
12850		
12851		

إصلاح

تمرين رقم 2:

تزن قارورة الغاز وهي فارغة 11.520 كغ و 24.520 كغ وهي معبأة.
تستهلك ربة المنزل يوميا:

- لمدة 4 ساعات: 24.2 ل من الغاز في الساعة،

- لمدة ساعتان: 40.5 ل من الغاز في الساعة.

بدأت استعمال القارورة ابتداء من 25 جاتفي

إذا علمت أن وزن 1 ل من الغاز يساوي 2.6 غ، ابحث عن موعد نفاذ القارورة.

إصلاح

تمرين رقم 3:

تمثل الصورة التالية تخطيطا لمسبح:

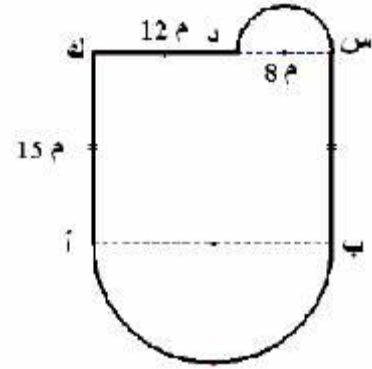

(1) أبحث عن طول [أب].

(2) أبحث عن محيط المسبح.

مع العلم أن محيط الدائرة = $2 \times 3.14 \times \text{شعاع}$.

سلسلة تمارين رقم 1: - أقسم عددا عشريا على عدد صحيح طبيعي

- أقسم عددا صحيحا طبيعيا على عدد

آخر صحيح طبيعي: الخارج عدد عشري

- أنجز عملية قسمة قاسمها عدد عشري

تمرين رقم 1:

أنجز العمليات التالية:

$$= 23.8 \times 42.6$$

$$= 1.83 \times 7.04$$

$$= 7 \div 531$$

$$= 23 \div 7849$$

$$= 3 \div 712$$

$$= 14 \div 372.1$$

$$= 17 \div 1310.75$$

$$= 1.2 \div 678$$

$$= 3.4 \div 9823$$

إصلاح

تمرين رقم 2:

أبحث عن الأعداد الناقصة:

$$1000 \div \dots = 10 \times \dots = 4.55 = \dots \div 455$$

$$\dots \div 7120 = \dots = 10 \div 71.2 = 10 \times \dots$$

$$100 \div \dots = \dots \times 0.0531 = 10 \div \dots = \dots = 0.01 \times 531$$

إصلاح

تمرين رقم 3:

أنجز العمليات التالية وفقا للوضع العمودي:

$$= 61 \div 268.3$$

$$= 9 \div 61.9$$

$$= 6 \div 324.6$$

$$= 4 \div 9$$

$$= 32 \div 48$$

$$= 25 \div 457.5$$

$$= 9 \div 59.4$$

$$= 4 \div 2.64$$

$$= 2 \div 41$$

$$= 45 \div 144$$

$$= 12 \div 294$$

إصلاح

تمرين رقم 4:

بحوزة سامي لوح طوله 5.20 م يريد أن يصنع منه أدراج لخزانته.
فقسمه إلى قطع طول الواحدة 0.95 م.

(1) كم قطعة يمكن أن يتحصل عليها سامي؟

(2) ماهو باقي اللوح الغير مستعمل؟

إصلاح

تمرين رقم 5:

أكمل تعبير الفانورة التالية:

المصاريف	سعر الوحدة (بالدينار)	الكمية	البضاعة
	1.6	3	عصير التفاح
8.00		10	معجون طماطم
14.00	0.70		البسكويت
6.2		2	مناديل ورقية
			المجموع

سلسلة تمارين رقم 1: أنجز عملية الضرب على الأعداد التي
تقيس الزمن

تمرين رقم 1:

أكمل الجدول التالي مستعينا بالمثال:

التحويل إلى الثواني 1 س = 60 دق 2 س = $60 \times 2 = 120$ دق	التحويل إلى الثواني 1 دق = 60 ث 2 دق = $60 \times 2 = 120$ ث
3 س =	3 دق =
5 س =	5 دق =
10 س =	10 دق =
15 س =	15 دق =
20 س =	20 دق =
24 س =	30 دق =
48 س =	45 دق =
72 س =	60 دق =

إصلاح

تمرين رقم 2:

- تستغرق سلمى للوصول إلى المدرسة 12 دق.
و تقطع هذه المسافة 4 مرات في اليوم.
تذهب سلمى إلى المدرسة 4 أيام في الأسبوع فقط.
- 1) ماهي المدة الزمنية التي تقضيها سلمى في الذهاب و الرجوع من المدرسة يوميا.
 - 2) ماهي المدة الزمنية التي تقضيها سلمى في الذهاب و الرجوع من المدرسة في أسبوع.

إصلاح

تمرين رقم 3:

(1) أتمم فراغات الجدول التالي:

12	24	6	3	الزمن بالساعة
				الزمن بالدقيقة
				الزمن بالثانية

(2) أحول الأعداد التالية إلى ساعات و دقائق و ثواني.

4 س و 15 دق و 7 ث = ... ث

8 س و 35 دق و 32 ث = ... ث

13 س و 43 دق و 22 ث = ... ث

17 س و 58 دق و 1 ث = ... ث

إصلاح

تمرين رقم 4:

اشترى سامي دراجة جديدة و أخذ يتدرب عليها فكان يقوم بدورة حول حديقة المنزل في دقيقتين و 45 ثانية.

قام سامي بخمس دورات محافظا على نفس السرعة في أول دورة.

(1) ماهي المدة الزمنية التي سيستغرقها سامي لتقيام بخمس دورات.

(2) في اليوم الموالي أراد سامي أن يقوم بـ 10 دورات بنفس السرعة المعتادة فكم يلزمه من وقت.

(3) قرر سامي و صديقيه أحمد و رامي القيام بسباق.

قام سامي بأربع دورات في 11 دقيقة بينما قام أحمد بـ 4 دورات في 721 ثانية أما رامي فقام بأربع دورات في 720 ثانية.

من كان الأسرع.

إصلاح

تمرين رقم 5:

قام مدير المدرسة في العطلة الأسبوعية بتنظيم حفل للتلاميذ المتفوقين فكان ضمن برنامج الحفل عرض فيلم للصور المتحركة.

عرض الفيلم بمعدل 24 صورة في الثانية.

ابحث عن عدد الصور التي يمكن عرضها في ساعة و 40 دقيقة.

إصلاح

تمرين رقم 6:

تمضي جدتي يوميا ساعتين و 40 دقيقة أمام التلفاز ماعدا يوم الأحد فهي تمضي 3 س و 30 ش.

ماهي المدة الزمنية التي تمضيها جدتي أمام التلفاز طيلة أسبوع كامل.

إصلاح

سلسلة تمارين رقم 1: أتدرب على حل المسائل

أوظف مكتسباتي و أقيمها

تمرين رقم 1:

يقوم عداء ب350 خطوة في الدقيقة عنما و أن طول الخطوة الواحدة 85 صم.

(1) ماهي المسافة التي يقطعها في دقيقة؟

(2) ماهي المسافة التي يقطعها في 25 دقيقة إذا حافظ على نفس السرعة؟

(3) ماهي المسافة التي يقطعها في 25 دقيقة إذا علمت أنه بعد 15 دقيقة خفض في سرعته إلى 300 خطوة في الدقيقة و حافظ على نفس طول الخطوة.

إصلاح

تمرين رقم 2:

يريد بستاني زراعة نبات الإكليل حول سياج الحديقة الذي يبلغ طوله 10.4 م.

حدد البستاني المسافة التي تفصل بين إكليتين ب 80 صم.

اشترى البستاني الإكليلة الواحدة ب 2.5 دينار مع العلم أنه استغرق 12 دق لغيراستها.

(1) ماهي كمية الإكليل اللازمة لتسييج كل الحديقة.

(2) ماهو الثمن الجملي للإكليل.

(3) ماهي المدة الزمنية الكافية لزراعة كل الإكليل.

إصلاح

تمرين رقم 3:

- تعمل سعاد قابضة في مغازة عامة وسط المدينة لمدة 5 أيام في الأسبوع.
تستعمل سعاد الحافلة ثم المترو الخفيف للذهاب إلى عملها.
تستغرق سعاد 20 دق في الحافلة ثم 25 دق في المترو الخفيف في الذهاب و نفس الوقت في العودة.
1) ماهي المدة الزمنية التي تقضيها سعاد في وسائل النقل يوميا.
2) ماهي المدة الزمنية التي تقضيها سعاد في وسائل النقل أسبوعيا بالدقائق و الساعات.
3) في بعض الأحيان تستعمل سعاد سيارتها فتستغرق 20 دق في الذهاب و $\frac{4}{3}$ الوقت في العودة.
ماهي المدة الزمنية التي تقضيها سعاد في القيادة يوميا.
4) تباشري سعاد عملها من الساعة التاسعة صباحا إلى منتصف النهار و من الساعة الواحدة و النصف بعد الزوال إلى الساعة الخامسة و النصف.
المدة الزمنية التي تقضيها سعاد في عملها يوميا.
5) تريد سعاد أن تصل إلى عملها قبل 10 دقائق من موعد فتح المغازة علما و أنها ستستعمل الحافلة و المترو الخفيف.
متى يجب أن تغادر منزلها.
6) إذا عادت سعاد إلى منزلها في السيارة ماهو الوقت اللازم لتناول الغداء قبل الفترة المسائية للعمل.

سلسلة تمارين رقم 1: أتدرب على حل المسائل أوظف مكتسباتي و أقيمها

تمرين رقم 1:

- يقوم عداء ب350 خطوة في الدقيقة علما و أن طول الخطوة الواحدة 85 سم.
1) ماهي المسافة التي يقطعها في دقيقة؟
2) ماهي المسافة التي يقطعها في 25 دقيقة إذا حافظ على نفس السرعة؟
3) ماهي المسافة التي يقطعها في 25 دقيقة إذا علمت أنه بعد 15 دقيقة خفض في سرعته إلى 300 خطوة في الدقيقة و حافظ على نفس طول الخطوة.

إصلاح

تمرين رقم 2:

- يريد بستاني زراعة نبات الإكليل حول سياج الحديقة الذي يبلغ طوله 10.4 م.
حدد البستاني المسافة التي تفصل بين إكليتين ب 80 صم.
اشترى البستاني الإكليلة الواحدة ب 2.5 دينار مع العلم أنه استغرق 12 دق لغراستها.
- (1) ماهي كمية الإكليل اللازمة لتسييج كل الحديقة.
 - (2) ماهو الثمن الجملي للإكليل.
 - (3) ماهي المدة الزمنية الكافية لزراعة كل الإكليل.

إصلاح

تمرين رقم 3:

- تعمل سعاد قابضة في مغازة عامة وسط المدينة لمدة 5 أيام في الأسبوع.
تستعمل سعاد الحافلة ثم المترو الخفيف للذهاب إلى عملها.
تستغرق سعاد 20 دق في الحافلة ثم 25 دق في المترو الخفيف في الذهاب و نفس الوقت في العودة.
- (1) ماهي المدة الزمنية التي تقضيها سعاد في وسائل النقل يوميا.
 - (2) ماهي المدة الزمنية التي تقضيها سعاد في وسائل النقل أسبوعيا بالدقائق و الساعات.
 - (3) في بعض الأحيان تستعمل سعاد سيارتها فتستغرق 20 دق في الذهاب و $\frac{4}{3}$ الوقت في العودة.
- ماهي المدة الزمنية التي تقضيها سعاد في القيادة يوميا.
- (4) تباشر سعاد عملها من الساعة التاسعة صباحا إلى منتصف النهار و من الساعة الواحدة و النصف بعد الزوال إلى الساعة الخامسة و النصف.
 - (5) تريد سعاد أن تصل إلى عملها قبل 10 دقائق من موعد فتح المغازة علما و أنها ستستعمل الحافلة و المترو الخفيف.
 - (6) متى يجب أن تغادر منزلها.
 - (6) إذا عادت سعاد إلى منزلها في السيارة ماهو الوقت اللازم لتناول الغداء قبل الفترة المسائية للعمل.

سلسلة تمارين رقم 1: - أقسم عددا عشريا على عدد صحيح طبيعي

- أقسم عددا صحيحا طبيعيا على عدد
- آخر صحيح طبيعي: الخارج عدد عشري
- أنجز عملية قسمة قاسمها عدد عشري

تمرين رقم 1:

أنجز العمليات التالية:

$$= 23.8 \times 42.6$$

$$= 1.83 \times 7.04$$

$$= 7 \div 531$$

$$= 23 \div 7849$$

$$= 3 \div 712$$

$$= 14 \div 372.1$$

$$= 17 \div 1310.75$$

$$= 1.2 \div 678$$

$$= 3.4 \div 9823$$

إصلاح

تمرين رقم 2:

أبحث عن الأعداد الناقصة:

$$1000 \div \dots = 10 \times \dots = 4.55 = \dots \div 455$$

$$\dots \div 7120 = \dots = 10 \div 71.2 = 10 \times \dots$$

$$100 \div \dots = \dots \times 0.0531 = 10 \div \dots = \dots = 0.01 \times 531$$

إصلاح

تمرين رقم 3:

أنجز العمليات التالية وفقا للوضع العمودي:

$$= 61 \div 268.3$$

$$= 9 \div 61.9$$

$$= 6 \div 324.6$$

$$= 4 \div 9$$

$$= 32 \div 48$$

$$= 25 \div 457.5$$

$$= 9 \div 59.4$$

$$= 4 \div 2.64$$

$$= 2 \div 41$$

$$= 45 \div 144$$

$$= 12 \div 294$$

إصلاح

تمرين رقم 4:

بحوزة سامي لوح طوله 5.20 م يريد أن يصنع منه أدراج لخزانته.
فقسمه إلى قطع طول الواحدة 0.95 م.

(1) كم قطعة يمكن أن يتحصل عليها سامي؟

(2) ماهو باقي اللوح الغير مستعمل؟

إصلاح

تمرين رقم 5:

أكمل تعبير الفانورة التالية:

المصاريف	سعر الوحدة (بالدينار)	الكمية	البضاعة
	1.6	3	عصير التفاح
8.00		10	معجون طماطم
14.00	0.70		البسكويت
6.2		2	مناديل ورقية
			المجموع

المسائل الرياضية

1 - قواعد رياضية عامة :

* عملية الجمع ينتج عنها عمليتا طرح ، وعملية الطرح ينتج عنها عملية جمع وعملية طرح أخرى :

$ك = ل - م$	$ل = م + ك$	$ك = ل - م$	$ج = أ - ب$	$ب = أ - ج$	$ج + ب = أ$
$2 - 8 = 6$	$6 + 2 = 8$	$6 - 8 = 2$	$4 - 7 = 3$	$3 - 7 = 4$	$3 + 4 = 7$

* ثمن الكلفة = ثمن الشراء + المصاريف

مثال 1 :

* المصاريف = ثمن الكلفة - ثمن الشراء

إذا : * ثمن الشراء = ثمن الكلفة - المصاريف

(في حال الربح : ثمن البيع < ثمن الشراء)

* ثمن الشراء = ثمن البيع - الربح

مثال 2 :

* ثمن البيع = ثمن الشراء + الربح

إذا : * الربح = ثمن البيع - ثمن الشراء

(في حال الخسارة : ثمن الشراء < ثمن البيع)

* ثمن البيع = ثمن الشراء - الخسارة

مثال 3 :

* ثمن الشراء = ثمن البيع + الخسارة

إذا : * الخسارة = ثمن الشراء - ثمن البيع

** عملية الضرب ينتج عنها عمليتا قسمة ، وعملية قسمة ينتج عنها عملية ضرب وعملية قسمة أخرى :

$ب = ج : د$	$د = ج \times ب$	$ب = ج : د$	$ص = هـ : س$	$س = هـ \times ص$
$6 : 54 = 9$	$6 \times 9 = 54$	$6 : 54 = 9$	$7 : 56 = 8$	$7 \times 8 = 56$

* الثمن الجملي = ثمن الوحدة \times عدد الوحدات

مثال 1 :

* عدد الوحدات = الثمن الجملي : ثمن الوحدة

إذا : * ثمن الوحدة = الثمن الجملي : عدد الوحدات

* عدد السفرات = الحمولة الجملية : حمولة الشاحنة في السفرة الواحدة

مثال 2 :

إذا : * الحمولة الجملية = حمولة الشاحنة في السفرة الواحدة \times عدد السفرات

و * حمولة الشاحنة في السفرة الواحدة = الحمولة الجملية : عدد السفرات

التخطيط لحلّ المسائل الرياضية : المراحل الواجب اتباعها لحلّ المسألة :

1 - القراءة الشاملة والواعية للمسألة المقدمّة

2 - استخراج المعطيات العددية ومدلولاتها اللفظية

3 - تحديد المطلوب والتخطيط لحلّه مع ضرورة استحضار القواعد الرياضية ذات الصلة والاستعانة بالرسوم البيانية والأشكال والجداول إن كان ذلك ممكنا .

4 - الإجابة عن المطلوب إجابة كاملة ودقيقة بوجوب ذكر العناصر الثلاثة الأساسية وهي : (1) الجملة اللفظية

(2) العملية الأفقية المناسبة للجملة اللفظية المذكورة

(3) التنصيص على الوحدة سواء في الجملة اللفظية أو في نتيجة العملية الأفقية .

* * للتأكد من صحّة النتيجة ، يجب إجراء العملية عمودياً .

أنواع المخطّطات : (الانطلاق وجوبا من المطلوب للتخطيط للحلّ واستغلال المخطط المنجز بعمل تصاعدي أي من أسفل المخطط إلى أعلاه)

1 - سؤال ذو مرحلة واحدة للحلّ أي إنجاز عملية واحدة للتوصل إلى الإجابة أي أنّ المعطيين العدديين معلومان :

إذا المخطط المناسب لهذا السؤال : **المطلوب = المعلوم (+ أو - أو \times أو :) المعلوم**

مثال 1 - أنتج فلاح 3760 كغ من البطاطا وعبّأها في أكياس . كتلة الكيس الواحد بالكغ 60 .

ما هو عدد الأكياس اللازمة لتعبئة المنتج ؟

المعطيات العددية ومدلولاتها اللفظية

المعطى العددي	مدلوله اللفظي	المعطى العددي	مدلوله اللفظي
3760 كغ	كتلة المنتج من البطاطا	60 كغ	كتلة الكيس الواحد من البطاطا

المخطط المناسب : عدد الأكياس اللازمة لتعبئة المنتج = الكتلة الجملية للبطاطا : كتلة الكيس الواحد

عدد الأكياس اللازمة لتعبئة المنتج = $3780 : 60 = 63$

إذا الحلّ :

2 - سؤال ذو مرحلتين للحلّ أي إنجاز عمليّتين للتوصّل إلى الإجابة عن المطلوب أي أنّ المعطيين العدديّين الرّئيسيّين أحدهما معلوم والآخر مجهول :

إذا المخطط المناسب لهذا السؤال : المرحلة الثانية م 2) المطلوب = المعلوم (+ أو - أو × أو :) المجهول المرحلة الأولى م 1) المجهول = المعلوم (+ أو - أو × أو :) المعلوم

مثال 2 - اشترى أبّ قطعة أرض صالحة للبناء على شكل شبه منحرف قائم ، قيس قاعدتها الكبرى 25 م وقيس قاعدتها الصغرى 20 م وقيس ارتفاعها 18 م . كمّ ثمن شراء هذه القطعة علماً وأنّ ثمن الم² الواحد حُدّد بـ 32 د ؟

المعطيات العددية ومدلولاتها اللفظية

المعطى العددي	مدلوله اللفظي	المعطى العددي	مدلوله اللفظي
25 م	قيس القاعدة الكبرى	18 م	قيس الارتفاع
20 م	قيس القاعدة الصغرى	32 د	ثمن شراء م ² واحد

المخطّط المناسب : (م 2) ثمن قطعة الأرض = ثمن شراء الم² × قيس مساحة قطعة الأرض بالم² معلوم × مجهول

$$(م 1) \text{ قيس مساحة قطعة الأرض بالم}^2 = \frac{\text{مجموع القاعدتين} \times \text{الارتفاع}}{2} = \text{معلوم} \times \text{معلوم}$$

إذا الحلّ :

$$405 = \sqrt{\frac{18 \times (20 + 25)}{2}} = \text{قيس مساحة قطعة الأرض بالم}^2$$

$$12960 = 405 \times 32 = \text{ثمن شراء قطعة الأرض بالد}$$

2 - سؤال ذو 3 مراحل للحلّ أي إنجاز 3 عمليات للتوصّل إلى الإجابة عن المطلوب أي أنّ هناك معطيين عدديّين ضمنيّين مجهولين :

إذا المخطط المناسب لهذا السؤال : مخطّط أ : (م 3) المطلوب = المعلوم (+ أو - أو × أو :) المجهول 1 (م 2) المجهول 1 = المجهول 2 (+ أو - أو × أو :) المعلوم (م 1) المجهول 2 = المعلوم (+ أو - أو × أو :) المعلوم

مخطّط ب : (م 3) المطلوب = المجهول 1 (+ أو - أو × أو :) المجهول 2 (م 2) المجهول 1 = المعلوم (+ أو - أو × أو :) المعلوم (م 1) المجهول 2 = المعلوم (+ أو - أو × أو :) المعلوم

مثال 3 - وفّر أحد منتجي الخضر 5200 كغ من الفلفل من بيت مهوّء مساحته 400 م² . إذا كان قد باع الكغ الواحد من الفلفل بـ 1,500 د ، ما هي أرباح كل م² إذا بلغت جملة المصاريف 3600 د ؟

المعطيات العددية ومدلولاتها اللفظية

المعطى العددي	مدلوله اللفظي	المعطى العددي	مدلوله اللفظي
5200 كغ	كتلة المنتج من الفلفل	400 م ²	قيس مساحة البيت المهوّء
1,500 د	ثمن بيع الكغ من الفلفل	3600 د	جملة المصاريف

المخطّط المناسب : (م 3) أرباح كلّ م² = جملة الأرباح : مساحة الأرض بالم² مجهول : معلوم

(م 2) جملة الأرباح = جملة المداخيل - جملة المصاريف
مجهول - معلوم

(م 1) جملة المداخيل = ثمن بيع الكغ الواحد × وزن الفلفل بالكغ
معلوم × معلوم

الحلّ : جملة المداخيل بالد = 5200 × 1,500 = 7800

جملة الأرباح بالد = 7800 - 3600 = 4200

أرباح كلّ م² بالد = 4200 : 3600 = 10,500

الدرس الثالث

سلسلة تمارين رقم 1: أفكك الأعداد ذات 7 أرقام فأكثر و أركبها

تمرين رقم 1:

تأمل المثال التالي

$$8 \times 1000000 + 5 \times 100000 + 7 \times 10000 + 6 \times 1000 + 4 \times 100 + 5 \times 1 = 8576405$$

احسب على منوال المثال السابق الأعداد التالية

$$5794876 \quad 3054825 \quad 2505002 \quad 8956420$$

تمرين رقم 2:

اكتب العدد التالي :

أ) 5 آحاد 4 عشرات 3 مئات 513 آلاف 4 مليون

ب) 8 آحاد 0 عشرات 8 مئات 298 آلاف 9 مليون

ج) 0 آحاد 7 عشرات 7 مئات 45 آلاف 17 مليون

تمرين رقم 3:

أتمم تعميم الجدول بالأعداد التالية :

$$12085406 \quad ، \quad 42634251 \quad ، \quad 1587406$$

المليون		الآلاف			الوحدات البسيطة		
ع	أ	ما	ع	أ	ما	ع	أ

تمرين رقم 4:

في هذا العدد **84653709** :

- 1- ما هو رقم الآحاد ؟
- 2- ما هو رقم العشرات ؟
- 3- ما هو رقم مئات الآلاف ؟
- 4- ما هو رقم عشرات الملايين ؟
- 5- ما هو رقم آحاد الملايين ؟

تمرين رقم 5:

عرض مدير مصنع على مجلس الإدارة المداخليل الخاصة بنوع جديد من الملابس خلال الأشهر الستة الأولى من السنة حسب ما يبيته الجدول التالي .

المدخليل	الأشهر
1132500	جنفي
3457280	فيلري
1597300	مارس
578920	أفريل
7685000	جوان
7745000	جويلية

✓ احسب المبلغ الجملي للمداخليل .

✓ ما هو الشهر الذي تحصنت فيه الإدارة على أكبر دخل .