

اُخْتِيارات مناقرة

السنة السادسة

2017-2008

ايقاظ علمي-رياضيات-عربية-فرنسية-انكليزية

ایقاظ علمی

اقتبار 2008 : صفءء 2-3

اقتبار 2009 : صفءء 5-6

اقتبار 2010 : صفءء 8-9

اقتبار 2011 : صفءء 11-12

اقتبار 2012 : صفءء 14-15

اقتبار 2013 : صفءء 17-18

اقتبار 2014 : صفءء 20-21

اقتبار 2015 : صفءء 23-24

اقتبار 2016 : صفءء 25-28

اقتبار 2017 : صفءء 29-31

20

السند (1): بعد إجراء الفحوصات اللازمة طلب الطبيب من الأم القيام بتحليل الدم فرافقها ابنها مراد إلى مخبر التحاليل الطبية.

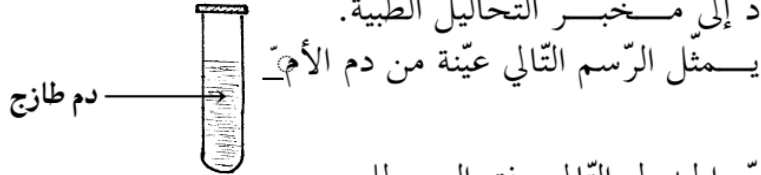

التعليمة (1): عمّر الجدول التالي وفق المطلوب.

وظيفة كل مكون	مكونات الدم
.....
.....
.....

مع 1

التعليمة (2): أكتب "صواب" أو "خطأ" في التربيعة المناسبة.

.....
.....
.....
.....

- * في الجسم أعضاء لا يصلها الدم
- * الكريات البيضاء أكثر عددا من الكريات الحمراء
- * الدم المتخثر يتكوّن من علقّة ومصل
- * يتخلّص الدم من ثنائي أكسيد الكربون في مستوى الرئتين

السند (2): رأى مراد رسما لمقطع عين معلقا بعيادة الطبيب فأخذ يتأمّله.

التعليمة: أتمم الرسم التالي بكتابة اسم كلّ جزء ووظيفته.

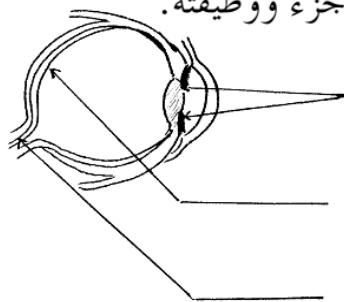

الجزء
الوظيفة
الجزء
الوظيفة
الجزء
الوظيفة

مع 1

السند (3): بيّنت نتائج التحليل أن الأم مصابة بفقر الدم فقال مراد: "إن سبب إصابة

أمي بفقر الدم هو عدم توفّر الفيتامين (د) في الأغذية التي تتناولها".

التعليمة: أصلح الخطأ الوارد في قول مراد.

مع 3

الإصلاح: إن سبب إصابة أمي بفقر الدم هو

.....

إمضاء المراقبين	

عدد الترسيم :

الاسم : اللقب :

المدرسة :

<

السند (4) : لاحظ مراد بمخبر التحاليل الطيبية موقدا غازيا مشتتلا فتذكر ما درسه عن مفهوم الاحتراق في الهواء .

التعليمية 1 : أكمل الرسم التالي بكتابة بقية العناصر الناتجة عن عملية الاحتراق.

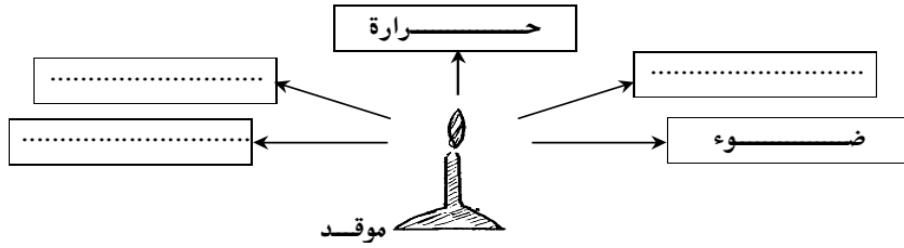

مع 1

التعليمية 2 : تخير التعليل الصحيح بوضع العلامة (X) في التريفة المناسبة * يتم الكشف عن وجود ثنائي أكسيد الكربون خلال عملية الاحتراق بـ :

- سحق لهب الموقد بصحن أبيض اللون فيسود.
 - تعكر ماء الجير الموجود في كأس وضع بجوار الموقد المشتعل.
 - حدوث فرقية عند تقريب عود ثقاب مشتعل من لهب الموقد.
- السند (5) :** رن جرس باب المنزل فذهب مراد وفتح فوجد عمته قد جاءت لزيارة أمه.

مع 2

التعليمية : أصلح الخطأ الوارد في الإفادة الآتية :

مع 3

- اشتغال الجرس الكهربائي ناتج عن التأثير الحراري للتيار الكهربائي.

- الإصلاح : اشتغال الجرس الكهربائي ناتج عن التأثير

السند (6) : انشغل مراد بمطالعة مجلة علمية فوجد بإحدى صفحاتها رسوما تتعلق بظاهرة انحراف الضوء.

التعليمية : أتمم رسم الشعاع الضوئي في كل وضعية وأكتب اسم الظاهرة الناتجة عن انحراف الضوء.

مع 2

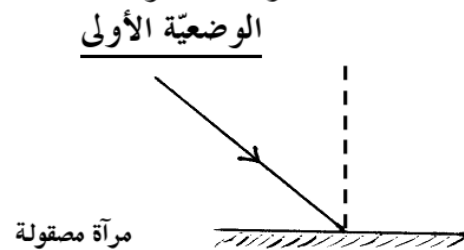
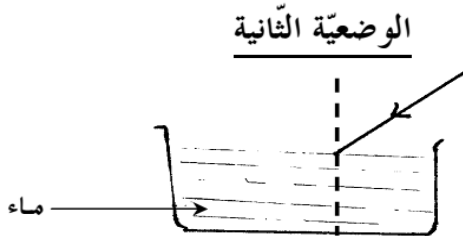

الظاهرة :

الظاهرة :

ملاحظات

مناظرة الدخول إلى المدارس الإعدادية النموذجية

(دورة 2009)

الجمهورية التونسية
وزارة التربية والتكوين

الحمصة: من 9 و30 د إلى 10 و30 د

الاختبار: الإيقاظ العلمي

التاريخ: الجمعة 19 جوان 2009

السند (3): أثناء الليل ساعد الأب ابنه وابنته في مراجعة دروس الإيقاظ العلمي.
التعليمة 1: أختبر مما يلي ما أراه مناسباً لملء الفراغات المشار إليها بأسهم في الرسم التالي: نتروجين - ماء نقي - أكسجين - محلول الصودا - ثنائي أكسيد الكربون - هيدروجين .

1 مد

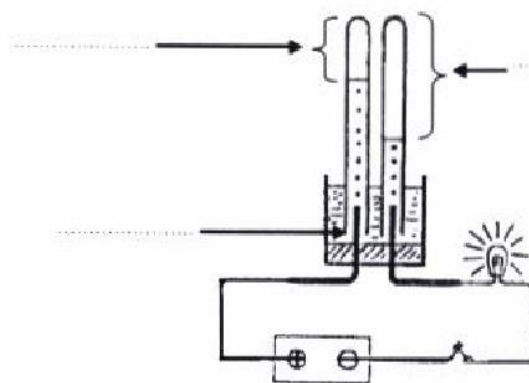

التعليمة 2: أتمم بما يناسب في كل وضعية:

2 مد

الوضعية (3)	الوضعية (2)	الوضعية (1)
.....المغناطان لأن قطبيهما المتقابلين متماثلان. يتجاذب المغناطان لأن يتنافر المغناطان لأن

السند (4): فوجئ الأب وابنه وابنته بانقطاع التيار الكهربائي فأشعلت الأم شمعة.

التعليمة: أصلح الخطأ في الإفادة الآتية إن وجد:

3 مد

* عند احتراق الشمعة في الهواء نلاحظ وجود غاز الشمع في المنطقة الصفراء المضيئة.

- عند احتراق الشمعة في الهواء نلاحظ وجود غاز الشمع في

السند (5): بعد دقائق عاد التيار الكهربائي فواصل الأب مساعدة ابنته وابنه في المراجعة.

التعليمة: أنامل الرسمين وأشطب الخطأ في كل منهما وأقوم بالإصلاح.

3 مد



السند (1) : ذهبت مع عائلتك في نزهة إلى الغابة. لاحظت أحتك نحلة تنتقل من زهرة إلى أخرى فتساءلت عن سبب ذلك.

التعليمة (1) : أربط بسهم كل عنصر من عناصر الزهرة بوظيفته.

الوظيفة	العنصر
• تخصيب البويضات	• السداة
• حماية الأعضاء الداخلية للزهرة	• التويج
• حمل المثير	• حبات الطلع

التعليمة (2) : أصلح الخطأ في إفادة الأخ إن وُجد.

* يساهم التحل في عملية التأبير الذاتي

- يساهم التحل

السند (2) : توقّف أفراد العائلة قرب غدير ماؤه صاف فقال الأخ " ماء هذا الغدير صالح للشرب " فأخبرته الأم بأن هذا الماء غير مراقب ويمكن أن يتسبب شربه في أمراض خطيرة.

التعليمة (1) : أكتب في الخانات الفارغة أسماء الأمراض التالية استنادا إلى أعراضها : الكوليرا، البوصفير ، الحمى التيفية.

الأعراض	الأمراض
آلام حادة في الأمعاء مصحوبة بجمي وصداع.
فشل عضلي مصحوب بارتعاش وصداع وجمي مع فقدان شهية الأكل ورغبة في التقيؤ.
آلام حادة في الظهر والأطراف مصحوبة بالتقيؤ والإسهال.

التعليمة (2) : أضع العلامة (x) أمام السلوك الصحي.

- ريّ المزروعات بالمياه المستعملة.
- إجراء الفحوص المخبرية لمياه الشرب.
- تناول أغذية مصبرة لا تحمل معلومات عن مدة صلاحيتها.

ملاحظات

مناظرة الدخول إلى المدارس الإعدادية النموذجية ♦ دورة 2010 ♦		الجمهورية التونسية وزارة التربية
الحصة: من 9 و30 د إلى 10 و30 د	الاختبار: الإيقاظ العلمي	التاريخ: الجمعة 25 جوان 2010

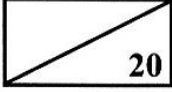

السند (1) : شارك أحمد في مخيم كشفيّ بإحدى الغابات فأخذ معه ما يحتاج إليه من وسائل (بوصلة، آلة تصوير....) وسار مع فريق الكشافة وفق المسالك المبينة بالرّسم التّالي :

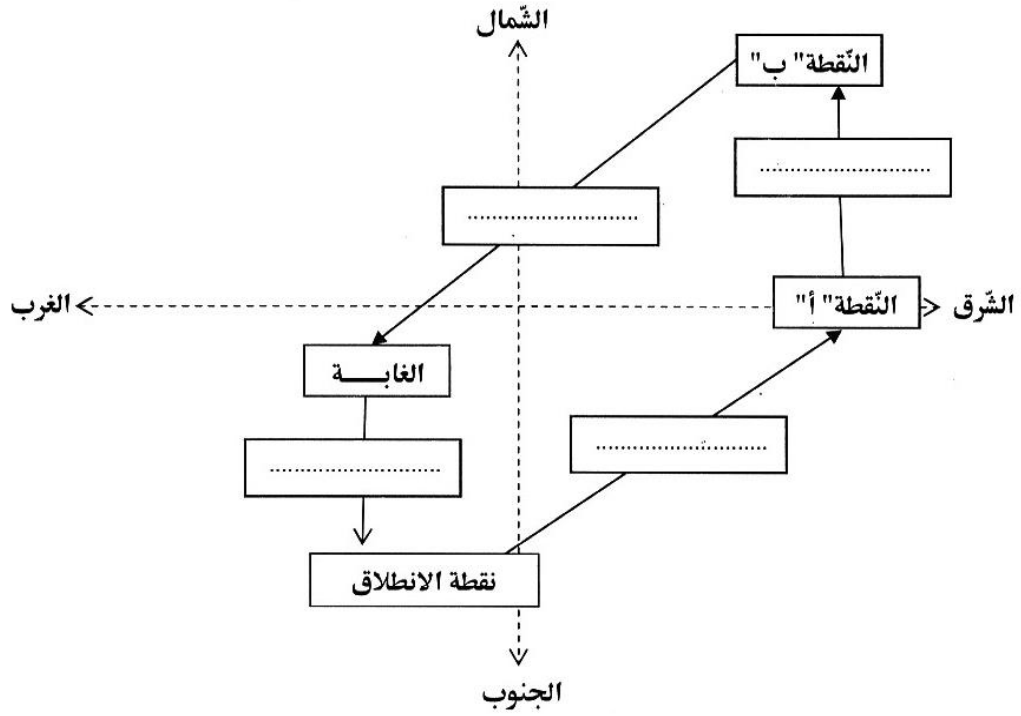

التعليمة : أتأمل الرّسم وأكتب في الخانات الفارغة الاتجاهات التي سار وفقها فريق الكشافة من نقطة الانطلاق إلى النقطة "أ" ومنها إلى النقطة "ب" ثمّ الرجوع إلى نقطة الانطلاق عبر الغابة.

معد

السند (2) : أثناء التّجول لاحظ أحمد أنواعا من النباتات والأشجار فتساءل عن كيفية تكاثرها.

التعليمة : أعيد كتابة كلّ إفادة مع إصلاح الخطأ إن وجد.

أ- تقوم الرّياح بتأبير العديد من النباتات والأشجار.

معد 3

ب- تمثّل الأسدية العضو الأنثويّ في الزّهرة والمدقّة العضو الذكريّ فيها.

ج- بعد عمليّة الإخصاب يتحوّل المبيض إلى بذرة والبويضة إلى ثمرة.

السند (3) : جلس أحمد في ظل شجرة فرأى ثمرة تسقط منها.
التعليمية : أ- أرسم اتجاه سقوط الثمرة في الرسم التالي :

مع 2

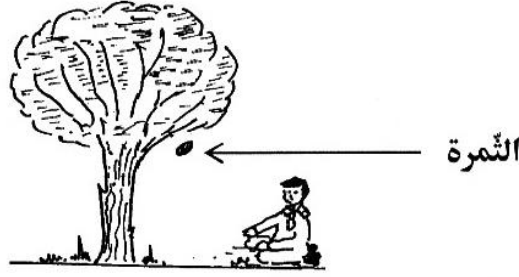

ب- أسمي منحى سقوط الثمرة والقوة المتسببة في ذلك :

- منحى سقوط الثمرة لأن الأرض تسلط على كل الأجسام التي توجد بجوارها وتسقط سقوطاً حراً قوة تسمى

السند (4) : حان وقت تناول الطعام فشارك أحمد رفاقه الأكل.

التعليمية : تأمل الجدول التالي وأكمل خاناته الفارغة ب: البرتقال - البيض - الجبن - البقول الجافة - الخبز

مع 1

من أغذية الطاقة	من أغذية النمو والبناء	من أغذية الوقاية

السند (5) : بعد نصب الخيام طلب قائد فريق الكشافة من المجموعة إطفاء النار التي أشعلوها.

التعليمية : أقرأ المعطيات التالية وأكتبها في الجدول حسب المطلوب: الحطب - ثنائي أكسيد الكربون - الحرارة - الأكسجين - بخار الماء - هباب الفحم.

مع 2

العناصر المتدخلة في عملية الاحتراق	العناصر الناتجة عن عملية الاحتراق

السند (6) : نهض أحمد في الصباح وخرج من الخيمة قائلاً: "هلموا يا أصدقائي نمارس

أنشطة رياضية في الهواء الطلق".

التعليمية : أضع العلامة (x) أمام الإفادة الخاطئة.

مع 3

- يتم التبادل الغازي بين الجسم وهواء المحيط في مستوى الحويصلات الرئوية.
- أتنفس بأنفي لأن أغشيتي تُنقي الهواء من ثنائي أكسيد الكربون.
- يمر الدم من الرئتين إلى القلب محملاً بالأكسجين.
- تقوم الكريات الحمراء بنقل الغذاء إلى أعضاء الجسم.

مناظرة الدخول إلى المدارس الإعدادية النموذجية

الحصة: من س 9 و 30دق إلى س 10 و 30دق

دورة 2011

الاختبار: ايقاظ علمي

السند (4): أعدت آمنة التجربة التالية استعداداً لدرس في الإيقاظ العلمي:

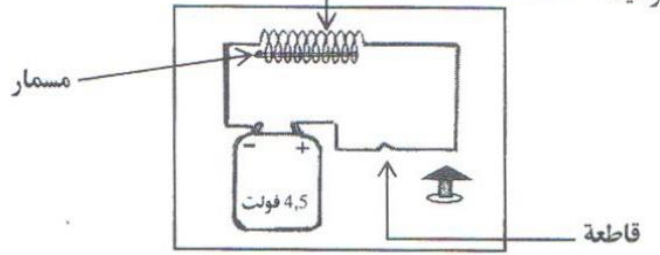

التعليمة: أذكر سببين يقوئان المفعول المغناطيسي للتيار الكهربائي بالاستناد إلى التجربة المقترحة

- السبب الأول:
- السبب الثاني:

مع 2

السند (5): عرضت آمنة على أخيها أحمد ما أنجزته من تمارين لإصلاح ما قد تكون ارتكبت من أخطاء.

التعليمة 1: أصلح الإفادة الخاطئة إن وجدت:

مع 3

أ - تفكك الماء إلى أكسجين وهيدروجين ناتج عن المفعول المغناطيسي للتيار الكهربائي.

ب - ارتفاع درجة حرارة المصباح ناتج عن المفعول الكيميائي للتيار الكهربائي.

ج - انحراف الإبرة الممغنطة ناتج عن المفعول الحراري للتيار الكهربائي.

التعليمة 2: أقرأ الإفادات التالية وأصلح الأخطاء إن وجدت.

مع 3

- تشتد حرارة اللهب في المنطقة القائمة من الشمعة.

* تشتد حرارة اللهب في

- يوجد غاز الشمع في المنطقة القائمة من الشمعة.

* يوجد غاز الشمع في

- يوجد هباب الفحم في المنطقة الزرقاء من الشمعة.

* يوجد هباب الفحم في

- الغاز الذي يعكّر ماء الجير هو الأكسجين.

* الغاز الذي يعكّر ماء الجير هو

السند (6): حان موعد الغداء فألقى أحمد نظرة على مكوناته ، وقال "وجبنا اليوم متوازنة"

التعليمة: أعلّل قول أحمد:

مع 2

- وجبتنا اليوم متوازنة لأنها تحتوي على:

إمضاء المراقبين	

عدد الترسيم

الاسم : اللقب :

المدرسة :

✕

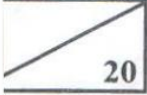

--

السند (1) : غابت أم آمنة عن المنزل للقيام بفحص لدى طبيب العيون فنصحها باستعمال نظارات طبية.

التعليمية 1 : أتأمل الرسم التالي ثم أربط كل عدسة بوظيفتها وأكتب نوعها .

تجمع الأشعة الضوئية



عدسة

1 معد

تفرق الأشعة الضوئية



عدسة

التعليمية 2 : أصلح الخطأ إن وُجد في الإفادة الآتية :

- يتم إصلاح عيب عين مصابة بقصر النظر بعدسة محدبة.

- يتم

3 معد

السند (2) : اضطرت آمنة لإعداد وجبة الغداء :

التعليمية 1 : أربط كل عنصر غذائي بما يوفره لجسم الانسان.

- | | |
|---------------|---------------------------|
| • الزلايئات | • تساعد على تكوين العظام |
| • الأملاح | • تقي الجسم من الأمراض |
| • الفيتامينات | • تنمي الجسم وتجدد خلاياه |

1 معد

التعليمية 2 : أضغ علامة (x) أمام التعليل الصحيح

- أفضل تناول الخضر والفواكه في كل وجبة غذائية لأنها :

* تمدد الجسم بطاقة حرارية كبيرة.

* تساعد على وقاية الجسم من الأمراض .

* غنية بالأملاح المعدنية .

2 معد

السند (3) : أطلت آمنة من النافذة فرأت أشجارا وأزهارا جميلة فالتقطت لها صورا.

التعليمية : أتمم فراغات الجدول التالي بما يناسب .

العيب	آلة التصوير
الأوساط الشفافة	العدسة
.....	المنظم الضوئي
الغرفة المظلمة
.....	الفلم

1 معد

الاختبار : الإيقاظ العلمي الحصة : من س 9 و 30 د إلى س 10 و 30 د	* دورة 2012 *	الجمهورية التونسية وزارة التربية * * * مناظرة الدخول إلى المدارس الإعدادية النموذجية
---	----------------------	--

السند (1) : رافق رامي أباه إلى المستشفى للتبرع بقليل من الدم فخامت الطفل عدّة تساؤلات.

التعليمة : أصعُ العلامة (x) في الخانة المناسبة :

مقعرّة الوجهين	عمرها حوالي 120 يوما	بها نواة	غنيّة بمادة الحديد	عديمة اللون	غير منتظمة الشكل	الخصائص من مكونات الدم
						الكريات الحمراء
						الكريات البيضاء

مع 1
| | |

| | |

السند (2) : لاحظ رامي أن الممرّض يُبعد بطاقة التبرع عن عينيه عند قراءتها.

التعليمة : أصلحُ الخطأ على الرسم 2 إن وُجد :

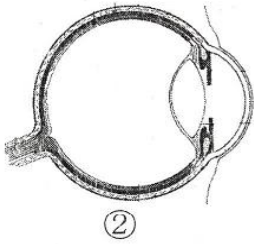

②

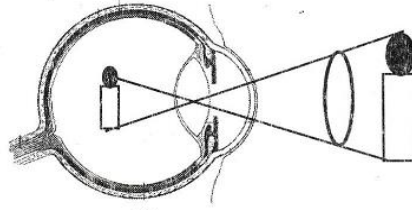

①

عين الممرّض بعد التعديل

مع 3
| |

السند (3) : أثناء مغادرة المستشفى مرّ الأب و ابنه بحديقة متنوّعة النباتات.

التعليمة : أختارُ التعليل الصحيح بوضع علامة (x) في الخانة المناسبة :

- يتدخل الفلاح في تأبير زهرة النخيل لأنها ناقصة تشتمل على مدقة فقط.
- التّبات هو منتج لأنّه يصنع المواد العضويّة.
- يتمّ الإخصاب لأنّ حبّات الطلع تنتقل من الميسم إلى المئبر.

مع 2
| |

الاشتبار : الإيقاظ العلمي

دورة 2012

الخصية : من س 9 و 30 إلى س 10 و 30

الجمهورية التونسية

وزارة التربية

مناظرة الدخول إلى المدارس الإعدادية النموذجية

السند (4) : عاش رايمي تجربة طلاء المعادن بالفصل فرسم مخطط لها في المنزل.
التعليمة 1 : أكمل الفراغات بما يناسب :

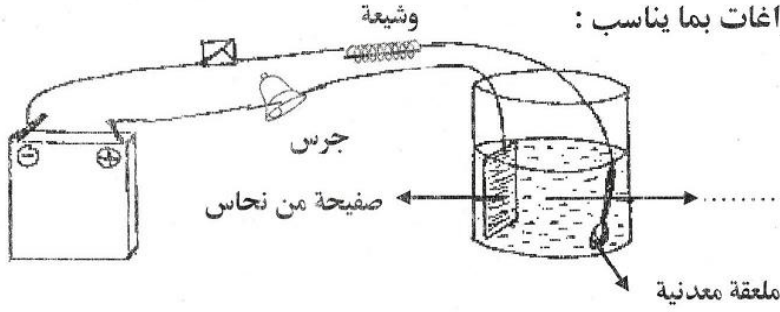

- طلاء الملعقة ناتج عن أحدثه مرور في الدارة.

- تمثل الملعقة المسرى السالب في المحلل لأنها.....

التعليمة 2 : أكتب "صواب" أو "خطأ" في الخانة المناسبة :

- عند فتح الدارة لا يتمغنط المسمار في الوشبة.
- عند غلق الدارة وتقريب برادة الحديد من الوشبة يحدث تنافر.
- ينتج رنين الجرس عن التأثير الحراري للتيار الكهربائي.

السند (5) : بينما كان رايمي منغمسا في تجربته لمع ضوء في الغرفة : إنها أخته الصغيرة ويدها مرآة.

التعليمة 1 : أرسم الشعاع الناقص في كل حالة :

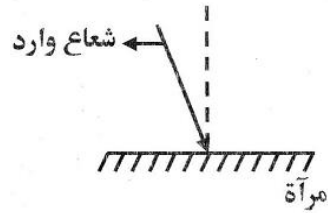
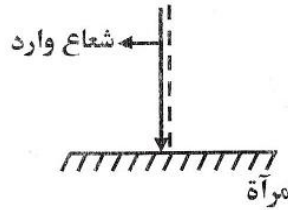
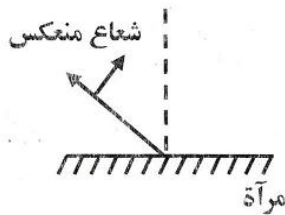

التعليمة 2 : أصلح العبارة المسطرة عند الاقتضاء :

الانعكاس : هو تغير في مسار الضوء عند انتقاله من وسط شفاف إلى وسط آخر مختلف من حيث الشفافية.

الانكسار : ينتج عن اصطدام الضوء بجسم عاتم.

مع 2

--	--	--

مع 1

--	--	--

مع 1

--	--	--

مع 3

--	--	--

ملاحظات

Blank space for notes, shaded background.

Multiple horizontal lines for writing notes.

السند (1): خرج زِيدَانُ في جولة بين الحقول فرأى النحل يتنقل بكثافة بين الأزهار.
التعليمة 1: ألاحظ الرسم وأجيب.



يتم التّأبير في الزهرة رقم: [.....]

مع 1

أعلّل إجابتي

مع 2

التعليمة 2: أكملّ الإفادات التالية بما يناسب:

يعتبر النحل مستهلكا من الدرّجة [.....]

مع 1

لأنّ

مع 2

السند (2): أراد زِيدَانُ أن يتعرّف مكونات زهرة فتناول نظاراته الطبية.

التعليمة 1: ألاحظ الرسم وأتممّ بما يناسب:

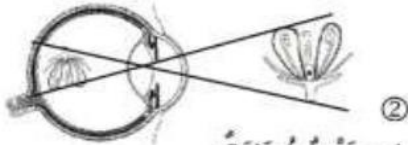

هذه عيّن مُصَابَةٌ بـ

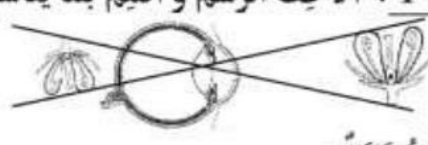

هذه عيّن مُصَابَةٌ بـ

مع 1

التعليمة 2: أكملّ وأفسّر:

مع 1

يتمّ تعديل الرؤية في الحالة (1) بعدسة

مع 2

يتمّ تعديل الرؤية في الحالة (2) بعدسة

مع 1

السند (3): عثر زِيدَانُ في حجرٍ، وهو يتأمل الزهرة، فسقط وجرح ساقه.

التعليمة 1: أكملّ بالتفسير المناسب:

عند الإصابة بجرح خفيف ينزف الدم ثم يتوقف لأنّ

مع 2

التعليمة 2: أصلح الخطأ في الإفادات التالية:

• يستعمل زِيدَانُ المصل للوقاية من الأمراض الجرثومية.

مع 3

• يحتاج زِيدَانُ في هذه الحال للحقن بمصل مضاد للشلل.

• يستعمل زِيدَانُ التلقيح لعلاج الأمراض الجرثومية.

السند (4) : عاد زِيدَانُ إلى المنزل، أضاء عُرفته و جلس على كرسيه يتأمل الفانوس المضيء.

التعليمة 1 : أجب بـ "نعم" أو "لا" :

- يُضيء المصباح عندما يكون في دائرة كهربائية مفتوحة
- احمرار السليك في المصباح ينتج بمفعول التأثير المغناطيسي للتيار الكهربائي
- يختلف التأثير الحراري للتيار الكهربائي باختلاف مادة السلك الناقل

مع 1

التعليمة 2 : أكمل الإفادات التالية بالتعليل المناسب :

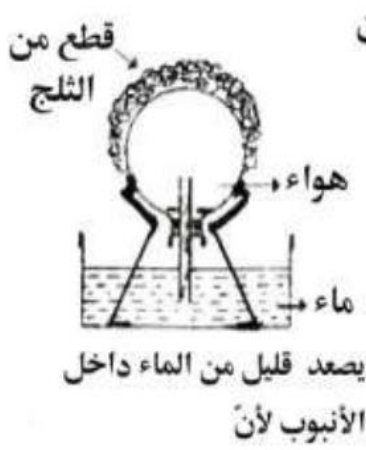

مع 2

السند (5) : قال زِيدَانُ في نفسه : غاز الأوكسجين موجود في الطبيعة وبالإمكان الحصول عليه بالحلكبة.

التعليمة : ألاحظ التجربة الموالية وأعيد كتابة الإفادات مع إصلاح الخطأ إن وجد :

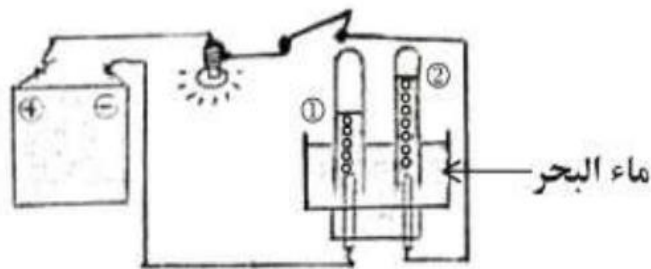

• الغاز المتجمع في الأنبوب عدد ① هو غاز الأوكسجين.

• يرتبط المصعد بالقطب السالب للخلية.

مع 3

الجمهورية التونسية
وزارة التربية
مناظرة الدخول إلى المدارس الإعدادية النموذجية
حدوة 2014

الخصصة: من س 9 و 30 إلى س 10 و 30

الاختبار: الإيقاظ العلمي

السند (1): رافق أحمد أمه إلى عيادة الطبيب للقيام بفحوصات وتحاليل قبل أن يتعفن الجرح الذي أصيبت به.

التعليمة 1: أكمل تعميم الجدول بالتعليل المناسب:

الأعراض	التعليل
الشعور بالألم
انتفاخ موضع الإصابة
تعفن موضع الإصابة

مع 2

السند (2): طلبت أم أحمد من ابنها أن يقرأ لها نتائج التحاليل لأنها نسيت أن تحمل نظارتها.

التعليمة 2: أتاغل الرسم وأملا الفراغ بما يناسب:

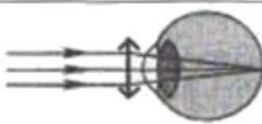
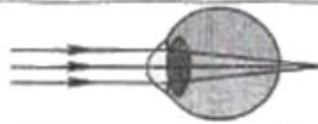
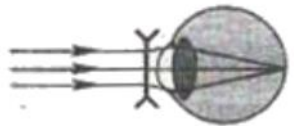
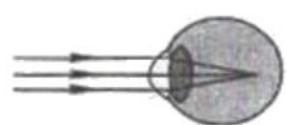
بعد التعديل	قبل التعديل
 <p>عدسة.....</p>	 <p>هذه العين مصابة ب..... النظر</p>
 <p>عدسة..... للأشعة الضوئية</p>	

مع 1

السند (3): عند مغادرة المستشفى لاحظ أحمد نحات تنقل بين الزهور التي تكسو السور.

التعليمة 3-1: أكتب ثلاث وظائف للنحل مستعينا بالجدول:

في تغذية الإنسان	في الوسط البيئي	في التكاثر الزهري
.....

مع 1

التعليمة 3-2: أصلح الخطأ في الرسم الموالي إن وُجد:

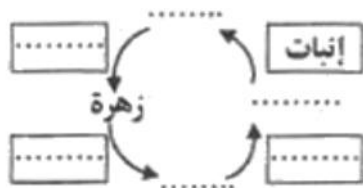

2 / 1

مع 3

السند (4): حين عاد أحمد إلى البيت دخل غرفته للقيام ببعض التجارب.

التعليمة 1-4: تأمل الرسم وأضع العلامة (x) أمام الإفادة السليمة:

يؤجج اللهب
 - يعكّر ماء الجبر
 هواء غنيّ بغاز

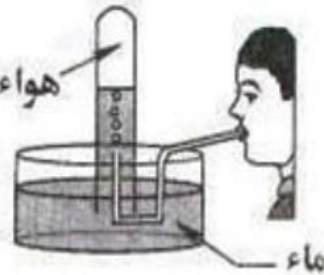

يحدث فرقة عند تقريبه من اللهب

مع 1

التعليمة 2-4: أصلح الخطأ، إن وُجد، في الإفادات المصاحبة للرسم:

- يرتفع مستوى سطح الماء بالدورق.

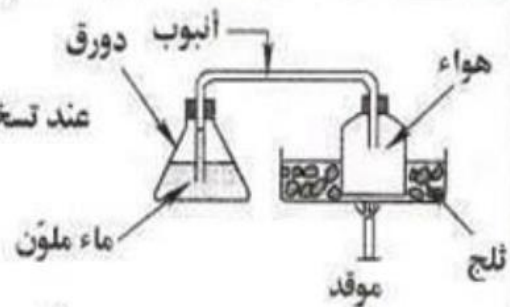

- ينتشر الهواء داخل الدورق.

عند تسخين الثلج

مع 3

السند (5): واصل أحمد تجاربه فركّب الدارة الكهربائية التالية:

التعليمة 5: تأمل الرسم وأكمل بالتعليقين المناسبين.

انجذاب برادة الحديد في الحالة "أ" أقوى من انجذابها في الحالة "ب"

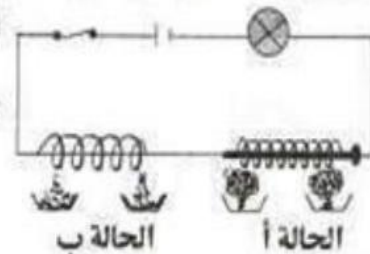

لأن -

مع 2

السند (6): نظر أحمد إلى مربي الأسماك متأملاً فلفت انتباهه وجود عدّة ظواهر ضوئية.

التعليمة 1-6: أكتب اسم الظاهرة الضوئية المناسبة

لكل حالة في الرسم المقابل:

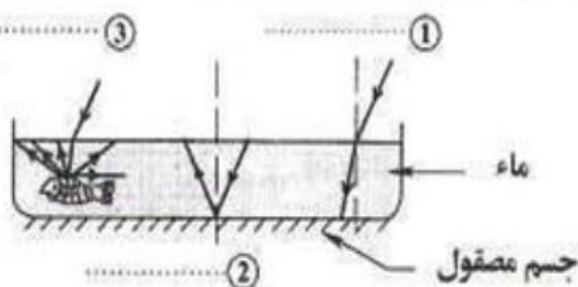

التعليمة 2-6: أفسر الظاهرة المبينة في الحالة

رقم ①.

مع 1

مع 2

ملاحظات

20

السند (1): أشعلنا الشموع وأطفأنا الأنوار. إنه عيد ميلاد أختي نور.

التعليمة 1: أكتب تعليلا ملائما لما يحصل عند وضع أنبوب نحاسي في كل منطقة من لهب الشمعة:

.....	اسوداد الأنبوب	منطقة صفراء
.....	انبعاث غاز أبيض	منطقة قائمة
.....	احمرار الأنبوب	منطقة زرقاء

مع 2

السند (2): وزعت أمي على الحاضرين مشروبات باردة ومرطبات.

التعليمة 2: تأمل الجدول وأساعد نور على تذكر خاصيات الهواء ومكوناته:

الخاصية أو المكونات	الظاهرة
.....	تكوّن قطرات من الماء على الجدار الخارجي للكأس المملوءة مشروبا باردا
.....	انتفاخ البالونة المتصلة بفوهة قارورة موضوعة في ماء درجة حرارته مرتفعة
.....	ارتفاع المنطاد عاليا في الفضاء إثر إشعال موقده

مع 1

السند (3): أثناء تسلّم الهدايا سقطت من يد نور ثعبان كهربائية على الأرض فتفككت وانكشفت

جميع أجزائها المعدنية.

التعليمة 3-1: أكتب داخل كل إطار "نعم" أو "لا":

* بعض الأجسام ليس لها ثقل بالرغم من وجودها داخل مجال جاذبية الأرض.

* كلما ارتفع رائد الفضاء عن سطح الأرض انخفض وزنه وكتلته.

* الوزن مقدار قابل للقياس وحدة قيسه النيوتن.

التعليمة 3-2: أصلح الخطأ، إن وُجد، في كل من الإفادة والرسم الآتيين:

* للتيار الكهربائي تأثير حراري يُستثمر في طلاء الأواني المعدنية وحمايتها من الصدأ.

التيار الكهربائي.....

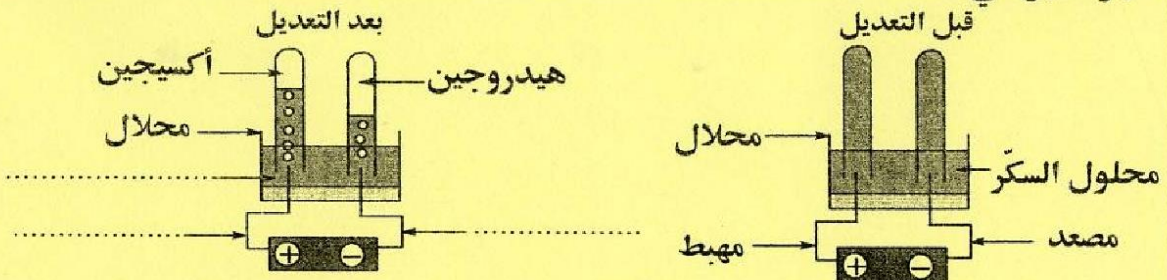

مع 3

السند (4) : في نهاية الحفل عاودت جدّي نوبةً من السعال الحادّ وآلامٍ في صدره، فتبين أثر

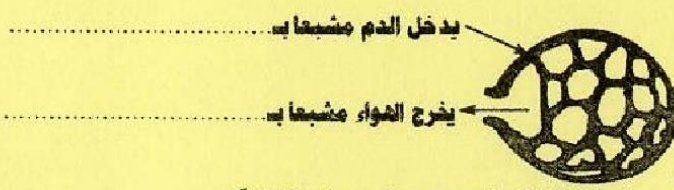

الفحص الطبيّ أنّه مصاب منذ أسبوعٍ بالتهاب المجاري الهوائية وضيق التنفس.

مع 1

التعليمة 4: أتأمل الرّسم وأكمل بما يناسب: التبادل الغازي في مستوى الحويصلات الرئوية

السند (5) : قدّم الطبيب لجدّي وصفة الدّواء ونصحه بالابتعاد عن مصادر التلوّث.

التعليمة 5-1: أصلح الخطأ إن وُجد:

* يمرّ هواء الشّهيق عبر القصبة الهوائية فيُنقّص السائلُ المخاطي والشعيراتُ من الجراثيم والغبار.

- يمرّ

مع 3

* يخرج الدم من القلب محمّلاً بالأوكسيجين لتغذية الرئتين، ويغادرهما محمّلاً بثاني أكسيد الكربون.

- يخرج

التعليمة 5-2: أربط بما يناسب:

- | | | |
|---|---|------------------|
| • | • | الأمصال |
| • | • | العقد للمفاوية |
| • | • | التلقيح |
| • | • | المناعة الطبيعية |
| • | • | المناعة المكتسبة |
| • | • | العلاج |

مع 1

السند (6) : استعمل جدّي في قراءة الوصفة الطبيّة نظارة ذات عدستين مقعرتين.

التعليمة 6-1: أعلّل هذا الاستعمال:

مع 2

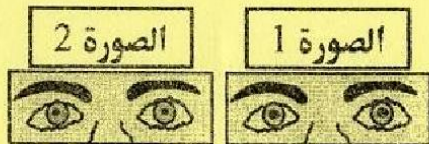

التعليمة 6-2: أفسّر الاختلاف بين الصورتين 1 و 2

التّين تمثّلان عينيّ نور في طرفين مختلفين:

مع 2

السند (7) : استحسن جدّي نصيحة الطبيب وتوجّه من الغد إلى بستانه. صحّبته نورٌ فتعجّبت من

انتشار النحل على أزهار اللّوز.

التعليمة 7: أتأمل الرّسوم الآتية وأكتب رقم الوضعية التي يتمّ فيها التّأبير والإخصاب مع التعليل

المناسب:

مع 1

الوضعية 1	الوضعية 2	الوضعية 3
يتمّ التّأبير والإخصاب في الوضعية <input type="checkbox"/>		
التعليل:		
.....		
.....		

مع 2

الاختبار : الإيقاظ العلمي

الحصة : من س 9 و 30 دق إلى س 10 و 30 دق

الضارب : I

الجمهورية التونسية
وزارة التربية

مناظرة الدخول إلى المدارس الإعدادية النموذجية

☆ دورة 2016 ☆

السند (1) : نظّم نادي العلوم بمدرستك زيارة دراسية إلى كلية العلوم مثلت لك فرصة لاكتشاف أعمال مخابر بعض الأقسام وحضور تجارب متعدّدة.

التعليمة 1 : سجّل العدّاد نقصا في نسبة مكّون من مكونات الهواء نتيجة عملية التنفّس داخل الوعاء من 21 بالمائة إلى 13 بالمائة .

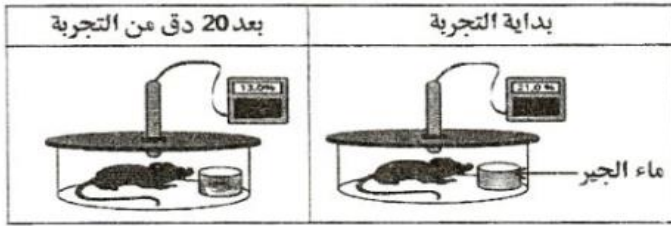

أ- أذكر اسم هذا المكوّن

مع 1

ب- أعلّل إجابتي

مع 2

السند (2) : أثارت هذه التجربة تساؤلات تخصّ ظاهرة التبادل الغازي بين المحيط والجسم.

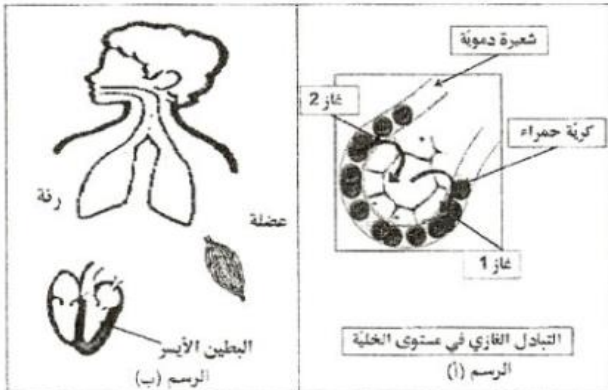

التعليمة 1 : أحدّد بسهم مسار الأوكسجين من هواء المحيط إلى خلايا العضلة على الرسم (ب) :

مع 2

التعليمة 2 : ألاحظ الرسم (أ) وأذكر اسم الغازين .

غاز 1 :

مع 1

غاز 2 :

السند (3) : تتغذى الفئران في المخبر على العلف المصنّع.

التعليمة 1-3 : أصلح الخطأ في السلسلة الغذائية التالية :

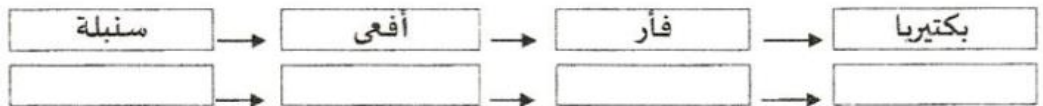

مع 3

التعليمة 2-3 : أعلّل إجابتي.

مع 2

السند (4) : في ركن من المخبر يوجد حوض به سمكة تبدو للناظر أقرب إلى سطح الماء ممّا هي عليه في الواقع.

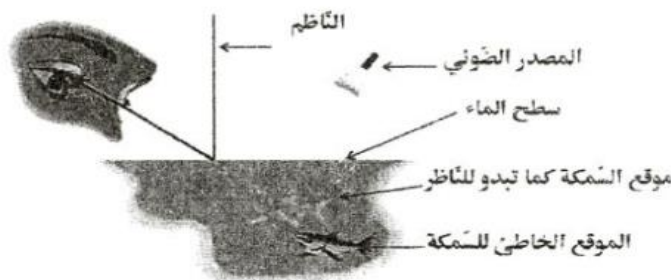

التعليمة 1-4 : تسرّب خطأ عند رسم السمكة في موقعها الحقيقي، أصلحه فوق الرسم.

مع 3

التعليمة 2-4 : أتخبر ممّا يلي الإفادة التي اعتمدها في إصلاح الخطأ.

ينكسر الضوء عند مروره من الهواء إلى الماء فيبتعد عن الناظم.

ينكسر الضوء عند مروره من الهواء إلى الماء فيقترب من الناظم.

مع 1

السند (5) : توقف أحد الأطفال أمام تركيبة تُوظف لإثبات تأثير من تأثيرات التيار الكهربائي (الرسم أ).

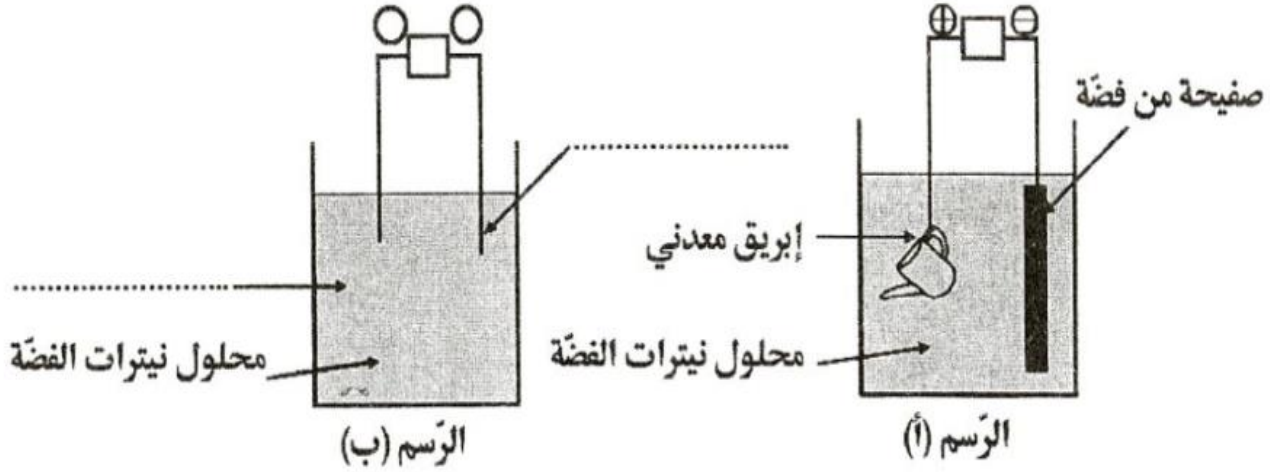

التعليمة 1-5 : ما هو نوع تأثير التيار الكهربائي الذي يمكن استثماره من خلال هذه التجربة؟

مع 1

التعليمة 2-5 : عند تشغيل المولد الكهربائي، لم يحصل أيّ تفاعل. أفسّر لماذا؟

مع 2

التعليمة 3-5 : أصلح الخطأ على الرسم (ب) ليتحقق التفاعل.

مع 3

السند (6) : في نهاية الزيارة، حضر الأطفال عروضاً مصوّرة حول التطور العلمي في مجال الفضاء.

التعليمة 1-6 : أكتب مكان النقاط "صواب" أو "خطأ" :

تحافظ الأقمار الصناعية على مداراتها في حركتها حول الأرض فلا تسقط لأنها :

- تخلّصت كلياً من تأثير جاذبية الأرض

- فقدت جزءاً من كتلتها

- تخلّصت جزئياً من تأثير جاذبية الأرض

مع 1

التعليمة 2-6 : لاحظ الأطفال أن رائد الفضاء يتنقل فوق سطح القمر بسهولة رغم ما يحمله من

أجهزة ثقيلة.

أفسّر ذلك :

مع 2

مناظرة الدخول إلى المدارس الإعدادية النموذجية		الجمهورية التونسية *** وزارة التربية
دورة 2017		
الضارب : 1	الحصة : من س9 و 30 دق إلى س 10 و 30 دق	الاختبار : الإيقاظ العلمي

السند (1) : رافق سليم والده إلى غابة المنطقة لتفقد خلايا النحل.

التعليمة 1 : أجب بـ "صواب" أو "خطأ" في الخانة المناسبة.

- للنحل دور هام في حياة الزهرة.
- يصنّف العسل ضمن أغذية الطاقة.
- النحل كائن منتج في علاقته ببعض الكائنات الحيّة.

مع 1

التعليمة 2 : تأمل الرسم وأتمم الفراغات بالعبارات المناسبة.

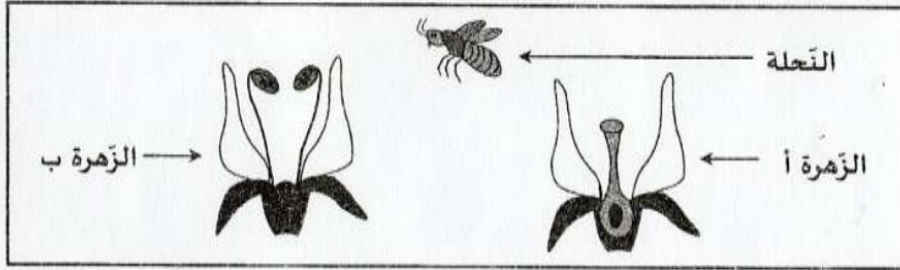

تحتطّ النحلة على الزهرة فيحتك جسمها بالمنبرثم تطير وتحتطّ على الزهرة فتنتقل بواسطتها حبات الطلّع إلى ميسم الزهرة الأخرى ويسمى هذا النوع من التآبير

مع 1

السند (2) : استمتع سليم بجمال الطبيعة و جال بصره على بعض الأزهار الخلابة. فهمّ بقطف إحداها، إلا أنه أصيب بوخز شوكمها بيده اليمنى. فانتفخ موضع الإصابة واحمرّ.

التعليمة 1 : أكمل الفراغات الواردة بالنصّ التّالي للحصول على استنتاج حول مقاومة الجسم للجراثيم.

مع 2

تنفذ الجراثيم إلى داخل الجلد عبر موضع الوخز حيث يتوقّر و فتتكاثر متسببة في فتتدخّل الكرتات البيضاء لمقاومتها.

التعليمة 2 : تأمل الرسم وأعيد كتابة البيانات وأصلح الخطأ إن وجد.

مع 3

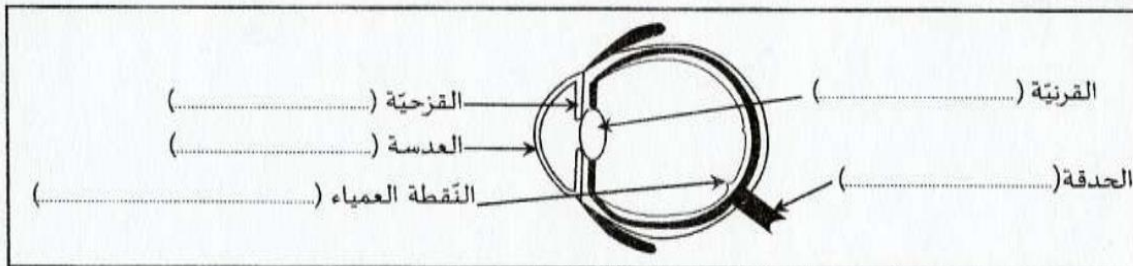

السند (3): أراد سليم تسخين طعام الغداء فأحضر حطباً وقشاً وكَدَسهما ثم أشعل النار وانتظر تأججها.

التعليمة: اكتب "صواب" أو "خطأ" أمام كل إفادة وأعلل.

التعليل	صواب / خطأ
ستأجج النار
ستشتعل النار
ستشتعل النار بسرعة كبيرة.

مع 2

السند (4): عند عودته إلى المنزل، شرع سليم في إنجاز مجموعة من الأنشطة.

التعليمة 1: أسمى نوع مفعول التيار الكهربائي.

- رنين الهاتف:
- حلقة الماء:
- كي الثياب:

مع 1

--	--	--

التعليمة 2: أعيد كتابة الإفادة وأصلح الخطأ إن وجد.

- يشتد التأثير المغناطيسي للمغنت في وسطه.

مع 3

--

التعليمة 3: أصلح الكلمات المسطرة في النصّ لأحصل على استنتاج في علاقة بالظاهرة المقترحة.

انعكاس (.....) الضوء هو انتشار (.....) في مسار الأشعة الضوئية المارة من وسط شفاف إلى وسط شفاف آخر يختلف عنه من حيث الكتلة (.....).

مع 3

--

التعليمة 4: أرسم الشعاع المنكسر أو الوارد في كلّ وضعيّة من الوضعيات التالية:

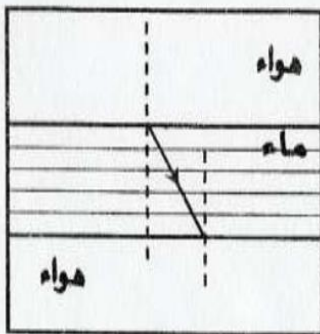

الوضعية 3

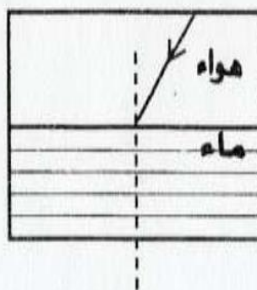

الوضعية 2

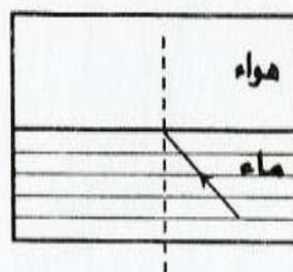

الوضعية 1

مع 2

--	--	--

رياضيات

اختبار 2008 : صفحة 33-35

اختبار 2009 : صفحة 36-38

اختبار 2010 : صفحة 39-41

اختبار 2011 : صفحة 42-44

اختبار 2012 : صفحة 45-47

اختبار 2013 : صفحة 48-50

اختبار 2014 : صفحة 51-53

اختبار 2015 : صفحة 54-56

اختبار 2016 : صفحة 57-59

اختبار 2017 : صفحة 60-62

المسألة رقم 1

أراد عامل شراء دراجة نارية يستعملها في التنقل إلى مقر عمله، ثمنها الأصلي 1248 د فعرض عليه التاجر خيارين.

- الخيار الأول : شراء الدراجة النارية بالتقسيط على أن يدفع تسبقة قدرها 360 د ويدفع 12 قسطا شهرياً قيمة الواحد 95.750 د.

- الخيار الثاني : شراء الدراجة النارية بالحاضر مع التمتع بتخفيض قدره 6 % من الثمن الأصلي.

- ① ابحث عن ثمن شراء الدراجة النارية في صورة الدفعة حسب الخيار الأول.
- ② ما الفرق بين ثمن شراء الدراجة النارية بالحاضر و ثمن شرائها بالتقسيط؟

المسألة رقم 2

اتفق أعضاء مجلس بلديّ على تجميل إحدى ساحات المدينة بإقامة نافورة وسط

قرص دائريّ وفقاً لما يُبينه التصميم الموالى المنجز حسب السلم $\frac{1}{150}$.

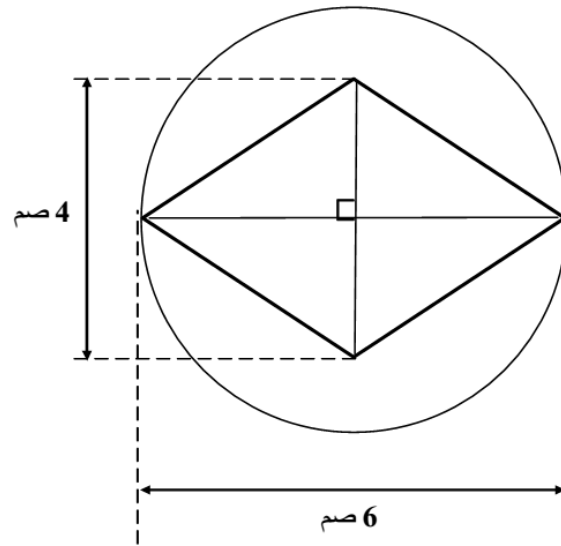

- يُمثل الشكلُ المعينُ الحوضَ الذي ينساب فيه ماء النافورة بينما يُمثل باقي القرص الدائري الفضاءَ المعشَّبَ المحيطُ بالنافورة.
- ① ما قيس المساحة الحقيقية للمعين بالم² ؟
- ② ما قيس المساحة الحقيقية للفضاء المعشَّب بالم² ؟

المسألة رقم 3

قرّر فلاح نَقَلَ منتوجه من ضيعته إلى سوق الجملة فانطلق بشاحنته في الساعة 6 و 14 دق صباحاً بسرعة معدّلها 50 كم/س راعباً في الوصول قبل الساعة الثامنة صباحاً إلى السوق، إلا أنه بعد 36 دق من ساعة الانطلاق تعرّضت الشاحنة إلى عطب استوجب إصلاحه 35 دق. ثم واصل الفلاح تنقله ليكمل بقية المسافة التي تمثل $\frac{3}{2}$ المسافة المقطوعة محافظاً على معدّل السرعة نفسه.

- ① أحسب المسافة الجمليّة الفاصلة بين ضيعة الفلاح وسوق الجملة.
- ② أثبت حسابياً أنّ وصول الفلاح إلى سوق الجملة كان بعد الساعة الثامنة.
- ③ تستهلك هذه الشاحنة 10 ل من الوقود كلّ 100 كم ويشترى الفلاح الوقود بحساب 0.840 د اللتر الواحد.
- أحسب كلفة الوقود المستهلك خلال هذه السّفرة ذهاباً وإياباً.

ملاحظات

Lined writing area for notes.

مناظرة الدخول إلى المدارس الإعدادية النموذجية دورة 2009	الجمهورية التونسية وزارة التربية والتكوين 1986
الاختبار: الرياضيات	التاريخ: السبت 20 جوان 2009
الحصة: من 8 إلى 9	

المسألة رقم 1

تُنفقُ عائلة في استهلاك الكهرباء والغاز كلَّ شهرين معدّل 116 د. وللتنقيص من هذا المقدار قرّر أفراد العائلة شراء سخّان شمسي بلغت مصاريف تركيبه 240 د وهو ما يعادل $\left(\frac{2}{13}\right)$ ثمن شراء السخّان. بعد تركيب السخّان صار معدّل قيمة الاستهلاك من الكهرباء والغاز لهذه العائلة 78,880 د كلَّ شهرين.

① ابحث عن الكلفة الجمليّة لشراء وتركيب السخّان.
 ② حدّد النسبة المئوية للمبلغ المقتصد بالنسبة إلى قيمة الاستهلاك السّابق.

المسألة رقم 2

تملك إحدى البلديات قطعة أرض قيمة المتر المربع منها 12,750 د استغلتها على النحو التالي :

إعداد منطقة خضراء	بناء مركّب ثقافي	بناء مركّب تجاري
$\frac{3}{8}$ المساحة الجمليّة لقطعة الأرض	$\frac{1}{3}$ المساحة الجمليّة لقطعة الأرض	باقي المساحة الجمليّة المساوي لـ 686 م ²

تعاونت البلدية مع جمعية حماية البيئة على تهيئة المنطقة الخضراء ، فساهمت الجمعية بمبلغ يساوي $\frac{2}{3}$ قيمة الأرض المخصّصة للمنطقة الخضراء وتكفلت البلدية بالباقي وهو ما يساوي $\frac{4}{3}$ مساهمة جمعية حماية البيئة.

- ① ابحث بالمتر المربع عن قيس مساحة المنطقة الخضراء.
 ② احسب مقدار مساهمة البلدية في تهيئة المنطقة الخضراء.

المسألة رقم 3

قررت شركة فلاحية توسيع نشاطها في مجال تربية الأبقار وتحويل الحليب، فاشتريت قطعة أرض مستطيلة الشكل قيس محيطها 360م وقيس طولها $\frac{2}{3}$ قيس عرضها وذلك بحساب 2,400 د المتر المربع الواحد.

أقامت الشركة على قطعة الأرض التي اشتريتها اسطبلا لتربية الأبقار ومعملا لتحويل الحليب وجهزتهما بالمعدات اللازمة، فمثل ثمن شراء الأرض 10% من كلفة كامل المشروع ومثلت تكاليف البناء $\frac{5}{7}$ تكاليف التجهيز.

① احسب بُعديّ قطعة الأرض.

② احسب كلفة كامل المشروع.

③ احسب تكاليف التجهيز.

ملاحظات

مناظرة الدخول إلى المدارس الإعدادية النموذجية		الجمهورية التونسية وزارة التربية
◆ دورة 2010 ◆		
الحصة: من 8 إلى 9 س	الاختبار: الرياضيات	التاريخ: السبت 26 جوان 2010

المسألة رقم 1

أهدت عائلة دراجة نارية لأحد أبنائها. ساهمت الأمّ بمبلغ قدره بالدينار 472 وساهم إخوته بمبلغ قدره بالدينار 200 ودفع الأب المبلغ المتبقي الذي يمثل $\frac{5}{8}$ ثمن شراء الدراجة.

1- إبحث عن ثمن شراء الدراجة النارية.

2- عند اقتناء هذه الهدية استفادت العائلة بتخفيض نسبته 12 % من ثمن الشراء تمّ استغلاله لاقتناء خوذة ولدفع معلوم التأمين الذي يفوق ثمن الخوذة بمبلغ قدره بالدينار 15,040.

إبحث عن ثمن شراء الخوذة وعن معلوم التأمين.

المسألة رقم 2

إنطلق سائق بسيارته من المدينة "أ" يوم الخميس على الساعة 22 و 30 دق قاصدا المدينة "ب" التي تبعد 200 كم ، وأثناء السفر توقّف للاستراحة لمدة 20 دق.

1- حدّد يوم وساعة وصول السيارة إلى المدينة "ب" إذا علمت أنّ معدّل سرعتها 80 كم/س.

2- عند الانطلاق كانت كمية الوقود بالخرّان 12 لتراً. تزدّد السائق في الطريق بـ 15 لتراً.

ما هي كمية الوقود المتبقية بالخرّان عند الوصول إذا علمت أنّ معدّل إستهلاك السيارة هو 10 ل من الوقود في كلّ 100 كم ؟

المسألة رقم 3

إشترى فلاح قطعة أرض على شكل شبه منحرف قائم كما يبيّنه الرسم التالي. ثمن الهكتار

الواحد بالدينار 40 ألف.

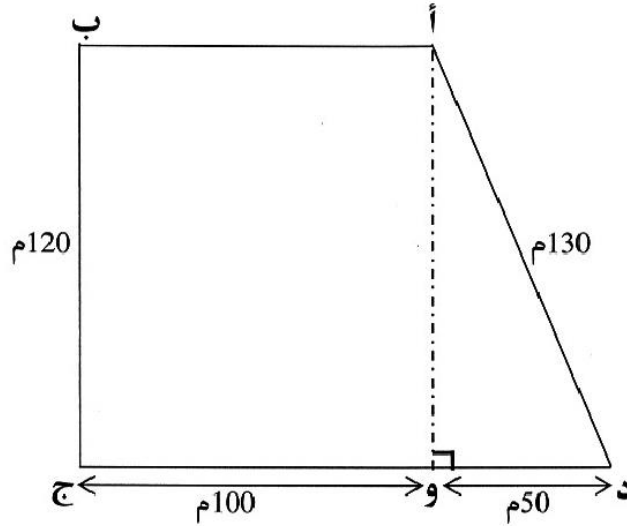

لدفع ثمن هذه القطعة جمع الفلاح المبلغ المدّخر بالبنك و ثمن بيع شاحنته المساوي لنصف

المبلغ المدّخر واستلف المبلغ المتبقي وقدره بالدينار 9 آلاف.

1- إبحث عن ثمن شراء الأرض بالدينار.

2- إبحث عن قيمة المبلغ المدّخر بالبنك.

3- سجّل الفلاح قطعة الأرض بالقباضة المالية وقام بتسييجها بأسلاك متشابكة ثمن المتر الواحد

بالدينار 4 ، تاركا مدخلا عرضه بالمتر 5 ، فدفع مقابل التسجيل وشراء الأسلاك مبلغا قيمته

8,3 % من ثمن شراء الأرض.

أحسب المبلغ الذي دفعه الفلاح مقابل تسجيل الأرض.

ملاحظات

Lined writing area for notes.

الجمهورية التونسية
وزارة التربية

مناظرة الدخول إلى المدارس الإعدادية النموذجية

الحصة: من س 8 إلى س 9

دورة 2011

الاختبار: رياضيات

المسألة رقم 1

يمثل الرسم التالي تصميمًا لملاعب رياضية شكله مستطيل، قيس بعديّه بالصم 5,72 و 4 وفق السلم 1 / 2500 وينتهي بنصفي دائرة.

الطول = 5,72 صم



العرض = 4 صم

1. ابحث عن القيس الحقيقي بالمتر لمحيط الملعب.
2. قام رياضي بـ 4 دورات حول الملعب استغرقت 16 دق.
3. احسب معدّل سرعة الرياضي بالكم / س.

المسألة رقم 2

إشترى بائع غلال كمّية من التفاح كتلتها بالكغ 2100. عند فرزها وجد أنّ $\frac{2}{25}$ من الكتلة الجمالية قد تعفّنت، فتخلّص منها وباع الباقي بسعر قدره بالدينار 1,250 للكيلوغرام الواحد محققًا ربحًا نسبته 25%.

1. ما هو ثمن بيع التفاح؟
2. ابحث عن ثمن شراء القنطار الواحد من التفاح.

المسألة رقم 3

بعث مستثمر شاب مشروعاً فلاحياً بكلفة جمالية قيمتها بالدينار 90846،
أنفقت على النحو التالي:

- اقتناء قطعة أرض قيس مساحتها بالهكتار 3,5 بكلفة جمالية قيمتها بالدينار 27370 مع العلم أنّ معاليم التسجيل بلغت 15% من ثمن شراء الأرض .
- إقامة اسطبل وشراء أبقار بمبلغ قدره بالدينار 59400. يمثل ثمن الأبقار $\frac{1}{3}$ ما أنفق لإقامة اسطبل ويبلغ ثمن البقرة الواحدة بالدينار 2475 .
- شراء كمية من العلف وآلة لحلب الأبقار يفوق ثمنها بالدينار سعر العلف بـ 270.

- 1 - حدّد ثمن شراء الهكتار الواحد من الأرض .
- 2 - إبحث عن عدد الأبقار .
- 3 - إحسب ثمن العلف .

ملاحظات

الاختبار: الرياضيات الحصة: من س 8 إلى س 9	* دورة 2012 *	الجمهورية التونسية وزارة التربية مناظرة الدخول إلى المدارس الإعدادية النموذجية
--	---------------	--

المسألة رقم 1

أراد سامي شراء سيارة فسحبَ لذلك مدّخراته من البنك وقيمتُها بالدينار 5630 و باع درّاجته النارية بمبلغ قدره بالدينار 760. فتحصّل بذلك على مبلغ جمليّ يمثّل $\frac{3}{7}$ ثمن شراء السيارة.

1- أحسبُ ثمن شراء السيارة.

اقترض سامي المبلغ الذي ينقصه من البنك بفائض نسبته 12 %.

2- أحسبُ ثمن كلفة السيارة.

المسألة رقم 2

إنطلقت سيارة من مدينة "أ" في الساعة 6 و50 دق صباحا ووصلت إلى مدينة "ب" في الساعة 11 و30 دق بسرعة معدّلها 75 كم / س.

1- أحسب المسافة الفاصلة بين المدينة "أ" والمدينة "ب".

تستهلك السيارة مُعدّل 6 ل من البنزين كلّ 100 كم و يبلغُ ثمنُ اللتر الواحد من البنزين بالدينار 1,370.

2- أحسبُ بالدينار ثمن البنزين المستهلك خلال هذه السّفرة ذهابا وإيابا.

المسألة رقم 3

اشترى مواطن قطعة أرض في شكل شبه منحرف لبعث مشروع. يُبين الرسم التالي أبعاد هذه القطعة على التصميم حسب السلم $\frac{1}{500}$.

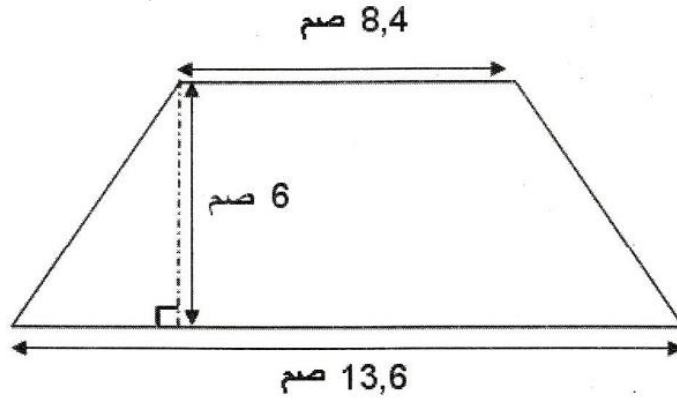

1- أحسب بالمترا الأبعاد الحقيقية لقطعة الأرض.

بلغ ثمن شراء الآر الواحد بالدينار 2400.

2- أبحث عن ثمن شراء قطعة الأرض.

يُمثل ثمن شراء قطعة الأرض $\frac{2}{7}$ قيمة مصاريف تهيئة الفضاء و تجهيزه.

لم يتمكن الباعث من توفير كامل المبلغ اللازم لتغطية تكاليف المشروع (شراء الأرض ومصاريف تهيئة الفضاء و تجهيزه) فاقترض من البنك مبلغاً قدره بالدينار 22275.

3- أحسب النسبة المئوية للمبلغ المقترض من جملة تكاليف المشروع.

ملاحظات

Lined writing area for notes.

الاختبار: الرياضيات الحصة: من س 8 إلى س 9	الجمهورية التونسية وزارة التربية ●●● مناظرة الدخول إلى المدارس الإعدادية النموذجية ● دورة 2013 ●
--	--

السؤال رقم 1

مُثلّت المسافة الفاصلة بين المدينتين "أ" و "ب" عبر المدينة "ج" على خريطة حسب السلم $\frac{1}{4000000}$ بخط منكسر قيس طولهُ مُبينٌ على الرّسم التّالي :

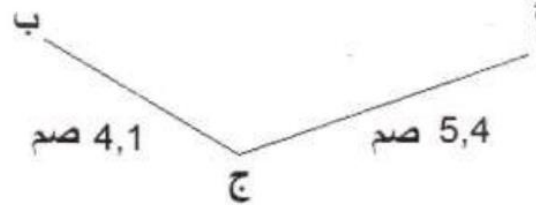

- 1- أَحْسَبُ بالكُم المسافةَ الحقيقيّةَ بين المدينتين "أ" و "ب".
- انطلقت سيارّة من المدينة "أ" مُتّجهة إلى المدينة "ب" فوصلت إليها في الساعة 11 و 10 دق بعد أن توقّفت في المدينة "ج" للاستراحة مدّة نصف ساعة.
- 2- أَحْسَبُ ساعة انطلاق السيارّة من المدينة "أ" إذا علمتُ أنّ مُعدّل سرعتها 80 كم/س.

السؤال رقم 2

- بمعرض للإعلامية جناحان يعرضان نوعا واحدا من الحواسيب الثمن الحقيقي للحواسب الواحد منها بالدينار 1050.
- كتب العارضُ الأوّل على الحاسوب: انخفاض هامّ قدره 20 %.
 - كتب العارضُ الثّاني : تخفيض هامّ، سعر الحاسوب بالدينار بعد التّخفيض 866,250.
- 1- أختارُ العرضَ الأفضلَ و أعلّل اختياري.

يحافظ كلّ عارض على نفس نسبة التخفيض في بقية معروضاته. اختار حريف العرض الأفضل و اشترى حاسوباً و آلة طباعة بثمن جملي بعد التخفيض قدره بالدينار 981,200.
2- أحسب بالدينار الثمن الحقيقي للآلة الطباعة.

المسألة رقم 3

لفلاح ضيعة مغروسة أشجار برتقال يُمثّلها الرّسم التّالي.

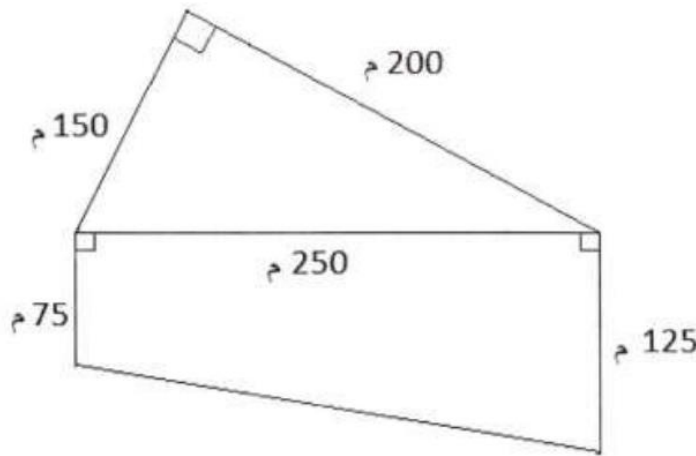

- 1- أثبت أن قيس مساحة هذه الضيعة بالهكتار هو 4.
تحتل الشجرة الواحدة مساحة معدّلها بالمتّر المربع 40. و تُنتج كمية من البرتقال معدّلها بالكغ 70. باع الفلاح محصوله على رؤوس الشجر بثمن قدره بالدينار 0,350 للكغ الواحد.
- 2- أحسب بالدينار ثمن بيع كامل محصول البرتقال.
توزعت مصاريف الفلاح على النحو التالي :
- مصاريف اليد العاملة بالدينار 3600.
- مصاريف السقي و التسميد و المداواة 20 % من ثمن بيع المحصول.
- 3- أحسب بالدينار الدّخل الصّافي للفلاح من هذه الصّابة.

ملاحظات

مناظرة الدخول إلى المدارس الإعدادية النموذجية

* دورة 2014 *

الحصة: من س8 إلى س9

الاختبار: الرياضيات

المسألة رقم 1

لشراء قطعة أرض، باعت امرأة 8 أساور ذهبية، ثمن السوار الواحد بالدينار 750. فتبين لها أنّ ثمن بيع الأساور لا يغطّي سوى 30% من كلفة شراء الأرض.

1. أحسب المبلغ الذي ينقصها.

اقترضت المرأة هذا المبلغ من البنك بفائض قدره 15% وتعهّدت بإرجاعه على أقساط عددها 50.

2. أحسب قيمة القسط الواحد.

المسألة رقم 2:

قطعت سيّارة أجرة المسافة الفاصلة بين المدينتين "أ" و "ب" حسب البيانات الواردة بالجدول الآتي :

ساعة الإنطلاق من المدينة "أ"	10 و 50 دق
ساعة الوصول إلى المدينة "ب"	13 و 10 دق
المسافة المسجّلة بالكم على عداد السيّارة عند الإنطلاق	155179
المسافة المسجّلة بالكم على عداد السيّارة عند الوصول	155333

1. أحسب معدّل سرعة السيّارة في هذه السّفرة.

بالسيّارة 8 ركّاب يدفع كلّ واحد منهم مبلغا قدره بالدينار 10.500

2. أحسب الدّخل الصّافي لصاحب السيّارة خلال هذه السّفرة إذا علمت أنّها استهلكت كميّة من الوقود

سعتها باللتر 15 وأنّ ثمن اللتر الواحد منه بالدينار 1.170

المسألة رقم 3:

اشترى باعث عقاري قطعة أرض في شكل معين بثمن قدره بالدينار 25.500 للمتر المربع الواحد.

يمثل الرسم المصاحب تصميمها لهذه القطعة حسب السلم $\frac{1}{1500}$

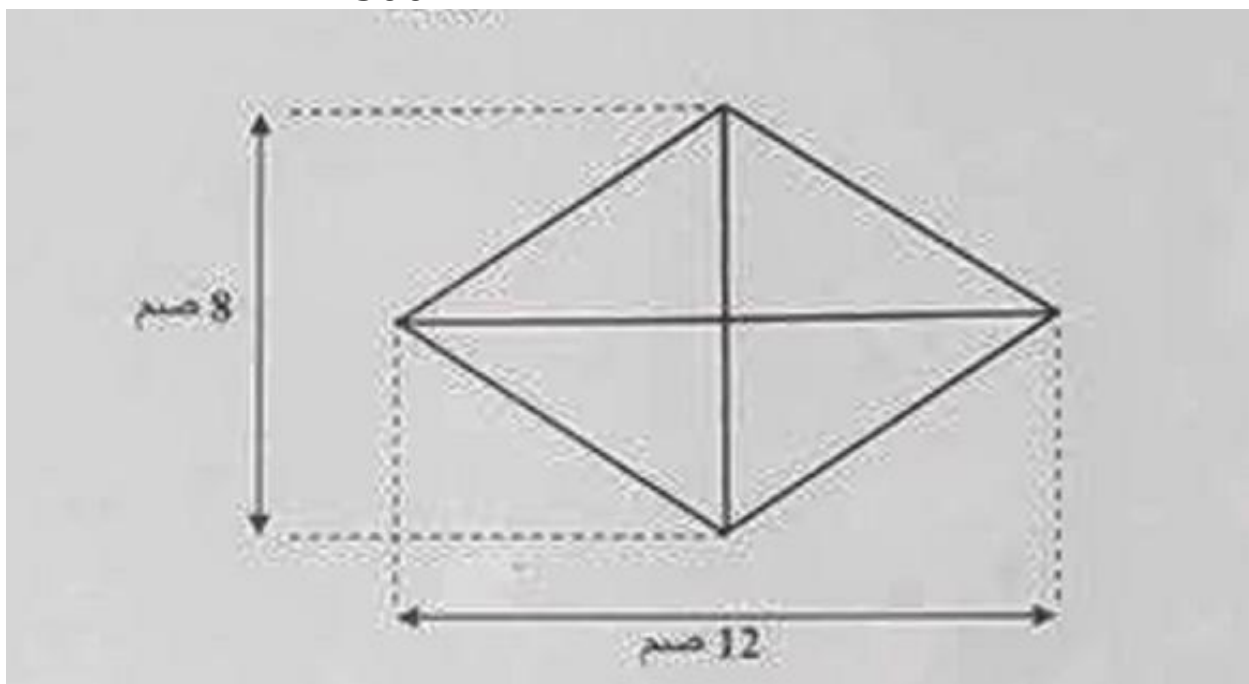

1. أحسب قيس المساحة الحقيقية لقطعة الأرض بالمتر المربع.
2. قام صاحب المشروع بتهيئة الأرض وتقسيمها فبلغت مصاريف هذه العمليات $\frac{4}{9}$ ثمن الشراء. أحسب الكلفة الجمالية للأرض مهياًة.
3. خصّص الباعث العقاري مساحة للممرات قيسها بالمتر المربع 1620 و باع المساحة المتبقية من الأرض قطعاً صالحة للبناء فحقّق ربحاً جميلاً قدره بالدينار 171360. أحسب ثمن بيع المتر المربع الواحد.

ملاحظات

A large rectangular area with a vertical line down the center and horizontal dotted lines, intended for taking notes.

الجمهورية التونسية

وزارة التربية

◆◆◆

مناظرة الدخول إلى المدارس الإعدادية النموذجية

◆ دورة 2015 ◆

الحصّة: من س 8 إلى س 9

الاختبار: الرياضيات

المسألة رقم 1

لحضور حفل زفاف، فكّرت سيّدة في الحصول على فستان جديد، فوجدت نفسها أمام خيارين اثنين :

الخيار الأول :

شراء قطعة قماش قيس طولها بالمتر 2,5 بثمن قدره بالدينار 18,400 للمتر الواحد ودفع كلفة الخياطة المقدّرة بـ $\frac{5}{2}$ ثمن شراء القماش.

الخيار الثاني :

شراء الفستان جاهزاً بثمن أصلي قدره بالدينار 162,500 و التمتع بتخفيض نسبته 15 %.

1- أحسب كلفة الفستان حسب الخيار الأول.

2- أي الخيارين أقل كلفة ؟

المسألة رقم 2

نظّمت إحدى المدارس رحلة إلى موقع أثريّ، بالجدول الآتي جُملة من البيانات الخاصة بها :

300	المسافة المقطوعة ذهاباً وإياباً بالكم (نفس الطريق).
60	معدّل السرعة عند الذهاب بالكم/س.
9 و 10 دق	ساعة وصول الحافلة إلى الموقع الأثريّ.
16 و 55 دق	ساعة وصول الحافلة أمام المدرسة عند نهاية الرحلة .
4 س و 45 دق	المُدّة الزمنية المستغرقة في زيارة الموقع الأثريّ.

1- أحسب ساعة انطلاق الحافلة من المدرسة إلى الموقع الأثريّ.

2- أحسب معدّل السرعة عند العودة.

المسألة رقم 3

اشترى جارنا أرضاً مستطيلة الشكل وقسمها إلى قطعتين حسب الرسم المصاحب :

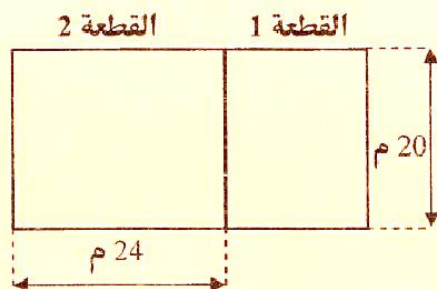

• القطعة الأولى : تُمثّل $\frac{2}{5}$ مساحة الأرض الجمليّة و خصّصها لبناء مُستودع.

• القطعة الثانية : بعداها مبيّنان بالرّسم وخصّصها لبناء مسكن.

1- أَحسبُ قيس مساحة القطعة المخصّصة لبناء مستودع.

بنى صاحب الأرض منزلاً في القطعة الثانية بعد ترك 4 م من كلّ جهة.

2- أَحسبُ قيس مساحة الجزء المخصّص لبناء المنزل.

3- أرسمُ تصميمًا للمنزل حسب السّلم $\frac{1}{500}$.

ملاحظات

A large rectangular area with a vertical line down the center and horizontal dotted lines, intended for taking notes.

الاختبار : الرياضيات	الجمهورية التونسية وزارة التربية ***
الحصة : من س 8 إلى س 9	مناظرة الدخول إلى المدارس الإعدادية النموذجية
الضارب : 1	دورة 2016 ***

السؤال رقم 1

بمناسبة عيد الأمهات، عزم أخوان وأبوهما على شراء هدية للأُم. ساهم الأخ الأولُ بمبلغ مالي قيمته 18,600 د. دفع الثاني $\frac{2}{5}$ ثمن الهدية فتحصلا عندئذ على مبلغ قيمته 45,800 د.

1. ما ثمن الهدية ؟

عند إقتناء الهدية، منحهم البائع تخفيضًا، فدفع الأب المبلغ الناقص وقدره 12 د.
2. أحدد النسبة المئوية للتخفيض بالنسبة إلى الثمن الأصلي للهدية.

السؤال رقم 2

ملأ سائقُ خزانَ سيارته بنزينًا وأطلق من المدينة "أ" على الساعة 6 و50 دق ويُرِيد أن يصل على الساعة 10 و20 دق إلى المدينة "ب" التي تبعد عن المدينة "أ" 280 كم. بعد قطع نصف المسافة توقف السائقُ بمحطة لبيع الوقود للاستراحة و أعاد ملء كامل الخزان بـ 36 لترا من البنزين، ثم استأنف سيره على الساعة التاسعة صباحًا.

1. ما هي باللتر سعة الخزان، إذا علمت أن كمية البنزين المضافة تمثل $\frac{2}{3}$ الكمية المتبقية بالخزان ؟

2. ما هو معدل السرعة الذي يجب أن تُواصل به السيارة سيرها حتى تصل إلى المدينة "ب" في الموعد المحدد ؟

المسألة رقم 3

يَمْلِكُ فُلاَحٌ قِطْعَةً أَرْضٍ مُعَيَّنَةً الشَّكْلَ أ ب ج د قيس قطرها الكبير 80 م وقيس قطرها الصَّغِيرُ يُساوي $\frac{3}{4}$ قيس قطرها الكبير وقيس ارتفاعها 48 م .
لِتوسيع نشاطه الفلاحي، ضمَّ الفلاحُ قِطْعَةً مُجاورة لأرضه ، مَحْدودة بنصف دائرة كما يُبيِّنُه الرَّسْمُ التَّالِي.

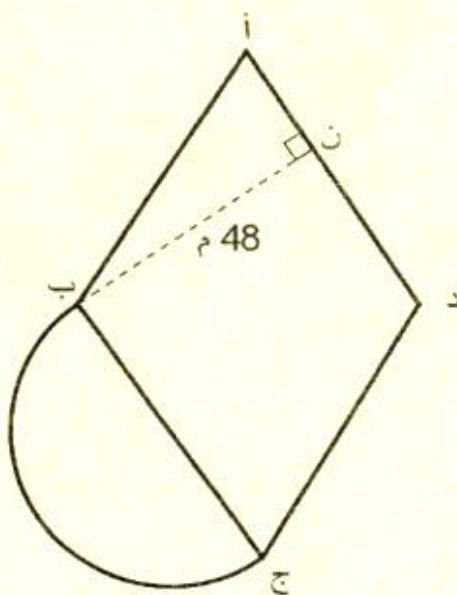

1. أَحْسَبُ قيس ضلع القِطْعَةِ المُعَيَّنَةِ أ ب ج د .
- أحاط الفلاحُ كامل أرضه بجدار ، تاركاً مدخلا عرضه 4,5 م .
2. أَحْسَبُ بالمتري قيس طول الجدار .
3. أَرَسُمُ تَصْمِيمًا لِلجِزءِ أ ب ج د وفق السَّلمِ $\frac{1}{1000}$.

ملاحظات

مناظرة الدخول إلى المدارس الإعدادية النموذجية دورة 2017		الجمهورية التونسية *** وزارة التربية
الضارب : 1	الحصة : من س8 إلى س9	الاختبار : الرياضيات

المسألة رقم 1

انطلق فلاح بشاحنته على الساعة 5 و 28 دق قاصدا مركز تجميع الحليب بسرعة معدّلها 60 كم/س.

بعد مسير 40 دق توقف بسبب أشغال تهيئة بالطريق لمدة 15 دق ثمّ واصل سيره ليكمل بقية المسافة التي تمثّل $\frac{3}{2}$ المسافة المقطوعة محافظا على معدّل السرعة نفسه.

- 1- أحسب المسافة الفاصلة بين الضيعة و مركز تجميع الحليب.
- 2- أثبت حسابيا أنّ وصول الفلاح إلى المركز كان على الساعة 7 و 23 دق.

المسألة رقم 2

يبين الجدول التالي المداخيل الشهرية لعائلة السيد صالح التي تبلغ في مجملها 3189 د

المرتّب الشهري للزوجة	المرتّب الشهري للسيد صالح	معلوم إيجار دكان و شقة
؟	$\frac{5}{4}$ مرتّب الزوجة	1245 د

1- أحسب مرتّب الزوجة .

أنفقت العائلة 65٪ من مدخولها الشهري لشراء طاولة و 5 كراسي . يفوق ثمن الكراسي ثمن الطاولة بـ 72,750 د.

2- أحسب ثمن الكرسي الواحد.

المسألة رقم 3

أراد فلاح تسييج قطعة أرض تقدر مساحتها الجملية بالمترب 2198 كما يبين الرسم التالي :

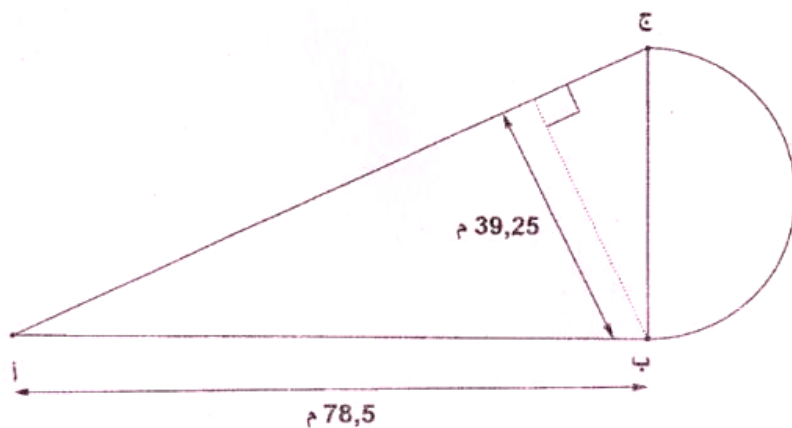

- إذا علمت أن مساحة نصف القرص الدائري تمثل 40% من مساحة المثلث القائم أ ب ج.
- 1- أبحث عن مساحة نصف القرص الدائري.
 - 2- أبحث عن قياس طول قطر نصف القرص الدائري.
 - 3- أبحث عن قياس محيط قطعة الأرض.

ملاحظات

Lined writing area for notes.

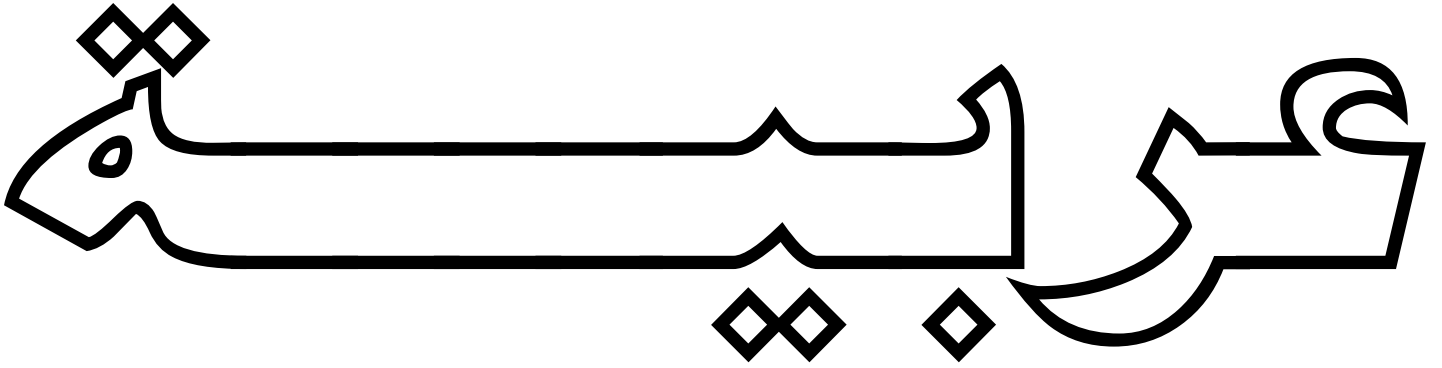

الخبير 2008 : صفحة 64-69

الخبير 2009 : صفحة 70-74

الخبير 2010 : صفحة 75-79

الخبير 2012 : صفحة 80-84

الخبير 2013 : صفحة 85-89

الخبير 2014 : صفحة 90-94

الخبير 2015 : صفحة 95-99

الخبير 2016 : صفحة 100-104

الخبير 2017 : صفحة 105-109

النص

«دَعِيهِمْ يَلْعَبُوا»

كَانَتْ الْبَطْحَاءُ مَلِيئَةً جَلْبَةً، وَكَانَتْ أَصْوَاتُ أَبْنَاءِ الْجِيرَانِ الصَّاحِكَةَ تُطْرَقُ
أُذُنِي، فَأُطِلُّ مِنَ الشُّرْفَةِ وَأَنْظُرُ إِلَيْهِمْ يَعِينِينَ حَزِينَتَيْنِ... كُنْتُ كُلَّمَا اسْتَأْذَنْتُ أُمَّي
فِي الْإِنْضِمَامِ إِلَيْهِمْ رَفَضَتْ، فَأَشْعُرُ بِالْحَيْرَةِ وَأَحْسُ بِالْحِرْمَانِ: إِنَّي أَحِبُّ أُمَّي
وَلَكِنِّي أَحِبُّ أَيْضًا اللَّعِبَ مَعَ أَثْرَابِي مِنْ أَبْنَاءِ الْجِيرَانِ. وَفِي يَوْمٍ مِنَ الْأَيَّامِ انْسَلَّتْ
مِنَ الْمَنْزِلِ فِي غَفْلَةٍ مِنْ أُمَّي. وَكُنْتُ مُوزَعًا بَيْنَ الْفَرَحِ وَالْقَلْقِ، اسْتَقْبَلَنِي أَثْرَابِي
دَهْشِينَ مُرْحَبِينَ بِي تَرْحَابًا لَا يُوصَفُ. وَمَا كِدْتُ أَحُلُّ بَيْنَهُمْ حَتَّى انْطَلَقْتُ أَعْدُو
فِي سُرْعَةٍ وَغِبْطَةٍ كَعَصْفُورٍ غَادَرَ الْقَفْصَ فَمَدَّ جَنَاحَيْهِ فِي الْفَضَاءِ.... وَفَجْأَةً قَطَعَ انْطِلَاقِي
صَوْتُ أُمَّي نَادَانِي فِي غَيْرِ رَفْقٍ وَلَا لِينٍ... فَعُدْتُ إِلَى الْمَنْزِلِ مُكْسِرًا حَزِينًا أَجْرُ الْخُطَى
وَعُيُونُ أَثْرَابِي تَرْمُقُنِي فِي شَفَقَةٍ.

وَتَوَالَتِ الْأَيَّامُ رَتِيبَةً إِلَى أَنْ حَلَّتْ عَائِلَةٌ خَالْتِي صَيْفَةً عَلَيْنَا، وَكَانَتْ تِلْكَ الزِّيَارَةُ
حَدَثًا هَامًا بِالنِّسْبَةِ إِلَيَّ، فَقَدْ أَفَلَتَ الزَّمَانُ مِنْ يَدِ أُمَّي عَلَى الرَّغْمِ مِنْهَا وَانْقَلَبَ الْمَنْزِلُ
الْهَادِي سِرْكًَا. لَعِبْتُ مَعَ أَبْنَاءِ خَالْتِي الْقَطَارَ وَالْعُمَيْضَةَ فَانْتَقَلْنَا بَيْنَ الْعُرْفِ صَاحِكِينَ
عَابَثِينَ نَتَجَادَبُ وَنَتَدَافِعُ، وَاكْتَشَفْتُ فِي مَنزِلِنَا أَرْكَانًا لَمْ أَكُنْ أَعْرِفُهَا.

وَلَمَّا ضِقْنَا بِالْمَنْزِلِ وَصَاقَ بِنَا، أَغْرَانَا ابْنُ خَالْتِي بِالْخُرُوجِ إِلَى الْبَطْحَاءِ، فَأَرَادَتْ
أُمَّي أَنْ تُثْنِينَا عَنْ ذَلِكَ، لَكِنَّ خَالْتِي عَارَضَتْهَا قَائِلَةً: «دَعِيهِمْ يَلْعَبُوا...».

نجيب محفوظ - السراب - (بتصرف)

رقم التسجيل

إمضاء المراقبين

الاسم :

اللقب :

المدرسة الأصلية

20

القسم الأول : (6 نقاط)

- 1- وَرِّعِ الْمَعَانِي عَلَى أَقْسَامِ النَّصِّ الثَّلَاثَةِ فِي الْجَدْوَلِ الْآتِي :
- الطِّفْلُ يَتَحَرَّرُ مِنْ قِيُودِ أُمِّهِ.
 - الطِّفْلُ مَحْرُومٌ مِنَ اللَّعِبِ مَعَ أَتْرَابِهِ.
 - الطِّفْلُ يَحَاوُلُ الْإِلْتِحَاقَ بِأَبْنَاءِ الْجِيرَانِ لِلْعِبِّ مَعَهُمْ.

وضع البداية	سياق التحوّل	وضع النهاية
.....
.....

- 2- هَلْ تَغَيَّرَ مَوْجِفُ الْأُمِّ مِنْ مَشَارَكَةِ ابْنِهَا فِي اللَّعْبِ مَعَ أَطْفَالِ الْحَيِّ؟
اُكْتُبْ قَرِينَتَيْنِ مِنَ النَّصِّ تُؤَيِّدُ بِهِمَا جَوَابَكَ.

• الجواب :

• القرينة الأولى :

• القرينة الثانية :

- 3- اِعْتَبَرَ الطِّفْلُ زِيَارَةَ الْخَالََةِ حَدَثًا هَامًا بِالنِّسْبَةِ إِلَيْهِ. اذْكَرْ سَبَبَيْنِ لِذَلِكَ.

• السَّبَبُ الْأَوَّلُ :

• السَّبَبُ الثَّانِي :

- 4- اشرح ما تحته سطر حسب المعنى الذي أفاده في النص :

كَانَتْ الْبَطْحَاءُ مَلِيَّةً جَلْبَةً	جَلْبَةٌ :
عُيُونُ أَتْرَابِي تَرْمُقْنِي فِي شَفَقَةٍ	تَرْمُقْنِي :
أَرَادَتْ أُمِّي أَنْ تَتَّيِّنَا عَنْ ذَلِكَ	تَتَّيِّنَا :

- 5- ضع علامة (x) أمامَ المشاعر التي جاشت بها نفسُ الطِّفْلِ فِي النَّصِّ :

* الإحساسُ بالجرمانِ والحيرةُ * الشعورُ بالشفقةِ والدهشةِ * التوقُ إلى الحريةِ

✂

6- ما رأيك في تصرف كلِّ من الأمِّ والخالةِ تجاهَ الأطفالِ ؟

• الرأي في تصرف الأمِّ :

• التعليلُ :

• الرأي في تصرف الخالةِ :

• التعليلُ :

القسم الثاني : (6 نقاط)

1- أ- مدِّ العُصفورُ جناحَه في الفِصاءِ.

• ما هي وظيفة ما تحته سطر ؟

- الوظيفةُ :

• ما هي علامةُ الإعرابِ الدالة على هذه الوظيفة ؟

- علامةُ الإعرابِ :

- ركبُ جُملةٍ تجعلُ فيها "جناحيه" اسماً للناسخِ "كان" واشكُلها.

الجملةُ :

ب- ما هي وظيفة ما تحته سطر ؟

* كَانَتِ البَطْحَاءُ مَلِيئَةً جَلْبَةً :

* اسْتَقْبَلَنِي أَتْرَابِي دَهْشِينَ مَرْحَبِينَ بِي تِرْحَابًا لَا يُوصَفُ :

* قَطَعَ انْطِلَاقِي صَوْتُ أُمِّي :

2- أ- "انطلقَ الطِّفلُ يَعدُو في سُرْعَةٍ وَغِبْطَةٍ".

أعدُ كِتَابَةَ الجُمْلَةِ مَعَوِّضًا "الطِّفلُ" بـ [البُستانِ] ثمَّ بـ [نَحْنُ] ثمَّ بـ [الأطفالُ].

* انْطَلَقَتِ البُستانِ

* انْطَلَقْنَا

* انْطَلَقَ الأَطْفَالُ

ب- حَوَّلْ كُلَّ جُمْلَةٍ مِمَّا يَلِي إِلَى الصِّيغَةِ الْمَطْلُوبَةِ مَعَ الضَّمِيرِ الْمَطْلُوبِ وَاشكُلْ جَوَابَكَ

شكلاً تاماً :

* انْسلَّتْ مِنَ الْمَنْزِلِ النَّهْيُ مَعَ "أَنْتِ" ←

* أَغْوَى الْأَطْفَالَ بِالْخُرُوجِ ← الْأَمْرَ مَعَ "أَنْتَ" ←
* تَبَى الطِّفْلَ عَنِ اللَّعِبِ ← النَّفْيُ فِي الْمُسْتَقْبَلِ مَعَ "أَنْتُمْ" ←



3- أ- أُنِّمِ تَعْمِيرَ الْجَدْوَلِ الْآتِي حَسَبِ الْمَطْلُوبِ :

المصدر	اسم المفعول	اسم الفاعل	الفعل الماضي
.....	نَادَى

ب- اُكْتُبْ أَمَامَ كُلِّ اسْمِ الْفِعْلِ الَّذِي اشْتَقَّ مِنْهُ.

• الإِنْضِمَامُ ←

• مُوزَّعًا ←

• مَكْسِرًا ←

القسم الثالث : (8 نقاط)

الإنتاج الكتابي

انضممت إلى أطفال الحي لتشاركهم في اللعب والمرح في غفلة من أمك، لكنها تفتنت إليك فغضبت ودعتك إلى العودة إلى المنزل.
اكتب نصاً تصف فيه مشاعرك وحالة أمك وتذكر الجوار الذي دار بينكما مبيناً ما آل إليه الأمر في النهاية.

مع 1

مع 2

مع 3

مع 4

مع 5

ملاحظات

A large vertical rectangular area with a solid black border on the left and right sides, and a dotted horizontal line pattern throughout, intended for taking notes.

النص

كُلُّ ذَلِكَ بِفَضْلِكَ يَا سَيِّدِي

عَزَمْتُ عَلَى السَّفَرِ إِلَى العَاصِمَةِ فامْتَطَيْتُ القِطَارَ، وَمَا كِدْتُ أَخْذُ مَكَانِي حَتَّى اسْتَرَعَى انْتِبَاهِي رَجُلٌ جَالِسٌ فِي آخِرِ العَرَبَةِ مُنْهَمَكٌ فِي مُطَالَعَةِ جَرِيدَةٍ. تَوَقَّفْتُ لِحِظَةٍ، وَفِي ثَانِيَةِ وَاحِدَةٍ كَانَ كُلُّ شَيْءٍ أَعْرِفُهُ عَنِ الرَّجُلِ قَدْ بَدَأَ فِي ذَاكِرَتِي كَالأَنْوَارِ الخَافِتَةِ البَعِيدَةِ، وَوَجَدْتُ نَفْسِي اسْتَعِيدُ يَوْمًا وَ أَيَّامًا وَسَنَوَاتٍ غَيْرَ قَلِيلَةٍ قَضَيْتُهَا فِي المَدْرَسَةِ وَفِي مَقْعَدِي أَوَّلِ الفَصْلِ أَمَامَ سَيِّدِي المَعْلَمِ مُصْطَفَى، إِنَّهُ هُوَ. وَلَا أُنْسَى يَوْمَ دَخَلَ عَلَيْنَا الفَصْلَ، وَ أَخْرَجَ مِنْ مِحْفَظَتِهِ أوراقَ الامْتِحَانِ، فَوَجَمْنَا، وَوَقَفْنَا احْتِرَامًا وَتَقْدِيرًا لَهُ، نَظَرَ إِلَيَّ وَأَشَادَ بِعَمَلِي، ثُمَّ أَخَذَ وَرَقَتِي وَقَرَأَهَا، وَقَالَ: "هَذَا هُوَ زَعِيمُ الرِّيَاضِيَّاتِ"

أَفَقْتُ مِنْ ذِكْرِيَّاتِي، وَوَجَدْتُ نَفْسِي أَقْفُ أَمَامَ الرَّجُلِ الَّذِي مَلَكَ قُلُوبَنَا وَمَشَاعِرَنَا. جَلَسْتُ عَلَى المَقْعَدِ المَقَابِلِ، وَسَأَلْتُهُ إِنْ كَانَ يَتَذَكَّرُنِي. نَظَرَ إِلَيَّ الرَّجُلُ وَلَمْ يَقُلْ شَيْئًا. فَذَكَرْتُ لَهُ مَسَائِلَ الحِسَابِ وَالتَّجَارِبِ الَّتِي أَجَرْنَاهَا وَأَنْبُوبَ الاختِبَارِ الَّذِي انْفَجَرَ ذَاتَ مَرَّةٍ...، وَبَعْدَ كَلَامٍ كَثِيرٍ بَانَ عَلَيَّ الرَّجُلُ أَنَّهُ بَدَأَ يَتَذَكَّرُنِي. وَأَصَلْتُ حَدِيثِي عَنِ الأَيَّامِ الَّتِي وَلَّتْ، وَذَكَرْتُهُ بِالكَلِمَاتِ الَّتِي كَانَ يَصِفُنِي بِهَا ... وَ حَدَّثْتُهُ عَنِ حِكَايَةِ "زَعِيمِ الرِّيَاضِيَّاتِ"، فَابْتَسَمَ لِأَوَّلِ مَرَّةٍ، وَأَخَذَ يُنْصِتُ بِاهْتِمَامٍ حِينَ قَصَصْتُ عَلَيْهِ كَيْفَ دَخَلْتُ مُنَاطَرَةَ العُلُومِ وَكُنْتُ الأَوَّلَ، وَكَيْفَ التَّحَقَّقْتُ بِكَلِّيَةِ الهَنْدَسَةِ وَتَخَرَّجْتُ، وَفِي سَنَوَاتٍ وَأَنَا مُهَنْدِسٌ.

وَحِينَ وَصَلْتُ إِلَى هَذَا الحَدِّ تَهَلَّلَ وَجْهُهُ بِشْرًا وَسَعَادَةً. وَأَخَذَ يَفْرُكُ كَفَّيْهِ وَيُرَدِّدُ: "يَا اللَّهُ، طِفْلٌ مِنْ تِلْكَ القَرْيَةِ الصَّغِيرَةِ يُصْبِحُ مُهَنْدِسًا وَفِي هَذِهِ المَدَّةِ القَصِيرَةِ!"

وَكُنْتُ فِي كُلِّ مَرَّةٍ أُجِيبُهُ بِحَمَاسِ الصَّبِيِّ القَرَوِيِّ وَفِي احْتِرَامِ الفَتَى لِمَعْلَمِهِ. "كُلُّ ذَلِكَ بِفَضْلِكَ يَا سَيِّدِي، كُلُّ ذَلِكَ بِفَضْلِكَ يَا سَيِّدِي".

يوسف إدريس (بتصرف)

عن مجموعته القصصية - أرخص ليالي

القسم الأول : (6 نقاط)

1- اشرح ما تحته سطرٌ حسبَ المعنى الذي أفاده في النص.

استرعى انتباهي رجلٌ .	استرعى :
أشاد بعَمَلِي .	أشاد :
واصَلتُ حديثي عن الأيام التي وُلَّتْ .	وُلَّتْ :

2- رتب الأحداث الآتية حسب تسلسلها في النص بوضع الأرقام من 1 إلى 4.

- الاعتراف بالجميل .
- تذكُّر الماضي .
- اللقَاء .
- الابتهاجُ والسعادةُ .

3- كان التلميذُ متفوقاً في دراسته. اكتب ثلاثَ قرائن من النص تؤيدُ بها ذلك.

- القرينة الأولى :
- القرينة الثانية :
- القرينة الثالثة :

4- فرح المعلمُ بما سمعه من تلميذه. اذكر سببَين لذلك.

- السببُ الأولُ :
- السببُ الثاني :

5- ضع علامة (x) أمام المعاني التي تناسبُ النص.

- المفاجأةُ السارةُ الذكرياتُ الحزينةُ تقديرُ المعلمِ

6- عامل المهندسُ معلمه باحترام كبيرٍ.

- لو كنتَ مكانه هل تفعلُ مثله ؟ عللُ جوابك.

- الجواب :
- التعليلُ :

القسم الثاني : (6 نقاط)

1- أ- ما هُوَ نَوْعُ المُرْكَبِ الاسمي الَّذِي تُحْتَهُ سَطْرٌ؟
* هَذَا هُوَ زَعِيمُ الرِّيَاضَاتِ.

.....
* مَلِكٌ قَلُونَا وَمَشَاعِرُنَا.

.....
ب- اجْعَلِ المُرْكَبَ الاسمي المَسْطَرَّ مَرْكَبًا نَعْتِيًّا.
* ذَكَرْتُ لَهُ مَسَائِلَ الحِسَابِ.

.....
ج- مَا هِيَ وَظِيفَةُ مَا تُحْتَهُ سَطْرٌ؟
* مَا كِدْتُ أَخْذُ مَكَانِي حَتَّى اسْتُرْعَى اِنْتِبَاهِي رَجُلٌ.

..... الوَظِيفَةُ :
* ذَكَرْتُهُ بِالْكَلِمَاتِ الَّتِي كَانَ تَصْفِي بِهَا.

..... الوَظِيفَةُ :
* تَهَلَّلَ وَجْهُهُ بَشْرًا وَسَعَادَةً.

..... الوَظِيفَةُ :
د- رَكِبْ جُمْلَةً تُجْعَلُ فِيهَا المُرْكَبَ الاسمي المَسْطَرَّ فِي مَحَلِّ المَبْتَدَأِ وَاشْكُلْهُ.
* أَخْذٌ يَفْرُكُ كَفِيهِ.

.....
2- أ- اَعِدْ كِتَابَةَ الجُمْلَةِ التَّالِيَةِ فِي صِيغَةِ الأَمْرِ مَعَ (أَنْتِ) وَ (أَنْتُمَا) وَ (أَنْتُنَّ).
* الجُمْلَةُ : " أَشَادَ بِعَمَلِي "

.....
.....
.....
ب- حَوِّلْ كُلَّ جُمْلَةٍ مِمَّا يَلِي إِلَى الصِّيغَةِ المَطْلُوبَةِ مَعَ الضَّمِيرِ المَطْلُوبِ وَ اشْكُلْ جَوَابَكَ
شَكْلًا تَامًا .

* لَا أَلْسَى يَوْمَ دَخَلَ عَلَيْنَا الفَصْلَ ← المَاضِي مَعَ الغَائِبِينَ .
- مَا يَوْمَ دَخَلَ عَلَيْهِمُ الفَصْلَ .

- * قَصَصْتُ عَلَيْهِ الْحِكَايَةَ - الْمُضَارِعُ الْمَجْزُومُ يَلْمُ مَعَ "أَنَا".
 - لَمْ عَلَيْهِ الْحِكَايَةَ .
 * أَجْرَيْنَا التَّجَارِبَ - الْمُضَارِعُ الْمَنْصُوبُ يَلْنُ مَعَ الْمُتَكَلِّمِينَ .
 - لَنْ التَّجَارِبَ .

3- أُنِمْ تَعْمِيرَ الْجَدْوَلِ الْآتِي حَسَبِ الْمَطْلُوبِ :

المصدر	اسم المفعول	اسم الفاعل	الفعل الماضي
.....	اسْتَرَعَى
إِجَابَةٌ

الإنتاج الكتابي

القسم الثالث: (8 نقاط)

أَشْرَفَتِ السُّنَّةُ الدَّرَاسِيَّةُ عَلَى نَهَائِهَا، فَفَكَّرَتْ صُحْبَةٌ تَلَامِيذِ قِسْمِكَ فِي إِعْدَادِ مُفَاجَأَةٍ سَارَّةٍ لِمُعَلِّمِكَ.
 اكْتُبْ نَصًّا تُصِفُ فِيهِ مَا قُمْتُمْ بِهِ ذَاكِرًا الْجَوَارِ الَّذِي دَارَ بَيْنَكُمْ وَمُبَيِّنًا أَثَرَ الْمَفَاجَأَةِ فِي مُعَلِّمِكَ.

1 مع

2 مع

3 مع

4 مع

5 مع

ملاحظات

A large vertical rectangular area with a solid black border on the left and right sides, and a dotted horizontal line pattern throughout, intended for taking notes.

مناظرة الدخول إلى المدارس الإعدادية النموذجية		الجمهورية التونسية وزارة التربية
دورة 2010		
الحصة: من 8 إلى 9 س	الاختبار: العربية	التاريخ: الخميس 24 جوان 2010

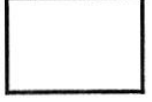
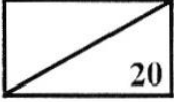

النص

الحرية

جَلَسَ شَابٌ عَلَى أَرِيكَةٍ فِي إِحْدَى الْحَدَائِقِ الْعُمُومِيَّةِ، وَجَلَسَ عَلَى يَمِينِهِ كَهْلٌ، وَلَمْ تَكُنْ بَيْنَهُمَا مَعْرِفَةٌ.

مَرَّتْ دَقَائِقٌ وَسَاوَرَ الشَّابُّ نِعَاسٌ خَفِيفٌ فَمَالَ رَأْسُهُ، وَبَقِيَ عَلَى هَذِهِ الْحَالِ زَمَانًا. ثُمَّ أَقْلَقَتْهُ أَشِعَّةُ الشَّمْسِ فَاسْتَفَاقَ، وَفَرَكَ عَيْنَيْهِ، ثُمَّ تَنَاءَبَ فَفَتَحَ فَاهُ عَلَى مِصْرَاعَيْهِ وَأَحْدَثَ صَوْتًا كَالشَّخِيرِ كَرِيهًا، ثُمَّ مَدَّ ذِرَاعَيْهِ وَهُوَ يَتَمَطَّى فَصَكَّتْ أَطْرَافُ أُنَامِلِهِ دُؤَابَةً أَنْفِ جَارِهِ، وَانْتَبَهَ لِذَلِكَ فَلَمْ يَطْوِ يَدَيْهِ وَإِنَّمَا وَاوَصَلَ مَدَّهُمَا غَيْرَ مُكْتَرِثٍ بِالكَهْلِ. فَغَضِبَ الْجَارُ، وَقَالَ: "مَا هَذَا؟ عَلَيْكَ أَنْ تَسْلُكَ سُلُوكًا لَائِقًا وَتَحْتَرِمَ جَارَكَ!"

فَفَهَّمَهُ الشَّابُّ فِي سُخْرِيَّةٍ وَقَالَ فِي شَيْءٍ مِنَ التَّهْكِيمِ: "أَنَا حُرٌّ...! وَحُرِّيَّتِي تَسْمَحُ لِي بِأَنْ أَفْعَلَ مَا أُرِيدُ".

فَقَالَ الرَّجُلُ: "نَعَمْ، أَنْتَ حُرٌّ! لَكِنْ وَاضِحٌ أَنَّكَ لَا تَعْرِفُ مَعْنَى الْحُرِّيَّةِ مَعْرِفَةً جَيِّدَةً، فَالْحُرِّيَّةُ لَيْسَتْ اسْتِهْتَارًا وَقَوْصَى".

فَالْتَمَتِ الشَّابُّ إِلَيْهِ مُسْتَهْزِئًا وَرَفَعَ حَاجِبِيهِ قَائِلًا: "مَا الْحُرِّيَّةُ إِنْ لَمْ تَكُنْ قِيَامَ الْإِنْسَانِ بِمَا يُرِيدُ؟" فَاجَابَهُ الرَّجُلُ فِي ابْتِسَامٍ وَهَدُوءٍ: "لَيْسَتْ الْحُرِّيَّةُ أَنْ تَفْعَلَ مَا تُرِيدُ. فَحُرِّيَّةُ يَدَيْكَ تَنْتَهِي حَيْثُ تَبْدَأُ حُرِّيَّةُ أَنْفِي".

سَمِعَ الشَّابُّ هَذَا الْقَوْلَ فَبَدَتْ عَلَى مَلَامِحِهِ عِلَامَاتُ الْإِهْتِمَامِ وَالِاسْتِزَادَةِ مِنَ الْحَدِيثِ، وَارْتَوَحَ مُحَدِّثُهُ لِذَلِكَ فَوَاصَلَ قَائِلًا: "إِنَّكَ تَعِيشُ فِي عَصْرِ الْحُرِّيَّةِ، وَحُرِّيَّتُكَ تَسْمَحُ لَكَ بِأَنْ تُفَكِّرَ كَمَا تَشَاءُ وَلَكِنَّهَا تُفْرِضُ عَلَيْكَ أَنْ تَدَعَ غَيْرَكَ يُفَكِّرُ وَيَعْبُرُ عَنْ آرَائِهِ كَمَا يَشَاءُ..."

نَظَرَ الشَّابُّ إِلَى مُحَدِّثِهِ طَوِيلًا وَقَالَ لَهُ فِي إِعْجَابٍ وَتَوَدُّدٍ: "حَقًّا يَا سَيِّدِي! إِنَّ حُرِّيَّةَ يَدَي تَنْتَهِي حَيْثُ تَبْدَأُ حُرِّيَّةُ أَنْفِكَ".

خالد محمد خالد : مواطنون لا رعايا (بتصرف)

دار الفيل للطباعة 1970

مناظرة الدخول إلى المدارس الإعدادية النموذجية ♦ دورة 2010 ♦		الجمهورية التونسية وزارة التربية
التاريخ: الخميس 24 جوان 2010	الاختبار: العربية	الحصة: من س 8 إلى س 9

القسم الأول : (6 نقاط)

1- اشرح العبارات المُسَطَّرَة حَسَبَ الْمَعْنَى الَّتِي أَفَادَتْهُ فِي النَّصِّ :

* سَاوَرَ الشَّابَّ نَعَاسٌ خَفِيفٌ سَاوَرَ :

* مَدَّ ذِرَاعَيْهِ وَهُوَ يَتَمَطَّى وَهُوَ يَتَمَطَّى :

* وَأَصَلَ مَدَّهُمَا غَيْرَ مُكْتَوِّثٍ بِالْكَهْلِ مُكْتَوِّثٌ :

2- وَزَعِ الْمَعَانِي عَلَى أَقْسَامِ النَّصِّ فِي الْجَدْوَلِ :

- الشَّابُّ وَالْكَهْلُ يَخْتَلِفَانِ فِي مَعْنَى الْحُرِّيَّةِ

- الشَّابُّ يَزْعَجُ جَارَهُ

- الشَّابُّ يُعَبِّرُ رَأْيَهُ فِي مَعْنَى الْحُرِّيَّةِ

وَضْعُ الْخِتَامِ	سِيَاقُ التَّحْوِيلِ	وَضْعُ الْبِدَايَةِ

3- للشَّابِّ رَأْيٌ فِي الْحُرِّيَّةِ مُخَالِفٌ لِرَأْيِ الْكَهْلِ.

أذكر الرأيتين وأيّد كل واحدٍ منهما بقريئةٍ من النصِّ.

- رأي الشاب في الحرّية:

• القريئة:

- رأي الكهل في الحرّية:

• القريئة:

4- تَغَيَّرَ سُلُوكُ الشَّابِّ إِزَاءَ الْكَهْلِ فِي آخِرِ النَّصِّ.

- أذكر مظهر التغير مؤيدا جوابك بقرينتين.

- مظهر التغير:

- القريئة الأولى:

- القريئة الثانية:

5- أيّ الرأيتين في الحرّية تُطَبِّقُهُ فِي حَيَاتِكَ ؟ عِلِّلْ جَوَابَكَ.

الجواب:

التعليل:

القسم الثاني : (6 نقاط)

1- أ- ما هو نوع المركب الاسمي الذي تحته سطر؟

- لَيْسَتْ الْحَرِيَّةُ أَنْ تَفْعَلَ مَا تُرِيدُ

- فَبَدَتْ عَلَى وَجْهِهِ عِلَامَاتُ الْإِهْتِمَامِ وَالِاسْتِرَادَةِ مِنَ الْحَدِيثِ

- فَالْحَرِيَّةُ لَيْسَتْ اسْتِهْتَارًا وَفَوْضَى

ب- ما هي وظيفة ما تحته سطر:

- لَمْ تُكُنْ بَيْنَهُمَا مَعْرِفَةٌ.

- قَالَ فِي شَيْءٍ مِنْ التَّهْكُمِ.

- لَا تَعْرِفُ مَعْنَى الْحَرِيَّةِ مَعْرِفَةً حَبِيْدَةً.

ج- أَجَابَ الرَّجُلُ فِي انْتِسَامٍ:

- أَعِدْتُ كِتَابَةَ الْجُمْلَةِ مَعْوَضًا مَا تَحْتَهُ سَطْرٌ بِحَالٍ مَفْرَدَةٍ مَعَ الْمَحَافِظَةِ عَلَى نَفْسِ الْمَعْنَى.

2- أ- حَوَّلْ الْجُمْلَةَ التَّالِيَةَ إِلَى الصِّيغَةِ الْمَطْلُوبَةِ مَعَ الضَّمِيرِ الْمَطْلُوبِ وَاشْكَلْ شَكْلًا تَامًا.

* "بَقِيَ عَلَى هَذِهِ الْحَالِ"

- المضارع المجزوم بـ "لم" مع المخاطبة ← على هذه الحال.

- المضارع المنصوب بـ "لن" مع المخاطبتين ← على هذه الحال.

- الماضي المنفي بـ "ما" مع الغائبتين ← على هذه الحال.

ب- أَعِدْ كِتَابَةَ الْجُمْلَةِ التَّالِيَةِ فِي صِيغَةِ الْأَمْرِ مُتَوَجِّهًا بِالْخِطَابِ إِلَى وَالدِّ، ثُمَّ إِلَى بَنَتَيْنِ، ثُمَّ

إِلَى مَجْمُوعَةٍ مِنَ الْبَنَاتِ.

* "مَدَّ يَدَهُ"

- يَدَكَ

- يَدَيْكُمَا

- أَيْدِيكُنَّ

3- أتمم تجميع الجدول التالي مع الشكل التام:

المصدر	اسم المفعول	اسم الفاعل	الفعل
استزادة			
			طوى

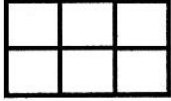

القسم الثالث : (8 نقاط) الإنتاج الكتابي

بمناسبة الاحتفال بنجاحك بتفوق في الدراسة رافقت والديك إلى محل بيع الملابس
الجاهزة فتمسكت بشراء لباس لم يعجب أبويك .
أنتج نصاً تسرد فيه ما حصل مدرجاً الجوار الذي دار بينكم وأثره في موقفك.



مع 1



مع 2



مع 3



مع 4



مع 5

.....

.....

.....

.....

.....

.....

.....

.....

.....

.....

.....

.....

.....

.....

.....

.....

.....

.....

.....

.....

.....

ملاحظات

النص**فِي عَرَضِ الْبَحْرِ**

طَلَعَ عَلَيْنَا الْيَوْمَ الْأَوَّلُ مِنْ شَهْرِ أَفْرِيلَ وَنَحْنُ فِي عَرَضِ الْبَحْرِ. نَظَرْتُ مِنْ حَوْلِي فَإِذَا نَحْنُ ثَلَاثَةٌ عَشَرَ رَجُلًا وَأَرْبَعُ فُتَيَاتٍ نَعْبُرُ الْبَحْرَ خِلْسَةً إِلَى إِيطَالِيَا...
 مَضَتْ لَيْلَتُنَا الْأُولَى وَيَوْمَنَا الْأَوَّلُ فِي عَرَضِ الْيَمِّ، تَتَقَادَفُنَا الْأَمْوَاجُ وَتَعَبْتُ بِنَا الْعَوَاصِفُ، فَتَرَى الْوُجُوهَ شَاحِبَةً بَعْضُهَا مِنْ دَوَارِ الْبَحْرِ وَبَعْضُهَا مِنَ الْفَرْعِ وَالْخَوْفِ... وَمَعَ بَدَايَةِ اللَّيْلَةِ الثَّانِيَةِ بُعِثَ فِيْنَا الْأَمَلُ، رَبَّمَا نَصِلُ إِلَى إِيطَالِيَا قَبْلَ الْفَجْرِ. لَكِنْ لَمْ نَلْبَثْ أَنْ دَاهَمَتْنَا عَاصِفَةٌ هَوَّجَاءُ، وَلَعِبَتْ بِنَا الرِّيَّاحُ، وَقَامَتِ الْأَمْوَاجُ كَالْجِبَالِ تَصْعَدُ عَالِيًا ثُمَّ تَهْوِي إِلَى الْقَاعِ.
 فِي غَمْرَةٍ الْعَاصِفَةِ قَامَتِ الصَّبِيحَةُ، أَرْبَعَةُ رِجَالٍ غَابُوا فِي خِصَمِّ الْمِيَاهِ مِنْ غَيْرِ أَنْ نَسْمَعَ لَهُمْ نِدَاءً. لَمْ نَسْتَطِعْ أَنْ نَفْعَلَ أَيَّ شَيْءٍ نُجَاهَهُمْ فَنَحْنُ لَا نَقْدِرُ عَلَى التَّحَكُّمِ فِي الْمَرْكَبِ. انْكَمَشْنَا نَتَشَبَّثُ بِقَعْرِ الْمَرْكَبِ كُلُّ مَنَّا يَنْتَظِرُ دَوْرَهُ فِي السُّقُوطِ وَيَسْتَسَلِمُ لِقَدَرِهِ.
 التَّفْتُ حَوْلِي لِأَتَفَقَّدَ رِفَاقِي، حَيْثُهَا انْقَلَبَ بِنَا الْمَرْكَبُ وَوَجَدْتُنِي أَصَارِعُ الْأَمْوَاجَ لِأَصْعَدَ فَوْقَ سَطْحِ الْمَاءِ.

أَخَذْتُ أُسْبِحُ بِصَبْرٍ، أَحْسَسْتُ أَنَّ الْبَحْرَ صَدِيقِي، لَا يَخُونُنِي وَسَيُنَجِّنِي مِنَ الْغَرَقِ. كَانَتْ الْمَسَافَةُ بَعِيدَةً، لَا أَدْرِي كَمْ بَقِيَتْ مِنَ الْوَقْتِ، لَكِنِّي فِي آخِرِ الْأَمْرِ رَأَيْتُ الشَّاطِئَ وَوَصَلْتُ. خَمْسَةُ رِجَالٍ وَفَتَاةٌ وَاحِدَةٌ وَصَلْنَا سَالِمِينَ. وَالْبَقِيَّةُ هَلَكُوا. جَلَسْتُ أَمَامَ الْبَحْرِ وَتَذَكَّرْتُ أُمَّي وَهِيَ تَسْأَلُنِي: لِمَاذَا تَرَحَّلْتُ؟ وَأَنَا أُجِيبُهَا: "لَأَحْقِقَ أَحْلَامَ الْمُسْتَقْبَلِ!".....

حسن نصير

(بتصرف)

كائنات مجنحة

دار ورقة للنشر 2010

ص 52 - 53 - 54

القسم الأول: (6 نقاط)

1- أوزع الأفكار التالية على أقسام النص:

جلوس الكاتب وحيدا - اليوم الأول - مواجهة البحر.

البداية	سياق التحول	النهاية
.....

2- عاش الكاتب حالتين مختلفتين:

الحالة الأولى: يأس وخوف

القريبة:

الحالة الثانية: صبر وأمل

القريبة:

3- هل حقق الكاتب ما كان يحلم به؟

الجواب:

التعليل:

4- أشرح الكلمات المسطرة مستعينا بالسياق الذي وردت فيه:

- داهمتنا عاصفة هوجاء:

- غابوا في خضم المياه:

- نعبّر البحر خلسة:

5- ما سر نجات الكاتب من الغرق؟

6- ما رأيك في المغامرة التي أقدم عليها الكاتب ورفاقه؟

التعليل:

القسم الثاني : (6 نقاط)

1- أ- أَشْكُلُ مَا تَحْتَهُ سَطْرٌ شَكْلًا تَامًا :

- نَحْنُ فِي عَرْضِ الْبَحْرِ :

- لِأَحَقِّقَ أَحْلَامَ الْمُسْتَقْبَلِ :

- طَلَعَ عَلَيْنَا الْيَوْمَ الْأَوَّلُ :

ب- أَذْكَرُ وَظِيفَةَ مَا تَحْتَهُ سَطْرٌ مِمَّا يَلِي :

- أَصَارِعُ الْأَمْوَاجَ لِأَصْعَدَ فَوْقَ الْمَاءِ :

- غَابُوا فِي خِصْمِ الْمَاءِ مِنْ غَيْرِ أَنْ نَسْمَعَ لَهُمْ نِدَاءً :

2- أ- لَا أَدْرِي كَمْ بَقِيَتْ مِنَ الْوَقْتِ.

أَعِيدُ كِتَابَةَ الْجُمْلَةِ مَعَ الضَّمِيرِ الْمُنَاسِبِ وَلَا أَنْسَى الشَّكْلَ :

هم

أنت

ب- أَحْوَلُ الْأَفْعَالِ فِي الْجُمْلِ التَّالِيَةِ إِلَى الصِّعَةِ الْمَطْلُوبَةِ مَعَ الضَّمِيرِ الْمُنَاسِبِ وَالشَّكْلِ التَّامِ.

- أَحْسَسْتُ أَنَّ الْبَحْرَ صَدِيقٌ.

المضارعُ المجزوم بلم مع أنت :

- تَشَبَّثَ بِقَعْرِ الْمَرْكَبِ.

الأمر مع أنتم :

- أَنْجَانِي مِنَ الْغَرَقِ.

الماضي المنفي بما مُسَدِّدًا إِلَى هُنَّ :

3- أ- أكْمَلُ الْجَدْوَلَ بِمَا يُنَاسِبُ مَعَ الشَّكْلِ التَّامِّ :

النَّعْلُ	اسْمُ الْفَاعِلِ	اسْمُ الْمَفْعُولِ	المَصْدَرُ
.....	نِدَاءٌ
تَسَبَّثَ

ب- اذْكُرْ أَمَامَ كُلِّ اسْمٍ صِيغَتَهُ الصَّرْفِيَّةَ :

عَاصِفَةٌ :

التَّحْكُمُ :

مُسْتَطَاعٌ :

الإنتاج الكتابي

القسم الثالث : (8 نقاط)

تَطَوَّعَتْ مَعَ بَعْضِ أَصْدِقَائِكَ لِإِنْقَاذِ سُكَّانِ قَرْيَةٍ مِنْ فَيضَانَاتِ الْأُودِيَةِ.

أَنْتِجُ نَصًّا سَرْدِيًّا تَرَوِي فِيهِ أَحْدَاثَ الْمَعَامَرَةِ وَتَصِفُ فِيهِ الْإِحْسَانَ الَّذِي إِنْتَابَكَ مُبْرِرًا مَا آلَ

إِلَيْهِ الْأَمْرَ فِي النِّهَايَةِ.

.....

.....

.....

.....

.....

.....

.....

.....

.....

.....

ملاحظات

A large rectangular area with a vertical line down the center and horizontal dotted lines, intended for taking notes.

النص

عُدْتُ إِلَى أَهْلِي بَعْدَ غَيْبَةٍ طَوِيلَةٍ. سَبْعَةُ أَعْوَامٍ كَامِلَةٍ كُنْتُ خِلَالَهَا أَنْعَلَمُ فِي أوروپَا. تَعَلَّمْتُ الْكَثِيرَ وَغَابَ عَنِّي الْكَثِيرُ، لَكِنْ تِلْكَ قِصَّةٌ أُخْرَى. الْمُهْمُ أَنْبِي عُدْتُ وَبِي شَوْقٌ عَظِيمٌ إِلَى أَهْلِي فِي تِلْكَ الْقَرْيَةِ الصَّغِيرَةِ الْمُطَلَّةِ عَلَى النَّيْلِ.

سَبْعَةُ أَعْوَامٍ وَأَنَا أَحْنُ إِلَيْهِمْ وَأَحْلُمُ بِهِمْ. وَلَمَّا جِئْتُهُمْ كَانَتْ لِحِظَةً عَجِيبَةً أَنْ وَجَدْتُنِي حَقِيقَةً قَائِمًا بَيْنَهُمْ. فَرِحُوا بِي وَضَجُّوا حَوْلِي. وَلَمْ يَمُضْ وَقْتُ طَوِيلٌ حَتَّى أَحْسَسْتُ كَأَنَّ ثُلْجًا يَدُوبُ فِي دَاخِلِي، فَكَانَنِي عَصْفُورٌ مَقْرُورٌ طَلَعَتْ عَلَيْهِ الشَّمْسُ. ذَلِكَ دَفَاءُ الْحَيَاةِ بَيْنَ الْأَهْلِ فَقَدْتُهُ زَمَانًا فِي بِلَادٍ «تَمُوتُ مِنَ الْبُرْدِ حَيْثَانَهَا». تَعَوَّدْتُ أَذْنَائِي أَصْوَانَهُمْ وَأَلْفَتُ عَيْنَائِي أَشْكَالَهُمْ مِنْ كَثْرَةِ مَا فَكَّرْتُ فِيهِمْ فِي الْغُرْبَةِ.

إِسْتَبَقْتُ ثَانِي يَوْمٍ مِنْ وُصُولِي فِي فِرَاشِي الَّذِي أَعْرِفُهُ، فِي الْغُرْفَةِ الَّتِي يَشْهَدُ كُلُّ رُكْنٍ فِيهَا تَفَاصِيلَ حَيَاتِي فِي طُفُولَتِهَا وَمَطْلَعِ شَبَابِهَا، وَأَرَخَيْتُ أَذْنِي لِلرِّيحِ. ذَلِكَ لَعَمْرِي صَوْتُ أَعْرِفُهُ، لَهُ فِي بِلَدِنَا وَشَوْشَةٌ مَرِحَةٌ، صَوْتُ الرِّيحِ وَهِيَ تَمُرُّ بِغَابَاتِ النَّخِيلِ وَحُقُولِ الْقَمْحِ. وَسَمِعْتُ هَدِيدَ الْحَمَامِ. وَنَظَرْتُ مِنْ خِلَالِ النَّافِذَةِ إِلَى النَّخْلَةِ الْقَائِمَةِ فِي فِنَاءِ دَارِنَا، فَعَلِمْتُ أَنَّ الْحَيَاةَ مَا تَزَالُ بِخَيْرٍ.. أَنْظَرُ إِلَى جِذْعِهَا الْقَوِيِّ الْمُعْتَدِلِ، وَإِلَى عُرُوقِهَا الصَّارِبَةِ فِي الْأَرْضِ، وَإِلَى الْجَرِيدِ الْأَخْضَرِ الْمُتَهَدِّلِ فَوْقَ قَامَتِهَا، فَأَحْسُ بِالطَّمَأِينَةِ. أَحْسُ أَنْبِي لَسْتُ رِيثَةً فِي مَهَبِ الرِّيحِ، وَلَكِنِّي مِثْلُ تِلْكَ النَّخْلَةِ، مَخْلُوقٌ لَهُ أَصْلٌ، لَهُ جُدُورٌ، لَهُ هَدَفٌ...

الطيب صالح

موسم الهجرة إلى الشمال (بتصرف)

الشركة الوطنية للنشر والتوزيع، ص 29

القسم الأول : (6 نقاط)

1- ضَعْ عَلَامَةَ (x) أَمَامَ الشُّعُورِ الَّذِي أَحْسَبُهُ الْكَاتِبُ وَهُوَ بَيْنَ أَهْلِهِ :

الشُّعُورُ بِالطَّمَانِينَةِ الشُّعُورُ بِالْوَحْشَةِ الشُّعُورُ بِالْكَبِيرِيَاءِ

2- ظَلَّ الْكَاتِبُ مُتَعَلِّقًا بِأَشْيَاءَ كَثِيرَةٍ فِي وَطَنِهِ. اذْكُرْ اثْنَيْنِ مِنْهَا :

..... -
..... -

3- اِشْرَحْ كُلَّ عِبَارَةٍ مُسَطَّرَةٍ حَسَبَ سِيَاقِهَا فِي النَّصِّ :

..... - أَلْفَتْ عَيْنَايَ أَشْكَالَهُمْ
..... - سَمِعْتُ هَدِيلَ الْحَمَامِ
..... - صَجُّوا حَوْلِي
أَلْفَتْ :
هَدِيلَ :
صَجُّوا :

4- اكْمِلْ تَعْمِيرَ الْجَدْوَلِ الْآتِي بِمَا يُنَاسِبُ :

الصِّفَاتُ الْمُسْتَدَّةُ	عُنَاوِرُ الْوَصْفِ	الْمَوْصُوفُ
.....	النُّخْلَةُ
.....	
.....	

5- هَلْ تَرَى أَنَّ الْكَاتِبَ أَحَبَّ الْعَيْشَ فِي أُرُوبًا ؟

.....

اِسْتَدِلَّ عَلَى ذَلِكَ بِقَرِيئَتَيْنِ مِنَ النَّصِّ :

..... - الْقَرِيئَةُ الْأُولَى :

..... - الْقَرِيئَةُ الثَّانِيَةُ :

القسم الثاني : (6 نقاط)

1- اذكر وظيفة ما تحته سطر مما يلي :

- ثموت من البرد حيتائها :

- عدت وبي شوق عظيم إلى أهلي :

- علمت أن الحياة ما تزال بخير :

2- أشكل ما تحته سطر شكلاً تاماً :

تَعَلَّمْتُ الكَثِيرَ وَغَابَ عَنِّي الكَثِيرُ، لَكِن تِلْكَ قِصَّةَ أُخْرَى.

3- حول الفعل الوارد في الجملة التالية إلى الصيغة المطلوبة مع الضمير المناسب والشكل التام :

" أطل على القرية "

- في الأمر مع المخاطب :

- في الأمر مع المخاطبين :

- في الأمر مع المخاطبات :

4- أكمل تعبير الجدول الآتي بما يناسب مع الشكل التام :

المصدر	إسم المفعول	إسم الفاعل	الفعل
.....	فكر
.....	متعلّم

القسم الثالث : (8 نقاط)

الإنتاج الكتابي

فُوجِئْتُ عَائِلَتُكَ ذَاتَ يَوْمٍ بَعُودَةَ أَحَدِ أَفْرَادِهَا مِنَ الثَّرْبَةِ بَعْدَ غِيَابِ طَوِيلٍ.
أَكْتُبُ نَصًّا سَرْدِيًّا لَا يَتَجَاوَزُ خَمْسَةَ عَشَرَ سَطْرًا تَرْوِي فِيهِ مَا جَرَى وَاصِفًا مَا غَمَرَكُمْ مِنْ مَشَاعِرٍ
وَأَحَاسِيْسٍ.

.....

.....

.....

.....

.....

.....

.....

.....

.....

.....

.....

.....

.....

.....

.....

.....

.....

.....

.....

.....

.....

.....

ملاحظات

النص

الركن النير

كانت الساعة الثالثة ظهراً عندما ضَعَطَ إصبعي على الزرّ الممبّه وفتح الباب حارسُ بدين. قدّمتُ له البطاقة التي خطّها صاحبُ البرنس الرماذي. غاب قليلاً ثم رجع رفقة صاحبة البيت. كانت مشوشة الشعرٍ مورمة العينين من تأثير النوم. وكانت ترتدي فستاناً لم أر مثله. سألتني عما أريد فأجبتُها بالكلمة التي تملأ قلبي وقلبي: «أريدُ حروفاً...». ظهرت عليها علامات الدهشة وكأنها استغربت أن يطلب حروف من مطربة. ولها أن تستغرب وتندّش، فهي لا تعلم ما أكابده من عنت. فتحن نسكن غرفة في بيت لنا فيه أربعة أجوار. ولكل من أجواري أطفال في مثل سن صغاري، اشتروا حرفاناً تلهو بها صبيّتهم إلا أنا... عندما أرجع إلى بيتي أجد أكبادي قد انتحى كل منهم ركناً وهو كئيب واجم لا يبكي ولا يطالبني بالحروف، كأن الصغار فهموا من سنتين أن لا فائدة من مضايقتي بطلب ما لا أستطيعه.

تبعثها إلى صالون فخم ثمين الرياش. جلست على مقعدٍ واتكأت هي على حرف الطاولة وأخذت تسألني قصتي، فقصصتُ عليها خبري وخبر الصبية وخبر الصحفي صاحب البرنس الرماذي الذي أرسلني إليها. فما رفعت رأسها حتى تبيّنت من خلال دموعها أنها كانت تبكي بكاءً هادئاً، ثم قالت: «آه. ليت لي من يطالبني بملاعبة حروف».

نزلنا إلى حوش خلف الكرمة به أشجار وفيه خراف قائمة، فاختارت لي أحسنها وأصرت على مرافقتي لترى الأطفال.

لا أنسى فرح المطربة مفيدة وهي ترى صغاري وهم يعانقون الحروف ويزيئون قرنيه بكل الرقائق من كل الألوان. ولا أنسى فضل الصحفي لأن الدال على الخير كفاعله. وإني لأشكر الله الذي أبقي في قلب المطربة مفيدة ناحية بيضاء ناصعة ينيرها نور الحنان، وهو أبهى الأنوار وأكثرها تألؤاً.

علي الدوعاجي

سهرت منه الليالي، الدار التونسية للنشر،

1995، ص 61-68 (بتصرف)

القسم الأول: (6 نقاط)

1- اشرح الكلمات المُسطَّرة مُستعينًا بالسياق الذي وردت فيه :

* اِنْتَحَى كُلُّ مِنْهُمُ رُكْنًا وَهُوَ كَيْبٌ وَاجِمٌ

اِنْتَحَى: وَاجِمٌ:

* لَا تَعْلَمُ مَا أَكَابَدُهُ مِنْ عَنَتٍ

أَكَابَدُهُ: عَنَتٍ:

2- اِنْتَابَ الْمُطْرِبَةَ - إِزَاءَ تَعَلَّقِ الْأَطْفَالَ بِالْخُرُوفِ - شُعُورَانِ مُتَنَاقِضَانِ. اذْكُرْهُمَا وَاسْتَدِلَّ عَلَى

كُلِّ مِنْهُمَا بِقَرِينَةٍ مِنَ النَّصِّ.

الشُّعُورُ الْأَوَّلُ:

القَرِينَةُ:

الشُّعُورُ الثَّانِي:

القَرِينَةُ:

3- أ- اَعِدْ كِتَابَةَ الْأَحْدَاثِ التَّالِيَةِ بِالْجَدْوَلِ الْمُصَاحِبِ مُرْتَبَةً حَسَبَ مَا هُوَ مَطْلُوبٌ:

تَرْتِيبُ الْأَحْدَاثِ كَمَا حَصَلَتْ فِي الْوَاقِعِ	تَرْتِيبُ الْأَحْدَاثِ كَمَا وَرَدَتْ فِي النَّصِّ
1-	1- زِيَارَةُ الرَّأْوِي الْمُطْرِبَةَ فِي بَيْتِهَا
2-	2- الصَّحْفِيُّ يَخْطُ بِطَاقَةٍ إِلَى الْمُطْرِبَةَ
3-	3- الْأَطْفَالُ مَحْرُومُونَ مِنَ الْخُرُوفِ
4-	4- الْحُصُولُ عَلَى الْخُرُوفِ

ب- اكْمِلِ الْجُمْلَةَ الْآتِيَةَ بِمَا يُنَاسِبُ مِمَّا يَلِي: خَطِيئًا/غَيْرَ خَطِيئٍ:

* وَرَدَ سَرْدُ الْأَحْدَاثِ فِي هَذَا النَّصِّ

4- طَلَبَ الْأَبُ الْمُسَاعَدَةَ مِنْ أَجْلِ الْحُصُولِ عَلَى خُرُوفِ الْعِيدِ إِرْضَاءً لِأَبْنَائِهِ. هَلْ تَرَاهُ مُحِقًّا

فِي ذَلِكَ؟

عَلِّ رَأْيَكَ.

القسم الثاني : (6 نقاط)

1- أذكر وظيفة ما تحته سطر في الجمل التالية:

* كانت تبكي بكاءً هادئاً:

* نزلنا إلى حوشٍ فيه خراف قائمة:

* أبقى في قلب المطربة ناحية بيضاء:

* وهو أبهى الأنوار وأكثرها تلالؤاً:

2- أ- حول الكلمة المسطرة في الجملة التالية إلى المثني وغير ما يجب تغييره ولا تسه عن

الشكل:

* انتحى الطفل ركباً.

* انتحى

ب- حول الكلمة المسطرة في الجملة التالية إلى الجمع واشكل آخرها:

* تبينت أن المطربة كانت تبكي بكاءً هادئاً.

* تبينت أن كن يبكين بكاءً هادئاً.

3- حول فعل الجملة الآتية إلى الصيغة المطلوبة مع الضمير المذكور والشكل التام:

"خط بطاقة"

* الأمر مع أنت :

* الماضي المثني بـ "ما" مع نحن :

* المضارع المجزوم بـ "لم" مع أنت :

4- صرف الفعل المسطر في الجملة الآتية في الأمر مع جميع الضمائر والشكل التام:

* كانت ترتدي فستاناً حريراً لم أر مثله.

5- أكمل تعبير الجدول التالي حسب ما هو مطلوب:

الإسم المشتق	صيغته الصرفية	الفعل الذي اشتق منه
مُشَوِّشَةٌ
مُضَايِقَتِي
الدَّالِّ

القسم الثالث : (8 نقاط)

الإنتاج الكتابي

عاشَ أَحَدُ أَصْدِقَائِكَ مُشْكَلَةً صَعْبَةً، فَبَادَرْتِ - صُحْبَةَ مَجْمُوعَةٍ مِنْ أَتْرَايِكَ - بِمُسَاعَدَتِهِ
عَلَى حَلِّهَا.

أَكْتُبْ نَصًّا سَرْدِيًّا تَرْوِي فِيهِ مَا قُمْتُمْ بِهِ لِمُسَاعَدَتِهِ وَاصِفًا مَا خَلَفْتَهُ هَذِهِ الْمُبَادَرَةُ مِنْ أَتْرِ.

.....

.....

.....

.....

.....

.....

.....

.....

.....

.....

.....

.....

.....

.....

.....

.....

.....

.....

.....

.....

.....

ملاحظات

النص

مازلتُ أذكرُ دخولي إلى المدرسة كما لو أنه تم يوم أمس. إن أول يوم لي في قاعة الدرس، وأول أسبوع، بل وحتى أول سنة قد تركت في ذهني انطباعات لا تُنسى. كنتُ أذهبُ إلى المدرسة دون سابق أفكار، فقط لمجرد أن جميع الأطفال كانوا يذهبون إليها. بل لعلّ أهم ما كان يشدني إليها اللعب مع الأقران.

و ذات عشيّة عدتُ إلى البيت بعد الساعة الرابعة، وكنتُ قد أمضيتُ سائر اليوم مع بعض الأتراب خارج المدرسة، وبين أصابعي ناي أعالجه، وأنا أحاول بكل ما أوتيت من مهارة أن أستعيد لحنًا سمعته يومها. كان أبي عند عتبة الباب يفك رباط الحذاء. كان عائدًا تواقًا من الحقل، وكانت أمي قد بحثت عني لأقضي لها بعض الشؤون. ولأشك أنها شكّت إليه طول غيابي عن المنزل. قال أبي: «هو ذا يعود لا خوف عليه. ومعه ناي! ما شاء الله! لئن لم يتعلم شيئًا في المدرسة فهو لا يضيع وقته مع أقرانه». ثم أردف: «لم أعد أستغرب البتة أن يشتكي منك معلمك. أدرك الآن جيدًا أنك ولد طائش. وإذا لم ترتق من قسم إلى آخر فسبب كسلك». وفعلاً، كانت تلك سنتي الثانية في الفصل نفسه.

باعتني هذا الإعلان مُبغثة. وكان ينبغي أن أرضخ لحكم الأمر الواقع. لقد قال المعلم لأبي إنني تلميذ كسول. وقد ألمني ما خاطبني به من لهجة صارمة. وأدركت أنه كان مُغتمًا لرؤيتي ضمن المتأخرين، وأنه كان يُشارك المعلم ذلك الغم. لقد حسمت ذلك الموقف أمرًا مُستقبلي في المدرسة، وجعلني آخذ دراستي مأخذ الجد، وأقبل على الإغتراف من مآهل العلم ككل الأدمغة الصغيرة.

مولود فرعون

نجل الفقير، تعريب محمد عجينة

سراس للنشر، فيفيري 2007، سلسلة المكتبة المفتوحة

ص ص 51-56 (بتصرف)

القسم الأول: (6 نقاط)

1- اشرح الكلمات المُسطَّرة في الجُمْلِ التَّالِيَةِ حَسَبَ الْمَعْنَى الَّتِي أَفَادَتْهُ فِي النَّصِّ:

* كَانَ يُبْنِي أَنْ أَرْضَخَ لِحُكْمِ الْأَمْرِ الْوَاقِعِ : أَرْضَخَ :

* الْمَنِيِّ مَا خَاطَبَنِي بِهِ مِنْ لَهْجَةٍ صَارِمَةٍ : صَارِمَةٍ :

* كَانَ مُعْتَمِّمًا لِرُؤْيَيْتِي ضِمْنَ الْمُتَأَخَّرِينَ : مُعْتَمِّمًا :

* أَقْبَلُ عَلَى الْإِعْتِرَافِ مِنْ مَنَاهِلِ الْعِلْمِ : الْإِعْتِرَافِ :

2- وَزَعِ الْمَعَانِي التَّالِيَةَ عَلَى أَقْسَامِ النَّصِّ الثَّلَاثَةِ فِي الْجَدْوَلِ التَّالِيِ :

الاجتهاد - اللوم - الانشغال باللعب

وَضْعُ الْبَدَايَةِ	سِيَاقُ التَّحْوِيلِ	وَضْعُ الْخِتَامِ
.....

3- لَمْ يَكُنِ الْأَبُ وَالْأُمُّ رَاضِيَيْنِ عَنِ سُلُوكِ ابْنَيْهِمَا. اسْتَخْرِجْ مِنَ النَّصِّ قَرِيْبَةً تَدُلُّ عَلَى ذَلِكَ.

* قَرِيْبَةً تَدُلُّ عَلَى عَدَمِ رِضَا الْأَبِ :

* قَرِيْبَةً تَدُلُّ عَلَى عَدَمِ رِضَا الْأُمِّ :

4- هَلْ كَانَ الطِّفْلُ عَلَى عِلْمٍ بِاهْتِمَامِ مُعَلِّمِهِ بِسُلُوكِهِ وَنَتَائِجِهِ ؟

اسْتَخْرِجْ مِنَ النَّصِّ قَرِيْبَةً تُدْعِمُ إِجَابَتَكَ.

الإجابة :

القريبة :

5- وَنَحِ الْأَبُ ابْنَهُ بِسَبَبِ الْإِنْشِغَالِ بِاللَّعِبِ. هَلْ تَرَاهُ مُجِئًا فِي ذَلِكَ ؟

بماذا ؟

القسم الثاني : (6 نقاط)

1- بَيِّنْ وَظِيْفَةَ مَا هُوَ مُسَطَّرٌ فِي الْجُمْلِ التَّالِيَةِ :

* بَيْنَ أَصَابِعِي نَائِي أَعَالِجُهُ :

* أُحَاوِلُ بَكُلِّ مَا أُوتِيتُ مِنْ مَهَارَةٍ أَنْ أَسْتَعِيدَ لِحَنَّا سَمْعَتُهُ :

* جَعَلَنِي آخِذٌ دِرَاسَتِي مَاخِذَ الْجِدِّ :

2- اذكر نوع كل مركب اسمي تحت سطر في ما يلي :

كانت أمي قد بحثت عني ← مركب

أدرك الآن جيداً أنك ولد طائش ← مركب

آمني ما خاطبني به من لهجة صارمة : ← مركب

3- أشكل أو احر الكلمات المسطرة في ما يلي :

* تركت في ذهني انطباعات لا تُنسى.

* لعل أهم ما كان يشدني إليها اللعب مع الأقران.

* كانت تلك سبتي الثانية في الفصل نفسه.

4- أ- حول ما تحته سطر إلى صيغة المثنى مغيراً ما يجب تغييره ولا تسه عن الشكل :

* كان المعلم معتمداً لرؤيتي ضمن المتأخرين.

* كان لرؤيتي ضمن المتأخرين.

ب- أعد كتابة الجملة التالية حسب ما هو مطلوب :

* كان أبو الطفل عند عتبة الباب.

* إن عند عتبة الباب.

5- حول الجملة التالية إلى الصيغة المطلوبة مع الضمير المطلوب والشكل التام :

"يفك رباط الجداء."

* الماضي مع المتكلم : رباط الجداء.

* المضارع المنصوب بـ "لن" مع المخاطبين : رباط الجداء.

* المضارع المجزوم بـ "لم" مع الغائبات : رباط الجداء.

6- أعد كتابة الجملة التالية في صيغة الأمر متوجهاً بالخطاب إلى ولد ثم إلى بنت ثم إلى مجموعة

من البنات مغيراً ما يجب تغييره ولا تسه عن الشكل :

"قضى للأم بعض الشؤون."

* للأم بعض الشؤون.

* للأم بعض الشؤون.

* للأم بعض الشؤون.

7- اَتِمِّمِ تَعْمِيرَ الْجَدْوَلِ الْآتِي حَسَبَ مَا هُوَ مَطْلُوبٌ مَعَ الشَّكْلِ التَّامِّ:

الْمَصْدَرُ (نَكْرَةٌ مَرْفُوعٌ)	إِسْمُ الْمَفْعُولِ (نَكْرَةٌ مَرْفُوعٌ)	إِسْمُ الْفَاعِلِ (نَكْرَةٌ مَرْفُوعٌ)	الْفِعْلُ الْمَاضِي
.....	إشكى

القسم الثالث : (8 نقاط)

الإنتاج الكتابي

عَبَّرْتَ لِأبيكَ عَنِ رَغَبَتِكَ فِي مُمَارَسَةِ نَشَاطِ رِيَاضِيٍّ أَوْ تَقَافِيٍّ فَوَاجَهَكَ بِرَفْضِهِ.
ارْوِ ذَلِكَ ذَاكِرًا مَا آلَ إِلَيْهِ الْجَوَارُ بَيْنَكُمَا.

ملاحظات

Lined writing area with a vertical margin line.

الاختبار: العربية

الحصّة: من 8 إلى 9 س

الضارب: I

الجمهورية التونسية

وزارة التربية

مناظرة الدخول إلى المدارس الإعدادية النموذجية

* دورة 2016 *

النص

دراجة حمراء رائعة

أنا لم أطلب منك أبداً مكافأتي، أنت التي وعدتني بذلك، أجتهد في دراستي على نحو طبيعي دون أن أفكر في أن أنال الرضى من أحدٍ.... ما زلتُ أذكرُ أولَ مرّةٍ كنتُ تتلقّيني بين ذراعيك وتغمرين وجهي بالقبلات بعد أن قدمتُ لكِ دفترَ نتائجي المدرسية، وكنتُ أحتلُّ المرتبة الأولى. ويبدو أن هذا النجاح قد بهرك، فرحتِ ثنتين عليّ الثناء الحسن من أنني ولدٌ يستحقُّ كلَّ مكافأة، وسوف تُخاطبين أبي في هذا الشأن حتى يختار لي لعبة جميلةً ألهو بها مع أترابي..... وأذكرُ أنني سألتك عن نوع هذه اللعبة فأجبتني أنها ستكونُ كرة. وانتظرتُ اليوم الذي يدخلُ فيه أبي وهو يحملُ الكرة، ولكن ذلك اليوم لم يأت.... ونسيتُ ... وفجأةً استيقظتُ هذه الأمانة من جديدٍ فيما كنتُ تتلقّيني مرّةً أخرى بين ذراعيك وتغمرين وجهي بقبلاتك وأنا أقدمُ لكِ دفترَ نتائجي للثلاثي الموالي، ووعدتني مرّةً أخرى وفي نبرةٍ إصرارٍ: « إن الكرة شيءٌ صغيرٌ، وإنك تستحقُّ ما هو أكثرُ من ذلك وأتمنُ.... سوف أقنعُ أباك بأن يُغيّرَ رأيه وأن يقطني لكِ عوضاً عن ذلك دراجةً سريعةً العدو، حمراء اللون، وبها ناقوسٌ صاوحٌ، دراجة حمراء رائعة. » ومللتُ إنتظارها حتى كرهتُ كلَّ الدراجات الحمراء.....

أمي! أمي! أتبكين؟ يجب أن لا تُسيئي فهمي، أنا لم أقصدُ أبداً الإساءة إليك.... إنما أردتُ أن أقولَ فقط إنه ما كان ينبغي أن تعديني ما دمتِ عاجزةً عن البرّ بوعدك، ولا تحسبي أن حبي لكِ سينقُصُ بسببِ ذلك حتى وإن خسرتُ كلَّ لعب العالم.

كنتُ ألمحُ الدموعَ في عينيها وهي تتأملني وكأنها تحاولُ الاعتذار، حنقتها العبرة فضمتني إليها واستسلمت لي لصلمت....

حسن نصر

ليالي المطر، أقصوصة "دراجة حمراء رائعة"

الدار التونسية للنشر، 1968،

ص.ص 55-60 (بتصرف)

القسم الأول (6 نقاط)

1- أَشْطَبِ الْإِفَادَةَ الَّتِي لَا تَتَلَاءَمُ مَعَ مَا وَرَدَ فِي النَّصِّ :

- وَفَتِ الْأُمُّ يُوْعِدُهَا لِابْنِهَا فِي مُنَاسَبَةٍ وَاحِدَةٍ.

- تَفُوقَ الطِّفْلِ فِي دِرَاسَتِهِ رَغْمَ عَدَمِ حُصُولِهِ عَلَى الْمَكَافَأَةِ.

- وَفَتِ الْأُمُّ يُوْعِدُهَا لِابْنِهَا فِي مُنَاسَبَتَيْنِ.

2- وَعَدَتِ الْأُمُّ ابْنَهَا مَرَّتَيْنِ، أَذْكَرُ الْوَعْدَيْنِ وَقَرِيبَتَيْنِ مِنَ النَّصِّ تُؤَيِّدُ بِهِمَا جَوَابَكَ :

- الْوَعْدُ الْأَوَّلُ :

- الْقَرِيبَةُ

- الْوَعْدُ الثَّانِي :

- الْقَرِيبَةُ

3- ضَمَّتِ الْأُمُّ ابْنَهَا إِلَيْهَا فِي حَالَتَيْنِ نَفْسِيَّتَيْنِ مُخْتَلِفَتَيْنِ، أَذْكَرُ وَصْفًا مُنَاسِبًا لِكُلِّ حَالَةٍ وَمُنَاسِبَتَهَا :

- الْحَالَةُ الْأُولَى : حَالَةٌ عِنْدَمَا

- الْحَالَةُ الثَّانِيَّةُ : حَالَةٌ عِنْدَمَا

4- ضَعْ عِلَامَةَ (x) أَمَامَ الْمَشَاعِرِ الَّتِي جَاشَتْ بِهَا نَفْسُ الْأُمِّ فِي النَّصِّ لَمَّا عَجَزَتْ عَنِ الْبِرِّ يُوْعِدُهَا.

الإحساسُ بالخجلِ الشعورُ بالفرحِ الرغبةُ في البكاءِ

5- إِشْرَحِ الْعِبَارَاتِ الْمُسَطَّرَةَ حَسَبَ الْمَعْنَى الَّتِي أَفَادَتْهُ فِي النَّصِّ.

- نَاقُوسٌ صَادِحٌ. صَادِحٌ :

- هَذَا النَّجَاحُ قَدْ يَهْرِكُ. يَهْرِكُ :

- تَعْمُرِينَ وَجْهِي بِالْقُبَلَاتِ. تَعْمُرِينَ :

6- هَلْ تَرَى فَايِدَةً فِي أَنْ يَعِدَ الْأَبَاءُ أَبْنَاءَهُمْ بِمَكَافَأَةٍ عِنْدَ النَّجَاحِ ؟ عَلِّلْ ذَلِكَ.

.....

.....

القسم الثاني (6 نقاط)

1- أ- حدّد وَظِيفَةَ الْعِبَارَاتِ الْمُسَطَّرَةِ فِي مَا يَلِي :

- أَجْتَهَدُ فِي دِرَاسَتِي عَلَى نَحْوِ طَبِيعِي .
 بِهَا نَاقُوسٌ صَادِحٌ .
 رُحْتُ تُنْبِئِنَ عَلَيَّ الثَّنَاءَ الْحَسَنَ .

ب- مَا هِيَ وَظِيفَةُ مَا تَحْتَهُ سَطْرٌ فِي الْمِثَالِ التَّالِي وَمَا عَلَامَةُ إِعْرَابِهِ .

"كِرَهُ الطِّفْلُ الدَّرَاجَاتِ"

الْوِظِيفَةُ : عَلَامَةُ الْإِعْرَابِ :

2- أ- "أَحْتَلُّ الْمَرْتَبَةَ الْأُولَى" أَعِدْ كِتَابَةَ الْجُمْلَةِ السَّابِقَةِ حَسَبَ الصِّعَةِ الْمَطْلُوبَةِ، وَلَا تَسْهُ عَنِ الشَّكْلِ :
 نَفِي الْفِعْلِ بِ"لَمْ" مَعَ الْمُتَكَلِّمِ الْمَفْرُودِ : الْمَرْتَبَةَ الْأُولَى .

نَفِي الْفِعْلِ بِ"مَا" مَعَ الْمُخَاطَبَةِ : الْمَرْتَبَةَ الْأُولَى .

نَفِي الْفِعْلِ فِي الْمُسْتَقْبَلِ مَعَ الْمُخَاطَبِينَ : الْمَرْتَبَةَ الْأُولَى .

ب- أَعِدْ كِتَابَةَ الْجُمْلَةِ التَّالِيَةِ فِي صِيغَةِ الْأَمْرِ مُتَوَجِّهًا بِالْخِطَابِ إِلَى وَالدِّ ثُمَّ إِلَى ابْنَتِ ثُمَّ إِلَى مَجْمُوعَةِ
 مِنَ الْبَنَاتِ، ثُمَّ إِلَى مَجْمُوعَةِ مِنَ الْأَوْلَادِ وَلَا تَسْهُ عَنِ الشَّكْلِ : "إِقْتَنِي دَرَاجَةَ سَرِيْعَةِ الْعَدُوِّ."

* دَرَاجَةَ سَرِيْعَةِ الْعَدُوِّ .

* دَرَاجَةَ سَرِيْعَةِ الْعَدُوِّ .

* دَرَاجَةَ سَرِيْعَةِ الْعَدُوِّ .

* دَرَاجَةَ سَرِيْعَةِ الْعَدُوِّ .

3- أَتِمِّمْ تَعْمِيرَ الْجَدْوَلِ التَّالِي حَسَبَ مَا هُوَ مَطْلُوبٌ مَعَ الشَّكْلِ التَّامِّ .

اسم المفعول	اسم الفاعل	المصدر	الفعل الماضي (مُسَدِّدًا إِلَى الْعَائِبِ)
			أَسَاءَ
مُخْتَارٌ			

الإنتاج الكتابي

وَعَدْتَ أَخَاكَ بِأَمْرٍ لَكَ عَجَزْتَ عَنِ الْوَفَاءِ بِهِ فَتَدَخَّلَتْ أُمُّكَ لِتُبَيِّنَ لَكَ أَنَّ عَلَى الْإِنْسَانِ أَنْ لَا يَعِدَّ
بِمَا لَا يَقْدِرُ عَلَيْهِ.

اُكْتُبْ نَصًّا سَرْدِيًّا تُضَمِّنُهُ الْجَوَارَ الَّذِي دَارَ بَيْنَكَ وَبَيْنَ أُمِّكَ.

ملاحظات

النص

كِفَاحُ أُمِّ

طَالَ مَرَضُ الزَّوْجِ وَطَالَتْ بِعَائِشَةَ الْخَيْرَةُ وَكَادَتْ عَزَائِمُهَا تَخُورُ لَوْلَا أَنْ قَفَزَتْ إِلَى رَأْسِهَا فِكْرَةً قَدْ تَفْتَحُ لَهَا بَابَ الْفَرَجِ ثُمَّ أَبْوَابَ الْخَيْرِ وَالنَّيِّمِ. ذَلِكَ أَنَّهَا فَكَّرَتْ فِي مَشْرُوعٍ تِجَارِيٍّ تُمَتِّي النَّفْسَ بِأَنْ يَدْرُ عَلَيْهَا أَرْبَاحًا طَائِلَةً، وَهُوَ مَعَ ذَلِكَ لَا يَحْتَاجُ إِلَى اخْتِصَاصٍ أَوْ دُرْبَةٍ. وَكُلُّ مَا يَتَطَلَّبُهُ رَأْسُ مَالٍ صَغِيرٍ وَحُسْنُ تَدْبِيرٍ. فَانْتَشَلَتْهَا هَذِهِ الْفِكْرَةُ مِنْ هَوَاةِ الْيَأْسِ. وَأَوَّلُ عَمَلٍ قَامَتْ بِهِ هُوَ سَحْبُ الْأَمْوَالِ الْمُؤَمَّنَةِ بِصُنْدُوقِ الْإِدْخَارِ. لَكِنَّ هَذَا الْمَبْلَغَ عَلَى أَهْمِيَّتِهِ لَمْ يَكُنْ كَافِيًا لِتَمْوِيلِ مَشْرُوعِهَا وَتَنْفِيذِ خُطَّتِهَا الَّتِي عَزَمَتْ عَلَيْهَا إِنْ هِيَ اسْتَوْرَدَتْ كَسَاوَى الْعَرَائِسِ مِنَ الْخَارِجِ. وَبَعْدَ تَفْكِيرٍ عَمِيقٍ وَتَشَاوُرٍ مَعَ بَنَاتِهَا إِهْتَدَتْ عَائِشَةُ إِلَى حَلِّ أَرْفَقٍ.

فَذَهَبَتْ مِنَ الْعَدَدِ إِلَى السُّوقِ وَمَرَّتْ بِتِجَارِ النَّبِيعِ بِالْجُمْلَةِ فَاشْتَرَتْ الْأَقْمِشَةَ وَالْعَدَسَ وَالْكُنْتَبِيلَ وَدَفَعَتْ بِالْكُلِّ إِلَى الْخِيَّاطَاتِ وَالطَّرَازَاتِ وَطَلَبَتْ مِنْهُنَّ السَّرْعَةَ فِي الْعَمَلِ. وَلَمْ تَمُضْ أَيَّامٌ قَلِيلٌ حَتَّى كَانَ عِنْدَ عَائِشَةَ ثَلَاثُ كَسَاوَى جَاهِزَةً صَالِحَةً لِتَصْدِيرِ الْعَرَائِسِ مُعَدَّةً لِلْكَرَاءِ. وَمَضَى مِنَ الصَّيْفِ أَوَّلُهُ وَعَائِشَةُ تَنْتَظِرُ أَنْ تَطْرُقَ بَابُهَا عَرَائِسُ الْمُسْتَقْبَلِ، وَكَادَ يَسْتَبِدُّ بِهَا الْيَأْسُ لَوْلَا أَنْ أَشَارَتْ رُقِيَّةُ ابْنَتُهَا الْبِكْرُ ذَاتَ مَسَاءٍ "عَلَيْنَا أَنْ نُشَهَرَ مَشْرُوعَنَا وَنَقُومَ بِالِدَّعَايَةِ الْأَزْمَةِ لِإِنْجَاحِهِ". وَلَمْ تَمُضْ أَيَّامٌ عَلَى حَمَلَةِ الدَّعَايَةِ الَّتِي انْخَرَطَتْ فِيهَا الْأُمُّ وَبَنَاتُهَا بِتَفَانٍ حَتَّى إِنْهَالَتْ عَلَى عَائِشَةَ الطَّلَبَاتِ وَتَمَكَّنَتْ مِنَ الرِّيَادَةِ فِي عَدَدِ الْكَسَاوَى، إِذْ لَقِيَ مَشْرُوعُهَا رَوَاجًا كَبِيرًا وَحَالَفَهَا التَّوْفِيقُ فَجَنَحَتْ نِجَاحًا عَظِيمًا وَتَسَاقَطَتِ الدَّنَائِيرُ تَمْلَأُ خِزَانَتَهَا وَتُحَوَّلُ عُسْرُهَا يُسْرًا.

صَحِكَتِ الدُّنْيَا لِأُسْرَةِ بِلْقَاسِمِ بَعْدَ عُبُوسٍ طَوِيلٍ وَبَسَطَتْ عَلَيْهَا أَجْنِحَةَ الرَّخَاءِ وَابْتَلَجَ فَجْرُ حَيَاتِهَا مِنْ جَدِيدٍ. وَلَمْ يَبْقَ لَهَا مَا يُنْغِصُهَا إِلَّا مَرَضُ الْأَبِ. وَبَعْدَ سَنَةٍ كَامِلَةٍ خَرَجَ بِلْقَاسِمِ مِنَ الْمُسْتَشْفَى سَلِيمًا مُعَافَى فَوَجَدَ بَنَاتِهِ فِي صِحَّةٍ جَيِّدَةٍ وَكِسَاءٍ جَمِيلٍ ... حَتَّى الْمَنْزِلُ قَدْ تَغَيَّرَ كَثِيرًا عَمَّا تَرَكَهُ.

هند عزوز

في الدرب الطويل

الدار التونسية للنشر، الطبعة الثامنة، د.ت.

ص.ص 59-60 (بتصرف)

1- أَشْطَبُ الْإِفَادَاتِ الْخَاطِئَةُ وَرَتَّبْ بِالْأَرْقَامِ الْإِفَادَاتِ الصَّحِيحَةَ كَمَا وَرَدَتْ فِي النَّصِّ:

شِرَاءٌ مُسْتَلْزَمَاتٍ أَنْجَازِ الْمَشْرُوعِ

اِقْتِرَاضُ الْأَمْوَالِ مِنَ الْبَنْكِ

سَحْبُ الْأَمْوَالِ الْمُدْخَرَةِ

خُرُوجٌ بِلِقَاسِمٍ مِنَ الْمُسْتَشْفَى

الْقِيَامُ بِحَمَلَةٍ دِعَايَةً وَإِشْهَارًا لِلْمَشْرُوعِ

2- وَاجَهَتْ عَائِشَةُ صُعُوبَتَيْنِ اِثْنَتَيْنِ أَتْنَاءَ تَنْفِيدِ مَشْرُوعِهَا. أَذْكَرُ كُلِّ صُعُوبَةٍ مِنْهُمَا وَالْحَلُّ الَّذِي اِهْتَدَتْ إِلَيْهِ:

- الصُّعُوبَةُ الْأُولَى :

- الْحَلُّ :

- الصُّعُوبَةُ الثَّانِيَّةُ :

- الْحَلُّ :

3- هَلْ كَانَتْ عَائِشَةُ مُنْفَرِدَةً بِرَأْيِهَا؟ اسْتَخْرِجْ قَرِيْبَتَيْنِ مِنَ النَّصِّ تُدْعِمَانِ إِجَابَتَكَ:

- الْإِجَابَةُ :

- الْقَرِيْبَةُ الْأُولَى :

- الْقَرِيْبَةُ الثَّانِيَّةُ :

4- اِشْرَحِ الْعِبَارَاتِ الْمُسْطَرَّةَ حَسَبَ الْمَعْنَى الَّتِي أَفَادَتْهُ فِي النَّصِّ.

- فَانْتَشَلْتَهَا هَذِهِ الْفِكْرَةَ. اِنْتَشَلْتَهَا :

- اِهْتَدَتْ عَائِشَةُ إِلَى حَلِّ أَرْفَقٍ. أَرْفَقَ :

- اِنْهَالَتْ عَلَى عَائِشَةَ الطَّلَبَاتُ. اِنْهَالَتْ :

5- اِدْخَرَتْ عَائِشَةُ الْأَمْوَالَ فِي صُنْدُوقِ الْإِدْخَارِ، فِي حِينِ يُفْضَلُ بَعْضُ النَّاسِ اِدْخَارَ الْأَمْوَالِ فِي مَنَازِلِهِمْ. أَيُّ الْخِيَارَيْنِ أَفْضَلُ؟ عِلِّلْ جَوَابَكَ.

.....

.....

القسم الثاني (6 نقاط)

1- أ- حَدِّدْ وَظِيفَةَ الْعِبَارَاتِ الْمُسَطَّرَةِ فِي مَا يَلِي :

- طَالَتْ بِعَائِشَةَ الْحَيْرَةَ .
 نَجَحَتْ نَجَاحًا عَظِيمًا .
 خَرَجَ يَلْقَاسِمَ مِنَ الْمُسْتَشْفَى سَلِيمًا مُعَافَى .

ب- عَوِّضِ النَّاسِخَ الْحَرْفِيِّ فِي الْجُمْلَةِ التَّالِيَةِ بِنَاسِخٍ مُتَمِّمًا أَنْ يَكُونَ الْمَبْلَغُ كَافِيًا وَغَيْرَ مَا يَجِبُ تَغْيِيرُهُ.
 " لَكِنَّ هَذَا الْمَبْلَغَ لَمْ يَكُنْ كَافِيًا "

2- أ- أَعِدْ كِتَابَةَ الْجُمْلَةِ التَّالِيَةِ حَسَبَ الصِّغَةِ الْمَطْلُوبَةِ وَاشْكُلْ شَكْلًا تَامًّا " إِشْتَرَتْ الْأَقْمِشَةَ " نَفِي الْفِعْلِ بِ "لَمْ" مَعَ الْمُخَاطَبِ :

نَفِي الْفِعْلِ بِ "مَا" مَعَ الْغَائِبَتَيْنِ :
 نَفِي الْفِعْلِ فِي الْمُسْتَقْبَلِ مَعَ الْمُتَكَلِّمِينَ :

ب- " مَرَّتْ بِتُجَّارِ الْبَيْعِ بِالْجُمْلَةِ. " مَرِّ يَهْدِهِ الْجُمْلَةَ وَلَدًا ثُمَّ يَنْتَا ثُمَّ مَجْمُوعَةً مِنَ الْبَنَاتِ.

- * بِتُجَّارِ الْبَيْعِ بِالْجُمْلَةِ.
 * بِتُجَّارِ الْبَيْعِ بِالْجُمْلَةِ.
 * بِتُجَّارِ الْبَيْعِ بِالْجُمْلَةِ.

3- أَتَمِّمِ تَعْمِيرَ الْجَدْوَلِ التَّالِيِ حَسَبَ مَا هُوَ مَطْلُوبٌ مَعَ الشَّكْلِ التَّامِّ.

اسم المفعول	اسم الفاعل	المصدر	الفعل الماضي
نِكْرَةٌ مُنْصُوبًا	نِكْرَةٌ مُنْصُوبًا	نِكْرَةٌ مُنْصُوبًا	مُسْتَدًّا إِلَى الْغَائِبِ الْمَفْرُودِ
مُؤْمِنًا			
			إِسْتَوْرَدَ

الإنتاج الكتابي

أتمَّ أحدُ إخوتك الدِّراسةَ بِبِجَاحٍ وَبَدَأَ يَبْحَثُ عَنِّ عَمَلٍ فِي إِحْدَى الإِدَارَاتِ فَحَاوَلَ وَالِدَاكَ إِقْنَاعَهُ
بِبَعْثِ مَشْرُوعٍ. لَكِنَّهُ أَبَدَى تَخَوُّفًا مِّنَ الصُّعُوبَاتِ وَمِنَ الْفَشْلِ.

أَنْتِجُ نَصًّا تَسْرُدُ فِيهِ مَا حَصَلَ مَدْرَجًا الْجَوَارِ الَّذِي دَارَ بَيْنَ أَفْرَادِ الْعَائِلَةِ مُبَيِّنًا أَثْرَهُ فِي مَوْقِفِ أَخِيكَ.

.....

.....

.....

.....

.....

.....

.....

.....

.....

.....

.....

.....

.....

.....

.....

.....

.....

.....

.....

.....

.....

.....

ملاحظات

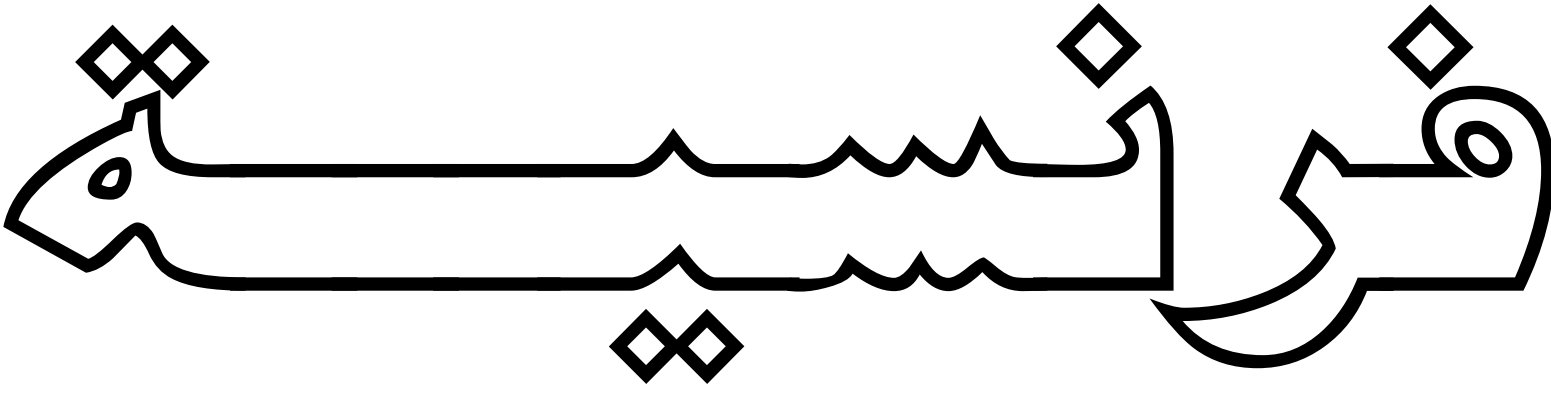

اختيار 2008 : صفحة 111-115

اختيار 2009 : صفحة 116-120

اختيار 2010 : صفحة 121-125

اختيار 2011 : صفحة 126-130

اختيار 2012 : صفحة 131-135

اختيار 2013 : صفحة 136-140

اختيار 2014 : صفحة 141-145

اختيار 2015 : صفحة 146-150

اختيار 2016 : صفحة 151-155

اختيار 2017 : صفحة 156-160

مناظرة الالتحاق بالمدارس الإعدادية النموذجية * دورة 2008 *		الجمهورية التونسية وزارة التربية والتكوين
الوحدة : من س8 إلى س9	الاختبار : الفرنسية	التاريخ : الجمعة 20 جوان 2008

Texte:**Le téléphone portable**

Pour mon anniversaire, ma grand-mère m'a offert un téléphone portable qui prend aussi des photos en couleur. Quelle merveille ! J'étais comblé de joie.

Mais cela n'a pas fait plaisir à mon père.

« Elle a de drôles d'idées, ta mère, a-t-il dit à maman. Ce n'est pas un cadeau à faire à un enfant ».

Le soir, j'ai demandé à mes parents :

« Est-ce que je peux emmener mon portable à l'école ? »

Mon père n'était pas d'accord. Alors, j'ai tellement supplié ma mère qu'elle a fini par accepter, mais en me disant :

« Surtout, ne le sors pas en classe, la maîtresse pourra te le confisquer ».

Pourtant, en classe, j'ai montré mon portable à mon voisin Alceste. Je lui ai promis qu'à la récréation, on fera des tas de photos. Alors Alceste s'est retourné et en a parlé à tous les copains. Tous voulaient que je leur montre mon portable.

« Nicolas, répète ce que je viens de dire, m'a soudain demandé la maîtresse qui expliquait la leçon.

Je me suis levé, mais j'étais incapable de lui répéter ce qu'elle avait dit.

J'étais occupé à montrer à Alceste comment fonctionne mon portable.

« Qu'est-ce que tu caches dans le casier ? M'a-t-elle dit en se précipitant vers ma table ».

Elle a retiré le portable du casier et me l'a confisqué. Puis elle m'a dit que je devrais venir le lendemain accompagné d'un de mes parents. Et la classe a continué.

D'après Sempé et Goscinny
Le petit Nicolas – ED. Denoël

إمضاء المراقبين	عدد الترسيم :	
	الاسم :	
	اللقب :	
	المدرسة :	

20	
----	--

Compréhension

**1 / a. La maîtresse est sûre que Nicolas ne l'écoutait pas.
Relève dans le texte la phrase qui le montre.**

.....

.....

b. Nicolas a-t-il obéi à sa mère ?

.....

Relève dans le texte la phrase qui justifie ta réponse.

.....

2 / Remplace ce qui est souligné dans chaque phrase par une expression de même sens.

- Mon père **n'est pas d'accord.**

Mon père

- On fera **des tas** de photos.

On fera de photos.

- La maîtresse **se précipite** vers ma table.

La maîtresse vers ma table.

- La maîtresse **confisque** le portable.

La maîtresse le portable.

3 / La maîtresse a-t-elle raison de confisquer le portable de Nicolas ?

.....

Dis pourquoi.

.....

.....

.....



Grammaire

1/ « A la récréation, Nicolas et ses copains feront des tas de photos. »

- Dans cette phrase :

a- quel est le groupe verbal ?

.....

b- quel est le complément non essentiel ?

.....

2/ « La maîtresse a dit à Nicolas de venir accompagné de l'un de ses parents. »

- Réécris la phrase en la commençant par :

La maîtresse a dit à Nicolas et à Alceste :

.....

.....

3/ « Nicolas a sorti le portable. Nicolas a montré le portable à ses copains. »

- Réécris la deuxième phrase en employant des pronoms personnels pour éviter les répétitions.

.....

.....

Conjugaison

1/ « La maîtresse prend le portable et le garde chez elle. »

- Réécris la phrase en mettant les verbes au passé composé.

La maîtresse le portable et

2/ « Les enfants vont dans la cour et prennent des photos ».

- Mets les verbes de cette phrase au futur.

Les enfants dans la cour et des photos.

À noter

A series of horizontal dotted lines for writing, separated by a vertical solid line down the center.

**Texte:****Un spectacle réussi**

Le soir de mon premier jour d'école, je raconte à mes parents que je me suis fait un ami. Il s'appelle Adrien et il sait jouer du violon. Je leur dis que les autres élèves se moquent de mon uniforme qui leur paraît bizarre.

Le lendemain, notre maître, monsieur Nicolas, annonce qu'à la fin du mois, nous allons organiser une fête à l'école. Il nous a demandé de nous mettre par deux pour répéter une danse, une chanson ou un numéro de clown.

Abdel fait équipe avec Ludovic. Paul choisit Emma, celle qui me traite de « grain de café ». Ce qui fait rire souvent les autres enfants, sauf Adrien bien sûr.

Je propose à Adrien que nous présentions ensemble un numéro de danse et de musique de mon pays.

- Violeta, me dit-il, tu crois que je vais pouvoir jouer de la musique cubaine ?
- Tu verras, on va leur montrer ce que deux amis sont capables de faire !

Le jour du spectacle, nous entrons sur scène un peu angoissés.

Quand j'entends les premières notes de musique, j'oublie ma peur. Je me mets à danser, pieds nus, à travers la scène.

A la fin de notre numéro, les applaudissements me ramènent sur terre. Abdel, Paul et Emma, debout sur un banc, crient d'une seule voix : Bravo ! Violeta et Adrien ! Quel succès !

Même Emma me félicite. En un après-midi, je me suis fait un tas d'amis. Adrien aussi.

D'après Achmy Halley
et Anne-Isabelle Le Touzé
-Salsa à la récré-

Compréhension

1 / a. Pourquoi Violeta a-t-elle choisi de faire équipe avec Adrien ?

.....

.....

**b. Adrien hésite à présenter le numéro de danse avec Violeta.
Relève dans le texte la phrase qui le montre.**

.....

.....

2 / a. Remplace le mot souligné dans chaque phrase par un mot ou une expression de même sens.

- Les enfants se moquent de mon uniforme.

Les enfants se moquent de

- Violeta et Adrien entrent sur scène un peu angoissés.

Violeta et Adrien entrent sur scène un peu

b. Remplace le mot souligné dans chaque phrase par un mot de sens contraire.

- Quel succès !

Quel !

- Je me suis fait un tas d'amis.

Je me suis fait un tas

3 / Emma a-t-elle raison de se moquer de Violeta ?

.....

Dis pourquoi.

.....

Grammaire

1 / « Le jour du spectacle, nous entrons sur scène, un peu angoissés »

- Relève dans cette phrase :
- a- le complément de manière.

.....

b- le complément de temps.

.....

2 / « Les enfants entrent sur scène, un peu angoissés. »

- Réécris la phrase en la commençant par :

Violeta sur scène, un peu

.....

3 / « Je me mets à danser, pieds nus, à travers la scène. »

- Réécris cette phrase de deux façons différentes en déplaçant les compléments non essentiels.

a.

b.

Conjugaison

1 / « Quand j'entends la musique, j'oublie ma peur. »

- Réécris la phrase en mettant les verbes au passé composé.

Quand la musique, ma peur.

2 / « Le maître demande à Adrien de prendre le violon et de jouer un morceau de musique. »

- Fais parler le maître en mettant les verbes soulignés à l'impératif.

Le maître dit à Adrien : « le violon et un morceau de musique. »

3/ « Abdel fait équipe avec Ludovic. »

- Mets le verbe de cette phrase au futur.

Abdel équipe avec Ludovic.

Expression écrite

*** Consigne**

Violeta et Adrien présentent leur numéro. Malheureusement, ils ne réussissent pas leur spectacle...

Rédige un récit en imaginant comment s'est terminée la scène. (Intègre un court dialogue dans ton récit).

(Ton texte doit comporter au moins huit phrases).

.....

.....

.....

.....

.....

.....

.....

.....

.....

.....

مناظرة الدخول إلى المدارس الإعدادية النموذجية ♦ دورة 2010 ♦		الجمهورية التونسية وزارة التربية
الحصة: من 8 إلى 9	الاختبار: الفرنسية	التاريخ: الجمعة 25 جوان 2010

Texte :

Un jeune bricoleur

Depuis plus d'une semaine, en rentrant de l'école, Benjamin fait ses devoirs, puis, au lieu d'aller jouer comme d'habitude avec ses amis, il s'isole dans sa chambre. Et alors on entend scier, raboter... et clouer.

A l'école, c'est pareil. Il est tout le temps occupé à faire des dessins et des signes mystérieux dans son carnet.

Un jour, pendant la récréation, les enfants intrigués, viennent entourer Benjamin.

-« Mais que fais-tu Benjamin ? Pourquoi tu ne joues plus avec nous ? demande Martine.

- Tu es malade ? demande Arthur.

- Mais non, mais non ! je vais très bien. Je prépare une surprise. Vous saurez bientôt ce que c'est. Mais laissez-moi d'abord le temps d'achever mon travail » répond Benjamin.

Une semaine après, Benjamin annonce à ses camarades que la surprise est prête et qu'ils sont tous invités à venir le voir samedi après-midi chez lui.

Peu avant l'arrivée de ses amis, Benjamin prend un gros colis emballé dans une vieille couverture et l'installe au fond du jardin.

Enfin, tout est prêt. Les enfants sont là, ils forment un grand cercle autour de la surprise.

Et voilà que, au milieu du silence général, Benjamin tire la couverture. Un grand tableau magique apparaît. Il suffit d'appuyer sur un bouton et on a toutes les informations sur l'un des monuments de Paris. Les enfants poussent de grands cris d'admiration.

D'après TAMARA DANBLON

« La surprise de Benjamin »
Ed. « Petite Abeille »

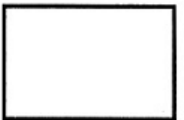
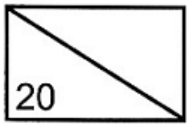

Compréhension

1/ a. A l'école, Benjamin ne se comporte plus comme avant.

Relève dans le texte deux phrases qui le montrent.

.....
.....

b. La surprise de Benjamin a-t-elle plu à ses camarades ?

oui non

Relève dans le texte la phrase qui justifie ta réponse.

.....

2/ Remplace ce qui est souligné dans chaque phrase par un mot ou une expression de même sens.

- Benjamin s'isole dans sa chambre.
 - Benjamin dans sa chambre.
- Les enfants intrigués, viennent entourer Benjamin.
 - Les enfants, viennent entourer Benjamin.
- « Laissez-moi achever mon travail » répond Benjamin.
 - « Laissez-moi mon travail » répond Benjamin.
- Benjamin fait des signes mystérieux dans son carnet.
 - Benjamin fait des signes..... dans son carnet.

3/ Que penses-tu de Benjamin ?

.....

Dis pourquoi.

.....
.....

Grammaire

1/ «Au milieu du silence général, Benjamin tire la couverture.»

Relève dans cette phrase :

a- Un complément essentiel :

b- Un complément non essentiel :

2/ «Benjamin annonce à ses camarades qu'ils sont invités chez lui, samedi après-midi. »

Réécris cette phrase en remplaçant « ses camarades » par « Martine ».

Benjamin annonce à Martine chez lui, samedi après-midi .

3/ «Benjamin prend un gros colis emballé dans une vieille couverture. »

Réécris cette phrase en remplaçant « colis » par « valise ».

- Benjamin prend dans une vieille couverture.

Conjugaison

1/ « Benjamin prend le colis et l'installe au fond du jardin . »

Réécris cette phrase en mettant les verbes au passé composé.

Benjamin le colis et au fond du jardin.

2/ « Les enfants sont là. ils forment un grand cercle autour de la surprise »

Réécris cette phrase en mettant les verbes au futur.

Les enfants là. Ils un grand cercle autour de la surprise.

3/ « Je vais très bien. Je prépare une surprise. »

Réécris cette phrase en remplaçant « je » par « nous »

Nous très bien. Nous une surprise.

À noter

A large area for writing notes, divided into two columns by a vertical line. The page contains horizontal dotted lines for writing.

الجمهورية التونسية وزارة التربية		
مناظرة الدخول إلى المدارس الإعدادية النموذجية		
الاختبار : الفرنسية	دورة 2011	الوحدة : من س 8 إلى س 9

exte :

Le stylo magique

La plupart des enfants de ma classe font partie du club d'orthographe, mais pas moi, parce que je n'ai pas d'assez bonnes notes en dictée. Mais j'ai une idée géniale :

Je décide de demander à la maîtresse de me prêter son stylo. J'ai remarqué qu'avec ce stylo, la maîtresse ne faisait jamais de fautes. C'est un vrai stylo magique ! Si elle accepte, je serai le plus fort des plus forts, bien plus fort que Grégoire le chef du club. Pourvu que la maîtresse accepte...

A la récréation et pendant que mes camarades quittaient la salle de classe, je me dirige vers la maîtresse et, d'une voix basse, je lui demande de me prêter son stylo. Face à son sourire mystérieux, je me sens bien ridicule. Alors, je me lance vers la cour sans attendre de réponse.

Après la récréation, la maîtresse annonce :

« Vous allez faire une dictée ! »

Mais, quelle surprise ! Le stylo de la maîtresse est là devant moi. Et, pour la première fois, je suis ravi de faire une dictée. Je vais pouvoir utiliser les effets magiques du stylo et entrer que je suis le meilleur.

Tout à fait certain que le stylo est réellement magique et que, grâce à lui, je vais obtenir la meilleure note, je me mets à écrire avec l'assurance d'un champion !

Au bout d'un moment, la maîtresse s'approche de moi et regarde attentivement ma copie. Elle fronce les sourcils et me lance sévèrement :

« Sois plus attentif, Thomas ! »

D'après Elsa Devernois

« Le Club des secrets », coll. Pleine lune - Nathan

إمضاء المراقبين	

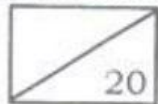
عدد الترسيم : اللقب : الاسم : المدرسة الأصلية : 

Compréhension

1/ a. Pourquoi Thomas demande-t-il à la maîtresse de lui prêter son stylo ?

b. Thomas est timide.

Relève dans le texte une phrase qui le montre.

2/ a. Remplace ce qui est souligné dans chaque phrase par un mot ou une expression de même sens.

• J'ai une idée géniale.

- J'ai une idée _____

• Je suis ravi.

- Je suis _____

b. Remplace ce qui est souligné dans chaque phrase par un mot ou une expression de sens contraire.

• La maîtresse accepte de prêter son stylo à Thomas.

- La maîtresse _____ de prêter son stylo à Thomas.

• La maîtresse parle sévèrement à Thomas.

- La maîtresse parle _____ à Thomas.

3/ D'après toi, Thomas va-t-il faire partie du club d'orthographe ?
Dis pourquoi.

Grammaire

1/ « La maîtresse parle sévèrement à Thomas. »

Relève dans cette phrase :

a. Un complément essentiel :

b. Un complément non essentiel :

2/ Réécris la phrase suivante en remplaçant « Thomas » par « Amélie et Alice ».

- Thomas dit : « Je suis le meilleur ».

- Amélie et Alice : « Nous sommes »

3/ Réécris la 2^{ème} phrase en employant un pronom personnel pour éviter la répétition du groupe nominal souligné.

- Le stylo a des effets magiques. Je vais pouvoir utiliser les effets magiques du stylo.

-

Conjugaison

1/ « La maîtresse regarde attentivement ma copie. »

Réécris cette phrase au futur en remplaçant « La maîtresse » par « Vous ».

-

2/ « Ces enfants font partie du club d'orthographe. »

Réécris cette phrase au passé composé.

-

3/ « La maîtresse demande aux élèves de prendre leurs stylos. »

Fais parler la maîtresse en mettant le verbe souligné à l'impératif.

- La maîtresse dit : « vos stylos. »

Expression écrite

*** Consigne**

La maîtresse découvre que Thomas souhaite faire partie du club d'orthographe.
Alors, elle décide de l'aider.

Raconte ce qui s'est passé et intègre dans ton récit un court dialogue.

(Ton texte doit comporter au moins huit phrases)

.....	[
.....	C1
.....	[
.....	C2
.....	[
.....	C3
.....	[
.....	C4
.....	[
.....	C5
.....	[
.....	C6
.....	[
.....	C7
.....	[
.....	Total

À noter

The page contains a large section for notes, divided into two columns by a vertical line. The top of this section is shaded and contains the header 'À noter'. The rest of the page is filled with horizontal lines for writing.



Texte :

Aimons les oiseaux

Emir, un garçon de douze ans, raconte une journée qu'il a passée avec ses amis et son invité Rami qui vient d'un village voisin.

Aujourd'hui, le vent s'est calmé et le soleil s'est mis à briller de tout son éclat sur notre village. Mes copains et moi avons invité le petit Rami à une partie de chasse.

Comme c'est le printemps, les premiers oiseaux migrateurs sont déjà là. Ils viennent s'installer dans les montagnes qui entourent notre village. Après un long voyage, ils arrivent épuisés, becs ouverts et ailes tombantes. C'est là qu'on les attend avec toutes sortes de pièges et d'armes de notre invention.

Nous avons passé la matinée à chasser des oiseaux. Il y en avait beaucoup et de toutes les couleurs. Moi, j'en ai attrapé dix-sept. J'ai même réussi à abattre, d'un seul coup de pierre, une tourterelle qui était en train de faire son nid.

Quand la partie est achevée, notre invité qui a passé son temps à nous regarder sans dire un seul mot, nous fixe d'un œil sévère et se met à nous parler d'une voix tremblante :

« Vous qui aimez la liberté, vous qui aimez la poésie et le chant, les jeux sans fin... pourquoi aimez-vous tant la mort et la souffrance? Ne sentez-vous pas le malheur d'un oiseau blessé qui bat des ailes jusqu'au bout de ses forces? Avez-vous pensé qu'un jour, votre village que remplissent gaiement les chants peut devenir sans vie et sans voix... ? »

Les paroles de Rami nous fascinent et nous inquiètent.....

Depuis ce jour-là, notre comportement envers les oiseaux a totalement changé.

D'après Z. Benuissa

« *Le fils du vent* », Cérès éditions

الاختبار : الفرنسية	* دورة 2012 *	الجمهورية التونسية وزارة التربية *** مناظرة الدخول إلى المدارس الإعدادية النموذجية
---------------------	---------------	---

Compréhension

1- Comment sont les oiseaux quand ils arrivent au village ?

.....

.....

2- Rami est-il content d'assister à la partie de chasse ?

.....

Relève, dans le texte, la phrase qui justifie ta réponse.

.....

.....

3- a. Remplace ce qui est souligné dans chaque phrase par un mot ou une expression de même sens.

- Les oiseaux arrivent pour s'installer dans les montagnes.
- Les oiseaux arrivent pour dans les montagnes.
- Emir dit : « J'ai réussi à abattre une tourterelle ».
- Emir dit : « J'ai réussi à une tourterelle ».

b. Remplace ce qui est souligné dans chaque phrase par un mot ou une expression de sens contraire.

- Ne sentez-vous pas le malheur des oiseaux ?
- Ne sentez-vous pas des oiseaux ?
- Les paroles de Rami nous inquiètent.
- Les paroles de Rami nous

4- Emir a-t-il raison d'abattre une tourterelle qui est en train de faire son nid ?

Dis pourquoi.

.....

.....

.....

Grammaire

1- « Rami regarde les enfants sans dire un seul mot. »

Relève dans cette phrase :

a. Un complément essentiel :

b. Un complément non essentiel :

2- « Les premiers oiseaux arrivent après un long voyage. »

Réécris cette phrase en remplaçant « les oiseaux » par « les hirondelles »

et « un voyage » par « une traversée ».

Les hirondelles arrivent après une traversée.

3- Emir dit : « J'ai réussi à attraper beaucoup d'oiseaux à l'aide de mon filet. »

Réécris cette phrase en remplaçant "Emir" par "Les enfants" :

Les enfants : « à attraper beaucoup d'oiseaux à l'aide de filets. »

Conjugaison

1- « Les oiseaux migrateurs arrivent dans notre village. »

Réécris cette phrase en mettant les verbes

a. au passé composé.

Les oiseaux migrateurs dans notre village.

b. au futur.

Les oiseaux migrateurs dans notre village.

2- « Rami fixe ses amis d'un œil sévère et se met à leur parler. »

Réécris cette phrase en remplaçant « Rami » par « vous ».

Vous vos amis d'un œil sévère et vous à leur parler.

3- « Rami conseille aux enfants de protéger les oiseaux et d'être leurs amis. »

Fais parler Rami en mettant les verbes soulignés à l'impératif.

Rami dit : « les oiseaux et leurs amis. »

Expression écrite

*** Consigne**

Emir est maintenant l'ami des oiseaux. Un jour, son petit frère Amine rentre à la maison avec un oiseau enfermé dans une cage. Emir demande à son frère de le libérer.

Rédige un récit pour raconter ce qui s'est passé. Intègre un court dialogue dans ton récit.

(Ton texte doit comporter au moins huit phrases.)

.....

.....

.....

.....

.....

.....

.....

.....

.....

.....

.....

.....

.....

.....

.....

.....

.....

.....

C1

C2

C3

C4

C5

C6

C7

Total

À noter

A series of horizontal dotted lines for writing, separated by a vertical solid line down the center.

الاختبار: الفرنسية

الحصة: من 8 إلى 9 س

الجمهورية التونسية

وزارة التربية

مناظرة الدخول إلى المدارس الإعدادية النموذجية

* دورة 2013 *

Texte**Notre télé**

Quand ils rentraient de l'école, Mireille et Julien se dépêchaient de faire leurs devoirs, puis ils allaient se mettre à la fenêtre... Ils attendaient leurs parents, Sylvie et François. Leur arrivée était toujours une fête pour les enfants. Mais, tout changea depuis le jour où la télé s'installa à la maison.

Ce soir là, Sylvie prépara un rapide souper et alla vite rejoindre François devant le petit écran.

« Du calme, les enfants ! Cette émission est très intéressante ! » s'écria papa.

Mireille et Julien demeuraient silencieux devant cet écran qui bavardait, bavardait, sans jamais laisser la parole à personne d'autre.

« Maman, tu sais, aujourd'hui à l'école... »

- Silence ! » ordonna maman.

Décus, les enfants allèrent se coucher.

Le lendemain et les jours suivants, les enfants ne pouvaient toujours rien raconter à leurs parents. Alors, ils décidèrent de faire quelque chose.

Le dimanche, Julien et sa sœur s'enfermèrent dans l'atelier de bricolage de François et travaillèrent toute la journée.

Le soir, les parents prennent place devant la télé. La télé ? Est-ce bien la même ? Non. Elle a grandi un peu. Et l'écran ? Il a maintenant une ouverture en son milieu. Soudain, deux petites têtes rondes apparaissent à travers cette ouverture.

« Bonsoir, chers téléspectateurs ! Bonsoir maman ! Bonsoir papa ! L'émission de ce soir vous sera présentée par Mireille et Julien. Elle a pour titre : *une journée à l'école*. La parole est d'abord à Mireille.

- Chers papa et maman, vous nous manquez beaucoup et nous avons tant de choses à vous dire... Je laisse la parole à Julien.

- Chers parents, savez-vous avec quelle impatience nous vous attendons chaque soir pour vous raconter... »

Les enfants n'ont pas le temps d'en dire davantage. Ils se retrouvent aussitôt sur les genoux de papa et de maman, et ils racontent... racontent...

D'après Francis Imbs

«Sésame », coll. Rives Sud - Samir éditeur 2005

Compréhension

1- a. Les parents aiment-ils regarder la télé ?

.....

Relève, dans le texte, deux détails pour justifier ta réponse.

.....

.....

b. Que font les enfants pour changer le comportement de leurs parents ?

.....

.....

2- a. Remplace ce qui est souligné dans chaque phrase par un mot ou une expression de même sens.

- Deux petites têtes rondes apparaissent à travers l'ouverture de l'écran.
- Deux petites têtes rondes à travers l'ouverture de l'écran.
- Les enfants demeurent silencieux devant la télé.
- Les enfants silencieux devant la télé.

b. Remplace ce qui est souligné dans chaque phrase par un mot ou une expression de sens contraire.

- Cette émission est intéressante.
- Cette émission est
- Mireille et Julien avaient tant de choses à raconter.
- Mireille et Julien avaient de choses à raconter.

3- Les enfants se retrouvent sur les genoux de papa et de maman.

À ton avis, que vont dire les parents à leurs enfants ?

.....

.....

.....

Grammaire

1- Ce soir-là, Sylvie va vite rejoindre François devant le petit écran.

Lis la phrase et remplis le tableau suivant :

Le complément essentiel	Le complément de lieu	Le complément de temps	Le complément de manière

2- Deux petites têtes rondes apparaissent à travers l'ouverture de l'écran.

Réécis cette phrase en remplaçant « têtes » par « visages »

Deux visages apparaissent à travers l'ouverture de l'écran.

3- « Chers parents, vous nous manquez beaucoup. »

· Réécis cette phrase en remplaçant "parents" par "maman" :

« maman, nous beaucoup. »

Conjugaison

1- Quand ils rentrent de l'école, les enfants se dépêchent de faire leurs devoirs.

Réécis cette phrase en remplaçant « les enfants » par « nous ».

Quand nous de l'école, nous de faire nos devoirs.

2- Les enfants vont se mettre à la fenêtre et attendent leurs parents.

Réécis cette phrase en mettant les verbes au futur.

Les enfants se mettre à la fenêtre et leurs parents.

3- Ce soir, Sylvie prépare un rapide souper. Ensuite, elle va rejoindre François devant le petit écran.

Réécis cette phrase en remplaçant « Ce soir » par « Hier soir » :

Hier soir, Sylvie un rapide souper. Ensuite, elle rejoindre François devant le petit écran.

Expression écrite

*** Consigne**

Ton ami passe tout son temps devant la télé. En classe, il n'est plus attentif aux leçons.

Tu intervies et, au bout d'un certain temps, ton ami change de comportement...

Rédige un récit de huit phrases au moins pour raconter ce qui s'est passé.

(Ton récit doit intégrer un court dialogue.)

.....	[C1
.....	[C2
.....	[C3
.....	[C4
.....	[C5
.....	[C6
.....	[C7
.....	[Total

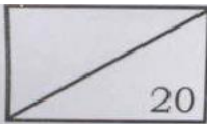
Texte :**Le concours de cerfs-volants**

En rentrant de l'école, Coralie aperçoit une grande affiche qui annonce un concours de cerfs-volants. Elle décide d'y participer.

Le lendemain, en classe, Coralie est très distraite.

« Que vais-je choisir pour mon cerf- volant ? Un oiseau, un avion ? » réfléchit- elle.

Les élèves, silencieux, écoutent une passionnante leçon sur les papillons. L'institutrice leur montre de jolies photos. Un beau papillon aux couleurs vives attire l'attention de Coralie.

« Tiens, c'est génial ! Mon cerf-volant aura la forme d'un papillon, il sera merveilleux. » pense-t-elle.

Pendant la récréation, Coralie parle du concours de cerfs-volants à son ami Vincent. Le garçon voudrait bien prendre part au jeu et lui propose de participer avec elle.

« D'accord, à deux, nous aurons plus d'idées. » dit-elle.

Les deux amis discutent le projet et se partagent le travail.

Les jours suivants, les deux enfants se retrouvent, après l'école, dans la chambre de Coralie transformée en véritable atelier de bricolage. Ils se mettent à l'œuvre ; ils dessinent, découpent et colorient.

Milou, le chien de Coralie s'inquiète. Pourquoi sa maîtresse est-elle si occupée ? Pourquoi ne joue-t-elle plus avec lui ?

Le grand jour arrive. L'immense pré verdoyant qui s'étend au pied de la montagne est en fête. Les participants sont au rendez-vous, les curieux aussi. Coralie, accompagnée de son chien, admire les œuvres des autres.

On annonce l'ouverture du concours. Un bon vent souffle. Un à un, les cerfs-volants sont lancés sous les applaudissements. Un beau spectacle se joue dans le ciel.

À présent, c'est le tour de Coralie et de Vincent. Mais ce dernier n'est pas encore là. Comme elle ne peut plus attendre, la fillette se prépare à lancer son cerf-volant, mais, quelle malchance ! Milou, qui a trop patienté, commence à s'ennuyer. Il se met brusquement à japper, à tourner sur lui-même, à faire de petits bonds en l'air et à rouler sur l'herbe humide. Le petit chien prend même plaisir à attraper le cerf-volant et le traîner loin, très loin de Coralie. Stupéfaite, la fillette se met à pleurer.

D'après Brigitte Yerna,
Coralie et le cerf-volant. Editions HEMMA
Collection Rives Sud. 2005

Compréhension

1. a- En classe, Coralie est distraite. Dis pourquoi.

.....

b- Pourquoi Coralie accepte – t– elle la proposition de Vincent ?

.....

c- Où le concours de cerfs-volants est-il organisé ?

.....

Relève, dans le texte, la phrase qui justifie ta réponse.

.....

2. a- Remplace ce qui est souligné, dans chaque phrase, par un mot ou une expression de même sens.

• Les deux enfants se mettent à l'œuvre.

- Les deux enfants

• Stupéfaite, la fillette se met à pleurer.

- la fillette se met à pleurer.

b- Remplace ce qui est souligné, dans chaque phrase, par un mot ou une expression de sens contraire.

• On annonce l'ouverture du concours.

- On annonce du concours.

• L'immense pré verdoyant qui s'étend au pied de la montagne est en fête.

- Le pré verdoyant qui s'étend au pied de la montagne est en fête.

3. Milou prend plaisir à attraper le cerf-volant et le trainer loin, très loin...

Que peut dire Coralie à son petit chien ?

.....

Grammaire

1- Les jours suivants, les deux enfants se retrouvent, après l'école, dans la chambre de Coralie.

Relève dans cette phrase :

- le groupe verbal :
- les compléments non essentiels :
-

2- Un beau papillon aux couleurs vives attire l'attention de Coralie.

Réécis cette phrase en remplaçant « papillon » par « oiseau » et « couleurs » par « plumage »

- Unoiseau au plumage attire l'attention de Coralie.

3- Coralie réfléchit : « Que vais-je choisir pour mon cerf- volant ? Un oiseau, un avion? »

Réécis cette phrase en remplaçant « Coralie » par « Coralie et Vincent ».

- Coralie et Vincent..... : « Qu'..... choisir pour cerf- volant ? Un oiseau, un avion? ».

Conjugaison

1- Mon cerf-volant aura la forme d'un papillon, il sera merveilleux.

Réécis cette phrase en mettant les verbes soulignés au présent.

- Mon cerf-volant la forme d'un papillon, il merveilleux.

2- Comme elle ne peut plus attendre, Coralie se prépare à lancer le cerf-volant.

Réécis cette phrase en remplaçant « Coralie » par « nous ».

- Comme nousattendre, nous à lancer cerf-volant.

3- Le petit chien se met à tourner sur lui-même et il prend plaisir à attraper le cerf-volant.

Réécis cette phrase en mettant les verbes soulignés au futur.

- Le petit chien à tourner sur lui-même et il plaisir à attraper le cerf-volant.

الجمهورية التونسية

وزارة التربية
* * *

مناظرة الدخول إلى المدارس الإعدادية النموذجية

* دورة 2015 *

الصفحة : من س 8 إلى س 9

الاختبار : الفرنسية

Texte :**Le secret de Claude**

Claude était attentif en classe et obtenait de bons résultats. Mais il n'avait pas d'amis. Pendant la récréation, il ne jouait pas. Il était tout le temps seul. Il avait l'air songeur...

À la cantine, en plus de son assiette de pâtes ou de son plat de riz, il avait droit, comme tous les enfants de l'école, à une tranche de viande ou à un morceau de poulet. Un fruit frais ou un fromage blanc était servi au dessert.

À table, Claude ne mangeait ni viande ni poulet. Il ne goûtait ni au fruit ni au fromage. En un clin d'œil, tous ces délices disparaissaient dans son sac.

À la sortie de l'école, l'enfant avait toujours hâte de partir. Chaque fois que François, son voisin de table, voulait l'accompagner, il refusait.

Ce jour-là, François le suivit sans se faire voir. Claude courut dans les ruelles étroites sans regarder derrière lui. Il arriva ainsi dans une impasse sombre. Il entra dans une vieille maison. François s'approcha et jeta un coup d'œil par une fenêtre sans vitre... Enveloppé dans une vieille couverture, un enfant au visage triste, aux yeux sans regard, mangeait avidement la viande et le fruit apportés par Claude.

Le lendemain, François dévoila le secret de Claude à ses camarades de classe.

Depuis ce jour-là, les filles et les garçons apportèrent tous les matins, l'un un fruit, l'autre un gâteau, un autre des bonbons... Après la classe, deux ou trois d'entre eux allaient avec Claude apporter les cadeaux du jour au petit enfant pauvre et aveugle.

Le petit garçon a maintenant beaucoup d'amis et Claude n'est plus seul à l'école.

D'après Francis Imbs

« Sésame », coll. Rives Sud- Samir éditeur, 2005

Compréhension

1 -a- Claude mange-t-il tout ce qu'on lui sert à la cantine ?

.....

b- Relève, dans le texte, deux détails pour justifier ta réponse.

.....
.....
.....

c- Pourquoi François veut-il accompagner Claude ?

.....
.....

d- Que découvre François en regardant par la fenêtre de la vieille maison ?

.....
.....

2 -a- Remplace ce qui est souligné dans chaque phrase par un mot ou une expression de même sens.

- En un clin d'œil, tous ces délices disparaissaient dans son sac.
- , tous ces délices disparaissaient dans son sac.
- L'enfant mangeait avidement la viande et le fruit.
- L'enfant mangeait la viande et le fruit.

b- Remplace ce qui est souligné dans chaque phrase par un mot ou une expression de sens contraire.

- - Claude refuse que François l'accompagne.
- Claudeque François l'accompagne.
- Paul arriva ainsi dans une impasse sombre.
- Paul arriva ainsi dans une impasse.....

3- Que penses-tu du comportement des camarades de Claude ?

Dis pourquoi.

.....
.....
.....

أنظر الصفحة الموالية 

Grammaire

1- Ce jour-là, François suivit Claude sans se faire voir.

Lis la phrase et remplis le tableau suivant :

Le sujet	Le complément essentiel	Le complément de temps	Le complément de manière
.....

2- Claude était attentif en classe et obtenait de bons résultats.

Réécris cette phrase en remplaçant « Claude » par « Nadine » et « résultats » par « notes »

Nadine était..... en classe et obtenait de.....notes.

3- Ces délices disparaissent dans son sac.

Réécris cette phrase en remplaçant délices par friandise et sac par poche :

..... friandise disparaît danspoche.

Conjugaison

1- François s’approche et jette un coup d’œil par la fenêtre.

Réécris cette phrase en remplaçant François par nous.

Nouset nous..... un coup d’œil par la fenêtre.

2- Claude arrive dans une impasse, il entre dans une vieille maison.

Réécris cette phrase en mettant les verbes au passé composé

Claude dans une impasse, il dans une vieille maison.

3- Les enfants apportent des cadeaux et vont chez le petit aveugle.

Réécris la phrase en mettant les verbes au futur.

Les enfants.....des cadeaux etchez le petit aveugle.

À noter

Lined writing area with a vertical separator line.

الاختبار : الفرنسية	الجمهورية التونسية وزارة التربية ***
الحصة : من س 8 إلى س 9	مناظرة الدخول إلى المدارس الإعدادية النموذجية
الضارب : I	* دورة 2016 *

Texte :**Une drôle de dispute**

Alice est en train de travailler tranquillement sur un projet. Ses livres, ses cahiers, sa trousse, tout est là bien rangé. Soudain, elle entend un chuchotement. Pas de doute, ça vient de la trousse. Alors, un peu inquiète mais très intriguée, elle approche lentement son oreille et elle entend :

« - On étouffe ici ! On est trop serrés ! L'un de nous doit partir.

-Partir ? Ce n'est pas moi qui partirai, s'écrie un crayon furieux. Sans moi, comment colorier les tomates, les coquelicots et les voitures des pompiers ? Je vous le dis, c'est bien moi que les enfants préfèrent.

-Et qui va colorier le ciel et la mer, les rivières et les lacs ? Le plus utile c'est moi, réplique le crayon bleu.

-Ça suffit ! Taisez-vous ! Sans moi, comment colorier le soleil et ses rayons d'or qui réchauffent la terre ? Le plus efficace c'est moi, rajoute fermement le crayon jaune ».

« Mon crayon jaune est bien autoritaire », se dit Alice.

Brusquement, plusieurs crayons se mettent à crier :

« -Mais que fais-tu ici crayon gris ? Tu n'es pas à ta place. Tu n'es pas des nôtres. Tu dois partir. On ne peut plus bouger ici. Tu es trop grand avec ta gomme sur le dos. Et puis tu es triste, tu es laid ! va-t-en !

-Mais où irai-je ? demande le crayon gris.

-Va où tu veux, ce n'est pas notre affaire ».

En entendant ces mots, Alice, en colère, ouvre la trousse : « Comme vous êtes méchants ! Cela ne sert à rien de se disputer. Le crayon gris restera avec vous dans la trousse. Sans lui je ne peux pas dessiner mes animaux préférés : les canards, les perroquets, les serpents et les éléphants. Je ne peux pas écrire « Alice » quand mon dessin est terminé ».

Alors, les crayons de couleurs, un peu honteux, sans dire un mot, se serrent les uns contre les autres pour faire une place au crayon gris.

Compréhension

1- a- Les crayons de couleurs finissent par accepter le crayon gris.

Coche la bonne réponse :

Oui Non

b- Relève la phrase qui justifie ta réponse.

.....
.....

2- Qui dit : « Ce n'est pas moi qui partirai. Sans moi, comment colorier les tomates... »

C'est.....

3- a- Remplace le mot souligné par un mot ou une expression de même sens :

- Le plus utile c'est moi.
- Le plus c'est moi.

b- Trouve dans le texte un mot ayant le même sens que :

« en colère » -

4- Pour Alice, le crayon gris est plus utile que les crayons de couleurs. Es-tu d'accord avec elle ? Justifie ta réponse.

.....
.....

Grammaire

1- a-« Mon crayon jaune est bien autoritaire ».

Souligne l'adjectif attribut et encadre l'adjectif épithète.

b-« Mon crayon jaune est bien autoritaire. J'aime bien mon crayon jaune ».

Réécris la phrase en évitant la répétition.

.....

2- Les crayons de couleurs se disputent.

Réécris la phrase en ajoutant un complément de temps et un complément de lieu.

.....

Conjugaison

1- « Va où tu veux, ce n'est pas notre affaire ».

Réécris cette phrase en remplaçant « tu » par « vous ».

.....

2- « Et puis, tu es triste ».

Réécris cette phrase en la commençant par :

« La veille, vous..... tristes ».

3- « Sans mon crayon gris, je ne peux pas dessiner mes animaux préférés ».

Réécris cette phrase en la commençant par :

« Dans l'avenir, sans mon crayon gris, je ne pas dessiner mes animaux préférés ».

4- Alice s'adresse aux crayons de couleurs et leur demande d'accepter le crayon gris. Écris le conseil d'Alice.

.....

.....

Expression écrite

*** Consigne**

Un enfant handicapé habite dans votre immeuble. Tes amis et toi, vous avez remarqué qu'il est toujours seul. Vous avez décidé de l'aider à s'intégrer dans le groupe pour devenir votre ami.

Raconte, en huit phrases au moins, ce qui s'est passé en intégrant un dialogue dans ton récit.

.....

.....

.....

.....

.....

.....

.....

.....

.....

.....

.....

.....

.....

.....

.....

.....

.....

.....

.....

.....

.....

C1

C2

C3

C4

C5

C6

C7

Total

À noter

A series of horizontal dotted lines for writing, divided into two columns by a vertical solid line.

مناظرة الدخول إلى المدارس الإعدادية النموذجية دورة 2017		الجمهورية التونسية *** وزارة التربية
الضارب : 1	الحصة : من س8 إلى س9	الاختبار : الفرنسية

Texte :

Premier contact

Caroline est muette. Obligée de changer d'école, elle arrive dans la classe de Madame Mercier.

Voici comment Caroline raconte son premier contact avec ses nouveaux camarades :
J'étais un paquet de nerfs quand je suis entrée dans la salle de classe. Madame Mercier était super. Elle a dit que la meilleure idée de me faire présenter aux élèves de ma classe est de leur distribuer la lettre que j'ai écrite. J'ai observé avec anxiété la réaction de mes camarades pendant qu'ils lisaient ma lettre :

« Bonjour, disait mon courrier, mon nom est Caroline François et, comme vous l'avez sans doute remarqué, je suis muette. À part cela, je suis parfaitement normale. Ne vous inquiétez pas. On peut quand même être amis car je peux écrire, dessiner, montrer du doigt, secouer la tête et pratiquer la langue des signes. J'espère qu'on pourra devenir des amis. Sincèrement, votre Caroline François. »

Certains m'ont souri. D'autres ont ri gentiment. Quelques-uns se sont donné des coups de coude et m'ont lancé des regards gênés.

« - Bien, nous allons tous souhaiter la bienvenue à Caroline, a déclaré Madame Mercier. »

« - Bienvenue ! Ont-ils tous répété. »

Quelques élèves ne m'ont pas souhaité « bienvenue ». Notamment l'un d'entre eux, un garçon à la bouche rouge et aux cheveux roux. Il y avait quelque chose dans son expression qui m'a fait penser que j'allais sans doute avoir des problèmes avec lui.

Papa est peu ringard,

De Moris Gleitzman, traduit de l'anglais par
Shaïn Cassim, coll. Le livre de poche Jeunesse, Hachette Livre.

Compréhension

1. -a- Caroline avait peur en regardant ses camarades lire la lettre :

-Coche la bonne réponse :

oui	<input type="checkbox"/>
-----	--------------------------

non	<input type="checkbox"/>
-----	--------------------------

-Relève, dans le texte, une phrase pour justifier ta réponse.

.....
.....
.....

b- Est-ce que Caroline François sait communiquer avec les autres ?

Justifie ta réponse à partir du texte :

.....
.....

2. -a- Remplace ce qui est souligné dans chaque phrase par un mot ou une expression de même sens.

- « Bonjour, disait mon courrier. »
- « Bonjour, disait »
- « J'étais un paquet de nerfs. »
- « J'étais »

b- Remplace ce qui est souligné dans chaque phrase par un mot ou une expression de sens contraire.

- J'ai observé avec anxiété la réaction de mes camarades.
- J'ai observé avecla réaction de mes camarades.
- Certains élèves ont ri gentiment.
- Certains élèves ont ri

3. Si tu es dans la classe de Caroline François comment réagiras-tu après la lecture de la lettre ?

.....
.....
.....

Grammaire

1. Après la lecture de la lettre, quelques élèves ont lancé des regards gênés.

Lis la phrase et remplis le tableau suivant :

Le sujet	Le complément essentiel	Le complément de temps
.....

2. Caroline est muette mais elle est intelligente.

Réécris cette phrase en la commençant par « Bruno et Juliette ».

Bruno et Juliette

3. Les élèves ont souhaité la bienvenue à Caroline.

Réécris cette phrase en l'enrichissant au moins par deux compléments non essentiels de sens différents.

.....
.....

Conjugaison

1. Certains m'ont souri et d'autres m'ont lancé des regards gênés.

Réécris cette phrase au futur en utilisant un terme temporel de ton choix.

.....
.....

2. La maîtresse ordonne de souhaiter la bienvenue à Caroline.

Elle dit à Alex :

Elle dit aux élèves :

Expression écrite

*** Consigne**

Dès la sortie de la classe, l'élève à la bouche rouge et aux cheveux roux commence à gêner Caroline. Tu intervies avec quelques-uns de tes amis pour l'amener à accepter sa nouvelle camarade et à la respecter.

Rédige un récit de huit phrases au moins pour raconter ce qui s'est passé. (Ton récit doit intégrer un court dialogue.)

.....

.....

.....

.....

.....

.....

.....

.....

.....

.....

.....

.....

.....

.....

.....

.....

.....

.....

C1

C2

C3

C4

C5

C6

C7

Total

À noter

A series of horizontal dotted lines for writing, separated by a vertical solid line down the center.

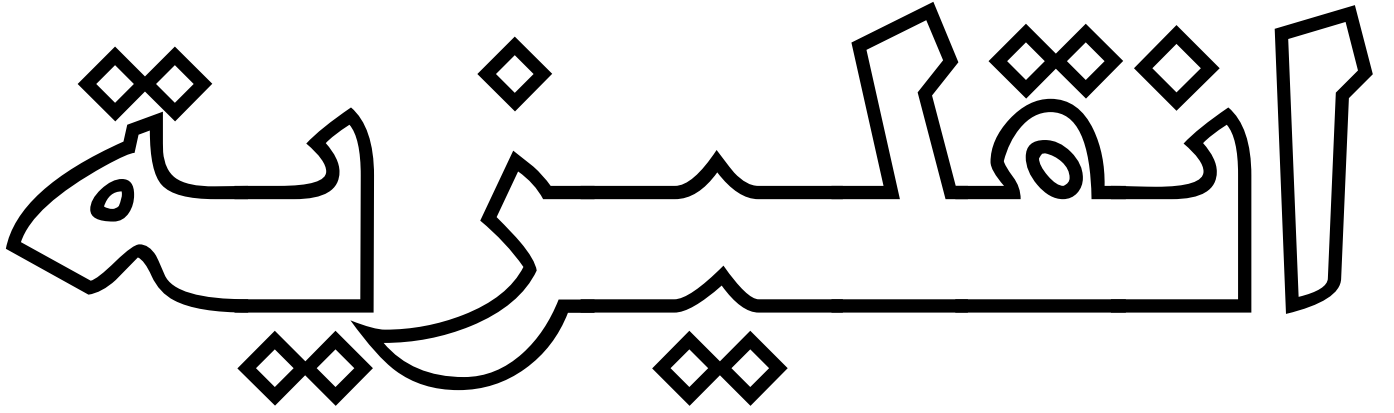

اختيار 2008:صفحة 162-164

اختيار 2009:صفحة 165-167

اختيار 2010 :صفحة 168-170

اختيار 2011:صفحة 171-173

اختيار 2012:صفحة 174-176

اختيار 2013 :صفحة 177-179

اختيار 2014:صفحة 180-182

اختيار 2015 :صفحة 183-185

اختيار 2016 :صفحة 186-188

اختيار 2017 :صفحة 189-191

20

THE TEXT

Today is Saturday. It is a holiday. John gets up at ten o'clock. Then he goes to the park. At two o'clock in the afternoon, he meets his friend James. They go to the cinema together at three o'clock. At five o'clock, they watch the sport programme on TV. Their favourite sports are football and basketball.

I/ THE QUESTIONS **6 marks**

Read the text and answer the questions :

A. Circle the correct answer (2 marks)

1. John and James are
a. brothers
b. friends
2. On Saturday, John gets up
a. early
b. late

B. Circle Yes or No (2marks)

a	John and James go to the park together.	Yes	No
b	They like football and basketball.	Yes	No

C. Tick (✓) the right box. (2 marks)

		10.0 0	2.00	3.00	4.00	5.00
a	John gets up at ...	✓				
b	John and James meet at...					
c	They watch the sport programme at...					

II/ LANGUAGE **8 marks**

1. Complete with 3 words from the box. There is an extra word. (3marks)

happy / am / party / have

It's my birthday. I eleven years old. My friends
and I are having a big now. I'm
very.....

2. **Circle** the correct word (2 marks) :

It is eight o'clock. The pupils are in the classroom. They are **(reading/listening)** a story. Their teacher is a nice man. **(His / Her)** name is Peter.

3. Look at the pictures and write the words (3 marks)

It's winter. It's  Pat is at home. She is

in her  She's

 a picture.

III/ WRITING

6 marks

1. Put the words in the correct order (3 marks)

a. zoo / on / go / the / Sundays / to / I /
I

b. skirt / wearing / **Mary** / is / blue / a /
Mary

c. guitar / likes / playing / **Alex** / the /
Alex

2. Match the questions with their answers. There is an extra answer. (3 marks)

1. Where are you now ?	a. Yes, I can sing.	1 +
2. What are you doing ?	b. No, I don't.	2 +
3. Do you like the film ?	c. I'm watching TV.	3 +
	d. I'm in the living room.	

مناظرة الدخول إلى المدارس الإعدادية النموذجية

﴿ دورة 2009 ﴾

الجمهورية التونسية

وزارة التربية والتكوين

الحملة: من 9 و30 إلى 10 و15

الاختبار: الانكليزية

التاريخ: الخميس 18 جوان 2009

THE TEXT

Linda's family are going on a holiday next week.

"I like to go to a hotel", says Linda. "I can swim and play."

"No, I like the farm," says her brother Mike. "I like animals."

"Well, I like to go to France", says Mum. "I can go to big shops and eat in big restaurants."

"We're all going to grandmother's house", says Dad. "There is the sea, the farm and delicious food."

Everyone is happy.

1/ THE QUESTIONS **6 marks**

Read the text and answer the questions:

1. Tick (✓) the right box. (1 mark)

The text is about :

- a. a birthday party.
- b. holidays.
- c. going to the zoo.

2. Complete the table. (b - is an example). (2 marks)

a- Mum	likes to go to
b- Linda	likes to go to a hotel .
c- Mike	likes to go to

3. Match. (There is an extra sentence). (2 marks)

- 1- Linda likes a- going to big shops.
- 2- Mike likes b- animals.
- c- swimming.

	1	2
Answers		

4. **Circle** the correct answer. (1 mark)

Linda's family are going to :

- a. a hotel.
- b. a farm.
- c. their grandmother's house.

II/ LANGUAGE 8 marks

1. Complete with: daughter - washing - beautiful - brushing (There is an extra word). (3marks)

The Browns are in the bathroom. The father is..... his teeth, the son ishis hands, and theis combing her hair.

2. Circle the correct word. (2marks)

It's Saturday. Bill is at (home / house). He's watching (his / her) favourite cartoon programme.

3. Match the sentence parts. (There is an extra sentence). (3marks)

- | | |
|---------------------------|----------------------|
| 1- Andy has got two | a- Alison and Susan. |
| 2- Their names are | b- the cinema. |
| 3- They all like going to | c- sisters. |
| | d- a pet. |

	1	2	3
Answers			

III/ WRITING 6 marks

1. Look at the pictures, reorder the letters and write the words. (3 marks)

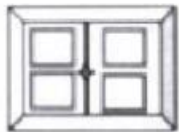

diownw

.....



ladnce

.....



tiknceh

.....

2. Reorder the words to make sentences. (3 marks).

a-	new - got - computer - Jane - a - has
b-	eating - Children - sandwiches - like
c-	room - is - colour - your - What ? ?

مناظرة الدخول إلى المدارس الإعدادية النموذجية ♦ دورة 2010 ♦		الجمهورية التونسية وزارة التربية
الحصّة: من 9 و30 د إلى 10 و15 د	الاختبار: الانقليزية	التاريخ: الخميس 24 جوان 2010

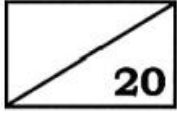

THE TEXT

Mrs Smith gets up early every day before her husband and her children. The first thing she does is to prepare tea, eggs and small cheese sandwiches for breakfast.

It's eight o'clock now. Mr Smith and his children are sitting at the breakfast table. They are ready to eat. But where's the mother? She's in the kitchen, of course.

Every day, after breakfast, Mrs Smith cleans the rooms, washes the clothes and after that she prepares lunch for her family.

I/ THE QUESTIONS (6 marks)

Read the text and :

1- Tick (✓) the right box. (2 marks)

- A- Mrs Smith is in... a- her bedroom.
- b- the kitchen.
- c- the dining room.
- B- She gets up... a- before eight o'clock.
- b- at eight o'clock.
- c- after eight o'clock.

2- Circle **Yes** or **No** . (2 marks)

a-	The mother prepares lunch after cleaning the rooms.	Yes	No
b-	The father and the children are preparing breakfast.	Yes	No

3- Complete. (2 marks)

For breakfast, the children drink and eat and cheese sandwiches.

II/ LANGUAGE (8 marks)

Complete with : likes – carrots – is – plays. (There is an extra word). (3 marks)

It's Sunday afternoon. Jane going to the zoo with her family. She rabbits. She usually gives them some to eat.

1- **Circle** the right word. (3 marks)

Today is a holiday. It's eleven o'clock (in - on) the morning. The weather is (sunny - funny).
The children are swimming in the (beach – sea).

2- Write the opposite of the underlined words. (2 marks) :

Suzan is an English girl. She is (short) and fat. She likes to (sell) large clothes.

III/ WRITING (6 marks)

1- Complete the dialogue with the sentences in the box. There is an extra sentence. (3 marks)

- I'd like two kilos of oranges.
- Can I help you ?
- It's in the basket.
- How much is it ?

Mrs Brown : Good morning, sir.

Shopkeeper : Good morning, madam. ?

Mrs Brown :, please.

Shopkeeper : Ok. Here you are.

Mrs Brown : Thank you. ?

Shopkeeper : Two dinars.

2- Reorder the letters and write the words. (3 marks).



surtosre

.....



soehu

.....



pealp

.....

الجمهورية التونسية

وزارة التربية

مناظرة الدخول إلى المدارس الإعدادية النموذجية

الحصة : من 9 و 30 دقيقة إلى 10 و 15 دقيقة

دورة 2011

الاختبار : الانكليزية

20

THE TEXT

Dear Martin and Samantha,

Every year, we go to Italy on a holiday. This year, we are in England. We're having a nice time here. It's a nice place but the weather is very cold. We're sitting in a café next to the hotel. Nicola is reading a magazine and I'm writing this postcard to you. We go for walks every day. We don't go swimming because it's very cold.

See you soon.

Steve and Nicola

I/ THE QUESTIONS (6 marks)

Read the text and :

1- Tick (✓) the right answer. (1 mark)

The text is

a - an e-mail.

b - a postcard.

c - a newspaper.

2- Circle Yes or No. (2 marks)

a-	Steve and Nicola are at home.	Yes	No
b-	The weather is good for swimming.	Yes	No

3- Correct what is wrong in the sentences. (3 marks)

a- Every year, Steve and Nicola go to England.

.....

b- Nicola is writing a letter.

.....

c- The café is next to the supermarket.

.....

II/ LANGUAGE (8 marks)

1- Circle the correct word. (3 marks)

The children are in the living room. They are (watch / watching) a program about animals.

Lions eat meat (but / because) elephants eat grass. Tigers and cats can (cut / run).

2- Write the opposite of the underlined words. (2 marks) :

Every day, I get up (late) ≠ I go to school with my sister Jane.

She's (short) ≠ and slim.

3- Match the sentence parts. (There is an extra part) (3 marks) :

1- This is a photo

a- Sally.

2- This is his wife

b- his big house.

3- She is

c- of Martin and his family.

d- a teacher.

1-
----	-------

2-
----	-------

3-
----	-------

III/ WRITING (6 marks)

1- Complete the dialogue with the sentences in the box. (There is an extra sentence) (3 marks)

- | |
|--|
| <ul style="list-style-type: none"> - What are you doing ? - Yes, it's my favourite sport. - I'm in my bedroom. - Do you sleep early? |
|--|

A : Hello Peter, where are you now ?

B :

A : ?

B : I'm watching a football match.

A : Do you like football ?

B :

2- Reorder the letters and write the words. (3 marks).

Today is Sunday. John and his serdfin..... are going to the zoo . His little

roberth..... Peter likes rufit juice and his sister Jane

likes pizza.

To note

A large, empty rectangular area with a vertical line down the center and horizontal dotted lines, designed for taking notes.

الاختبار : الانجليزية دورة 2012 الحصة : من س 9 و 30 د إلى س 10 و 15 د	الجمهورية التونسية وزارة التربية مناظرة الدخول إلى المدارس الإعدادية النموذجية
--	---

THE TEXT

Hi ! I'm Rebecca. I live in Redford. It isn't a very big town. There are fourteen shops in the town and three big supermarkets. There is a post office, too and there are two banks. My school is between the post office and a big shop. I go home for lunch because my house is next to my school. I can see a big park covered with grass from my classroom . We play tennis there.

I/ THE QUESTIONS (6 marks).

Read the text and :

1- Circle **YES** or **NO** . (2 marks)

a-	Redford is a small town.	YES	NO
b-	Rebecca can see her house from her classroom.	YES	NO

2- Complete the table. (2 marks)

Places	banks	shops
Number	two	three

3- Complete the sentences. (2 marks)

Rebecca has lunch at home because it's

She likes playing.....in the park.

II/ LANGUAGE (8 marks).

1- Fill in the blanks with. **there - right - small - but** (There is an extra word.) (3 marks)

Jane is my friend. She lives with her parents in a house. There are three rooms in her house..... there isn't a garden. Her bedroom is on the..... . Jane has got a computer and a TV in her room.

To note

A large grid area for notes, divided into two columns by a vertical line. The grid is composed of horizontal dotted lines and a solid vertical line.

الاختبار: الانجليزية

الفترة: من سن 9 و 30 د إلى سن 10 و 15 د

الجمهورية التونسية

وزارة التربية

مناظرة الدخول إلى المدارس الإعدادية النموذجية

● دورة 2013 ●

THE TEXT

Vicky is eight years old. She lives with her parents and her two brothers, Sam and Paul. It's summer but the children aren't swimming today because there is no sunshine. The family is in the living-room. The children are watching a film about tigers. Vicky and Sam are happy because they like animals, but Paul doesn't like watching them. He closes his eyes.

The parents are reading newspapers.

I/ THE QUESTIONS (6 marks)

Read and :

1- Tick (✓) the right title. (1mark)

- a- Vicky and her friends.
- b- Vicky and her family.
- c- Vicky and her sisters.

2- Correct the following statements. (3 marks)

- The children are in the cinema.

.....

- Sam and Paul are friends.

.....

- The parents are watching the film.

.....

3- Complete the sentences. (2 marks)

- The children aren't swimming because
- Paul closes his eyes because he.....tigers.

II/ LANGUAGE (8 marks)

1- Complete with words from the box. There is an extra word. (3 marks)

speaks – have – has – wearing

Rita is my friend. She is English. Shelong hair and blue eyes. She French very well. Today, she is an orange dress and black boots.

2- Circle the right word. (3 marks)

Jane (is – has – have) twelve years old. She (can – are – is) sing very well. Every weekend, she (going – go – goes) to the music club.

3- Write the opposite of the underlined words. (2 marks)

My father gets up late (≠.....). He works in a bank.

The bank closes (≠.....) at 8.00 in the morning.

III/ WRITING (6 marks)

1- Correct the underlined mistakes. (3 marks)

This is my (hause)There (is) five rooms, (a) old garage and a big garden.

2- Reorder the words to make sentences. (3 marks)

- is – My – in – father – reading – living room – a newspaper – the.

.....

- a tree – is – a sandwich – under – David – eating.

.....

- on – every day – to – except – I – school – Sundays – go.

.....

To note



THE TEXT

My name is Tom. I come from England but I live in Paris, France, with my parents and my two brothers. Today is my birthday. I am very happy. Forty friends are in the garden, ready for party. My grandparents can't come for my party because they are on holidays in Italy.

On a table, in the middle of the garden, there is a birthday cake with thirteen candles on it. There is also a lot of food and drinks: biscuits, coke and orange juice.

I/ THE QUESTIONS (6 marks).

Read the text and :

1- Tick (✓) the correct answer. (1 mark)

The text is about...

- a) a holiday.
- b) a TV programme.
- c) a party.

2- Circle YES or NO. (3 marks)

a/ Tom hasn't got any sisters.	YES	NO
b/ The birthday party is in the living room.	YES	NO
c/ The grandparents are coming for the party.	YES	NO

3- Complete this paragraph. (2 marks)

Tom is years old. He is happy because

.....

II/ LANGUAGE (8 marks).

1- Circle the correct word. (3 marks)

My family are in the living room. My father is (washing / watching / looking) his favourite TV programme. My mother (read / reads / is reading) a book. My brother is doing (her / his / their) homework.

2- Match the sentence parts. There is an extra part. (3 marks)

		Answers:
1) I have English lessons on...	a) every day.	1) +
2) The lessons are usually in...	b) 9 o'clock.	2) +
3) They start at...	c) the morning.	3) +
	d) Mondays and Tuesdays.	

3- Write the opposite of the underlined words. (2 marks)

Manchester is a small (≠.....) town. It's got new (≠.....) houses and shops.

III/ WRITING (6 marks).

1- Reorder the words to make sentences. (3 marks)

(a) thirty-one / are / March / There / days / in

.....

(b) his / is / story / Mark / bedroom / a / in / reading.

.....

(c) coat / because / cold / is / a / wearing / it's / Mary.

.....

2- Correct the underlined mistakes. (3 marks)

It is midday. My friend and I are eat salad and chiken
in a small restaurant. It is next too our school.

الجمهورية التونسية
وزارة التربية
مناظرة الدخول إلى المدارس الإعدادية النموذجية
دورة 2015

الخمسة: من 9 و 30 د إلى 10 و 15 د

الانجليزية

THE TEXT

Peter is 12. He lives in London, the capital of England. His father is a farmer and his mother is a teacher. Peter has got a sister, Dana. She is 13. They go to the same school. Their favourite subjects are Maths and Geography.

After school, Peter plays football or goes out with his friends. He does his homework at five o'clock. He usually has dinner at seven thirty. In the evening, he watches television and goes to bed at nine.

I/ THE QUESTIONS (6 marks).

Read the text and :

1- Match. (2 marks)

		Answers :
1) Peter is...	a) a teacher.	1) +
2) His father is...	b) a pupil.	2) +
	c) a farmer	

2- Complete the table. (2 marks)

Activities		Time
a)	7:30
b)	Peter does his homework

3- Circle YES or NO. (2 marks)

a/ Peter and Dana are friends.	YES	NO
b/ Peter and Dana play together after school.	YES	NO

II/ LANGUAGE (8 marks).

1- **Circle** the correct word. (3 marks)

Hello. My name is John Smith. I am (on / of / from) England. I (am / have / has) thirty years old. I have got (long / tall / slim) hair and brown eyes.

2- Write the opposite of the underlined words. (2 marks)

My name is Russell. I live with my parents in a small (≠.....) house in London. It has got two bedrooms with a kitchen and a bathroom on the right (≠.....).

3- Match the sentence parts. There is an extra part (3 marks)

A	B	Answers :
1) My name is...	a) John and Harry.	1) +
2) My friends are...	b) music and sport.	2) +
3) We go to ...	c) Mark Spencer. d) the park together.	3) +

III/ WRITING (6 marks).

1- Correct the underlined mistakes.(3 marks)

Every day, I get up early. I have brekfast in the kitchen. I usually drinkingmilk or juice. I go to school inseven forty.

2- Reorder the words to make correct questions. (3 marks)

Ⓐ like / you / What / to eat / would ?

.....?

Ⓑ got / brothers / have / and / How many / you / sisters ?

.....?

Ⓒ your / number / What's / phone ?

.....?

الاختبار : الأنجليزية

الجمهورية التونسية

وزارة التربية

مناظرة الدخول إلى المدارس الإعدادية النموذجية

* دورة 2016 *

الحصة : من س 9 و 30 دق إلى س 10 و 15 دق

الضارب : I

THE TEXT

Sara and Katie are sisters. Sara is 9 years old. She is short and she has got blond hair. Katie is 11. She is tall and she has got brown hair. Sara likes to go to the zoo. She is happy because she can see all the different animals. Katie likes to go to the zoo, too. She likes all the animals there except the bears. Sara and Katie love playing in the zoo.

I/ THE QUESTIONS (6 marks)

Read the text and :

1- Complete the table. (2 marks)

Name	Age	Description
Sara	short
Katie	11

2- Circle **YES** or **NO**. (2 marks)

a- Sara and Katie like animals.	YES	NO
b- There are no bears in the zoo.	YES	NO

3- Complete the sentence. (2 marks)

The two..... like the zoo because they can the animals and play there.

II/ LANGUAGE (8 marks)

1 - Fill in the blanks with words from the box. (There is an extra word.) (3 marks)

breakfast - afternoon - eating - favourite

Every Sunday, Mr. Smith takes his family to their restaurant. They likethe delicious chocolate cake there. In the, the children go to the park and play with their friends.

2- Write the opposite of the underlined words. (2 marks)

Hi, everybody. I'm in London with my friends. London is a small ≠..... city with many new ≠.....houses.

3- **Circle** the correct word. (3 marks)

Peter has got two brothers. (**Their / They**) names are David and John. David plays computer (**lessons / games**) but John likes (**listening / reading**) books.

III/ WRITING (6 marks)

1- Reorder the letters and write the words. (3 marks)

Everyday, I get up early. I (**sahw**) my face then I (**mocb**)my hair. After that I wear my (**lhctose**)..... before having breakfast .

2- Match the questions with the answers. (There is an extra answer.) (3 marks)

Questions	Answers
1- What are you doing ?	a- There are four.
2- What is your favourite subject ?	b- I'm from France.
3- How many classrooms are there ?	c- I like maths.
	d- I'm having lunch.

Answers	1+.....	2+.....	3+.....

مناظرة الدخول إلى المدارس الإعدادية النموذجية

دورة 2017

الجمهورية التونسية

وزارة التربية

الضارب : 1

الحصة : من س 9 و 30 دق إلى س 10 و 15 دق

الاختبار: الأنجليزية

The Text

Today is Tuesday. It's 4 o'clock in the afternoon. Sara, her brother, Tom and her father, Jack are at the market. They are buying presents.

Sara is buying 40 candles and some roses. Tom is buying a mobile phone, and the father, a beautiful dress.

Suzy, the big sister, is at home. She is preparing a birthday cake. At 6 o'clock, the mother is back home. Wow !!! The living room is nice with many roses, many presents and a birthday cake with candles.

The door opens; all the family sing together : " Happy Birthday to you, Mum!"

I/ THE QUESTIONS (6 marks)

Read the text and :

1- Tick (✓) the right answer. (2 marks)

Today is

a- Suzy's birthday.

b- the mother's birthday.

c- The father's birthday.

There are

a- four.

b- five people in the family.

c- six.

2- Circle (YES) or (NO) . (2 marks)

a- The father and the mother are at the market.	YES	NO
b- Suzy is buying the cake.	YES	NO

3- Complete the sentences. (2 marks).

All the family arenow. Theythe birthday song together.

II/ LANGUAGE (8 marks)

1- **Circle** the right word. (2 marks)

My bedroom is big. There is a small (**carpet / grass**) on the floor and a computer on the desk. I (**have got/ has got**) a bed and an armchair in my room.

2- Fill in the blanks with **is - night - short - are**. (There is an extra word.) (3 marks)

This is Dracula. He has got.....black hair and yellow eyes. His teeth.....white.
He sleeps all day long and goes out at..... .

3- Match the sentence parts. (There is an extra part.) (3 marks)

- | | |
|------------------------------|-------------------------------|
| 1- Mr. Johnson gets up | a- his wife and his children. |
| 2- He prepares breakfast for | b- work. |
| 3- Then he goes to | c- delicious cake. |
| | d- early in the morning. |

	1	2	3
Answers

III/ WRITING (6 marks).

1- Correct the underlined mistakes. (3 marks)

Tommy is from France. He (live)..... in Paris. He can (speak) two languages : (Frensh) and English.

2- Reorder the words to make sentences. (3 marks).

a	school - We - five o'clock - finish - at We
b	in - having - kitchen - They - breakfast - the - are They
c	sister - animals - his - Peter - and - like Peter

To note