

أختبارات مناقرة

س

السنة السادسة

**2015-2008**

**ايقاظ علمي-رياضيات-عربية-فرنسية-انجليزية**

# ايقاظ علمي

اختبار 2008 : صفحة 2-3

اختبار 2009 : صفحة 5-6

اختبار 2010 : صفحة 8-9

اختبار 2011 : صفحة 11-12

اختبار 2012 : صفحة 14-15

اختبار 2013 : صفحة 17-18

اختبار 2014 : صفحة 20-21

اختبار 2015 : صفحة 23-24

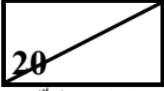

**السند (1) :** بعد إجراء الفحوصات اللازمة طلب الطبيب من الأم القيام بتحليل الدم فرافقها ابنها مراد إلى مخبر التحاليل الطبية.

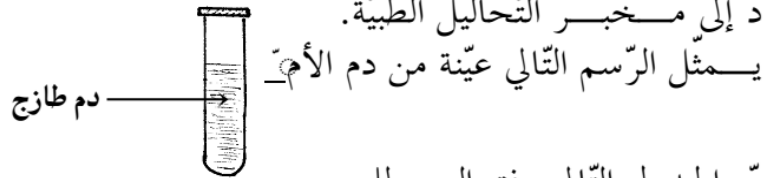

**التعليمة (1) :** عمّر الجدول التالي وفق المطلوب.

وظيفة كل مكون	مكونات الدم
.....	.....
.....	.....
.....	.....

1 مع

**التعليمة (2) :** أكتب "صواب" أو "خطأ" في الترتيب المناسبة.

.....
.....
.....
.....

- \* في الجسم أعضاء لا يصلها الدم
- \* الكريات البيضاء أكثر عددا من الكريات الحمراء
- \* الدم المتخثر يتكون من علقة ومصل
- \* يتخلص الدم من ثنائي أكسيد الكربون في مستوى الرئتين

**السند (2) :** رأى مراد رسما لمقطع عين معلقا بعيادة الطبيب فأخذ يتأمله.

**التعليمة :** أتمم الرسم التالي بكتابة اسم كل جزء ووظيفته.

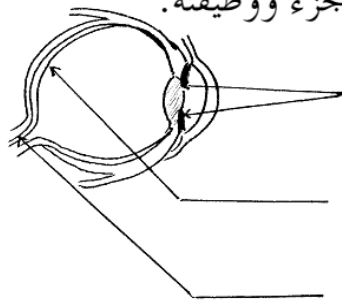

الجزء .....
الوظيفة .....
الجزء .....
الوظيفة .....
الجزء .....
الوظيفة .....

2 مع

1 مع

**السند (3) :** بينت نتائج التحليل أن الأم مصابة بفقر الدم فقال مراد : "إن سبب إصابة

أمي بفقر الدم هو عدم توفر الفيتامين (د) في الأغذية التي تتناولها".

**التعليمة :** أصلح الخطأ الوارد في قول مراد.

3 مع

الإصلاح : إن سبب إصابة أمي بفقر الدم هو .....

.....

إمضاء المراقبين	

عدد الترسيم :

الاسم : ..... : اللقب : .....

المدرسة : .....

**السند (4) :** لاحظ مراد بمخبر التحليل الطيية موقدا غازيا مشتعلا فتذكر ما درسه عن مفهوم الاحتراق في الهواء .

**التعليمة 1 :** أكمل الرسم التالي بكتابة بقية العناصر الناتجة عن عملية الاحتراق.

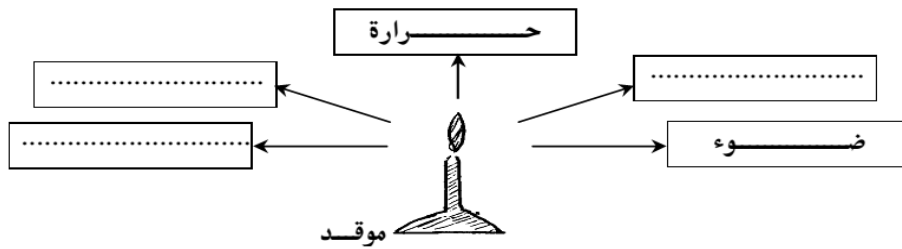

مع 1

**التعليمة 2 :** تخير التعليل الصحيح بوضع العلامة (x) في التريعة المناسبة \* يتم الكشف عن وجود ثنائي أكسيد الكربون خلال عملية الاحتراق بـ :

- سحق لهب الموقد بصحن أبيض اللون فيسود.
  - تعكر ماء الجير الموجود في كأس وضع بجوار الموقد المشتعل.
  - حدوث فرقية عند تقرب عود ثقاب مشتعل من لهب الموقد.
- السند (5) :** رن جرس باب المنزل فذهب مراد وفتح فوجد عمته قد جاءت لزيارة أمه.

مع 2

**التعليمة :** أصلح الخطأ الوارد في الإفادة الآتية :

مع 3

- اشتغال الجرس الكهربائي ناتج عن التأثير الحراري للتيار الكهربائي.
- الإصلاح : اشتغال الجرس الكهربائي ناتج عن التأثير .....

**السند (6) :** انشغل مراد بمطالعة مجلة علمية فوجد بإحدى صفحاتها رسوما تتعلق بظاهرة انحراف الضوء.

**التعليمة :** أتمم رسم الشعاع الضوئي في كل وضعية وأكتب اسم الظاهرة الناتجة عن انحراف الضوء.

مع 2

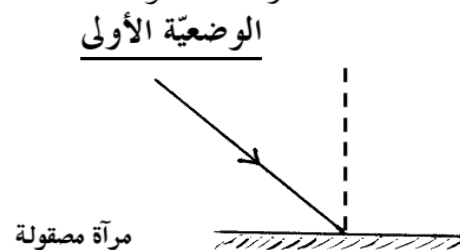
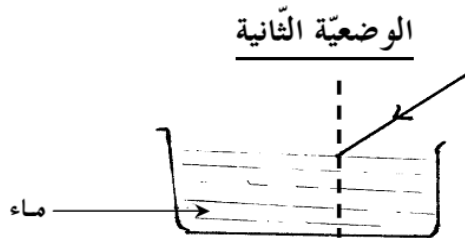

الظاهرة : .....

الظاهرة : .....

## ملاحظات

**مناظرة الدخول إلى المدارس الإعدادية النموذجية**

(دورة 2009)

الجمهورية التونسية  
وزارة التربية والتكوين

الحمسة: من 9 و30 د إلى 10 و30 د

الاختبار: الإيقاظ العلمي

التاريخ: الجمعة 19 جوان 2009

**السند (3):** أثناء الليل ساعد الأب ابنه وابنته في مراجعة دروس الإيقاظ العلمي.  
**التعليمة 1:** أتحير مما يلي ما أراه مناسباً لملء الفراغات المشار إليها بأسهم في الرسم التالي: نتروجين - ماء نقي - أكسجين - محلول الصودا - ثنائي أكسيد الكربون - هيدروجين.

عد 1

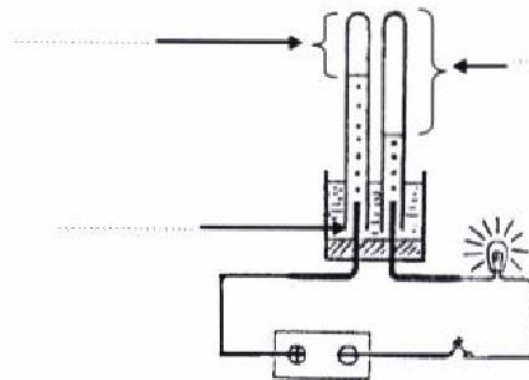

**التعليمة 2:** أتمم بما يناسب في كل وضعية:

عد 2

الوضعية (3)	الوضعية (2)	الوضعية (1)
.....المغناطان لأن قطبيهما المتقابلين متماثلان.	يتحاذب المغناطان لأن .....	يتنافر المغناطان لأن .....

**السند (4):** فوجئ الأب وابنه وابنته بانقطاع التيار الكهربائي فأشعلت الأم شمعة.  
**التعليمة:** أصلح الخطأ في الإفادة الآتية إن وجد:

عد 3

\* عند احتراق الشمعة في الهواء نلاحظ وجود غاز الشمع في المنطقة الصفراء المضيئة.  
- عند احتراق الشمعة في الهواء نلاحظ وجود غاز الشمع في .....

**السند (5):** بعد دقائق عاد التيار الكهربائي فواصل الأب مساعدة ابنته وابنه في المراجعة.

**التعليمة:** أنامل الرسمين وأشطب الخطأ في كل منهما وأقوم بالإصلاح.

عد 3



**السند (1) :** ذهبت مع عائلتك في نزهة إلى الغابة. لاحظت أحتك نحلة تنتقل من زهرة إلى أخرى فتساءلت عن سبب ذلك.

**التعليمة (1) :** أربط بسهم كل عنصر من عناصر الزهرة بوظيفته.

الوظيفة	العنصر
• تخصيب البويضات	• السداة
• حماية الأعضاء الداخلية للزهرة	• التويج
• حمل المئبر	• حبات الطلع

**التعليمة (2) :** أصلح الخطأ في إفادة الأخ إن وُجد.

\*يساهم النحل في عملية التآير الذاتي

- يساهم النحل

**السند (2) :** توقّف أفراد العائلة قرب غدير ماؤه صاف فقال الأخ " ماء هذا الغدير صالح للشرب " فأخبرته الأم بأن هذا الماء غير مراقب ويمكن أن يتسبب شربه في أمراض خطيرة.

**التعليمة (1) :** أكتب في الخانات الفارغة أسماء الأمراض التالية استنادا إلى أعراضها : الكوليرا، البوصفير ، الحمى التيفية.

الأعراض	الأمراض
آلام حادة في الأمعاء مصحوبة بحمى وصداع.	.....
فشل عضلي مصحوب بارتعاش وصداع وحمى مع فقدان شهية الأكل ورغبة في التقيؤ.	.....
آلام حادة في الظهر والأطراف مصحوبة بالتقيؤ والإسهال.	.....

**التعليمة (2) :** أضع العلامة (x) أمام السلوك الصحي.

- ريّ المزروعات بالمياه المستعملة.
- إجراء الفحوص المخبرية لمياه الشرب.
- تناول أغذية مصبرة لا تحمل معلومات عن مدة صلوحيّتها.





<b>مناظرة الدخول إلى المدارس الإعدادية النموذجية</b> ◆ دورة 2010 ◆		الجمهورية التونسية وزارة التربية
الحصة: من 9 و30 د إلى 10 و30 د	الاختبار: الإيقاظ العلمي	التاريخ: الجمعة 25 جوان 2010

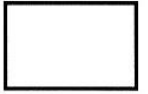
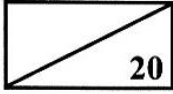

**السند (1) :** شارك أحمد في مخيم كشفيّ بإحدى الغابات فأخذ معه ما يحتاج إليه من وسائل (بوصلة، آلة تصوير....) وسار مع فريق الكشافة وفق المسالك المبينة بالرّسم التّالي :

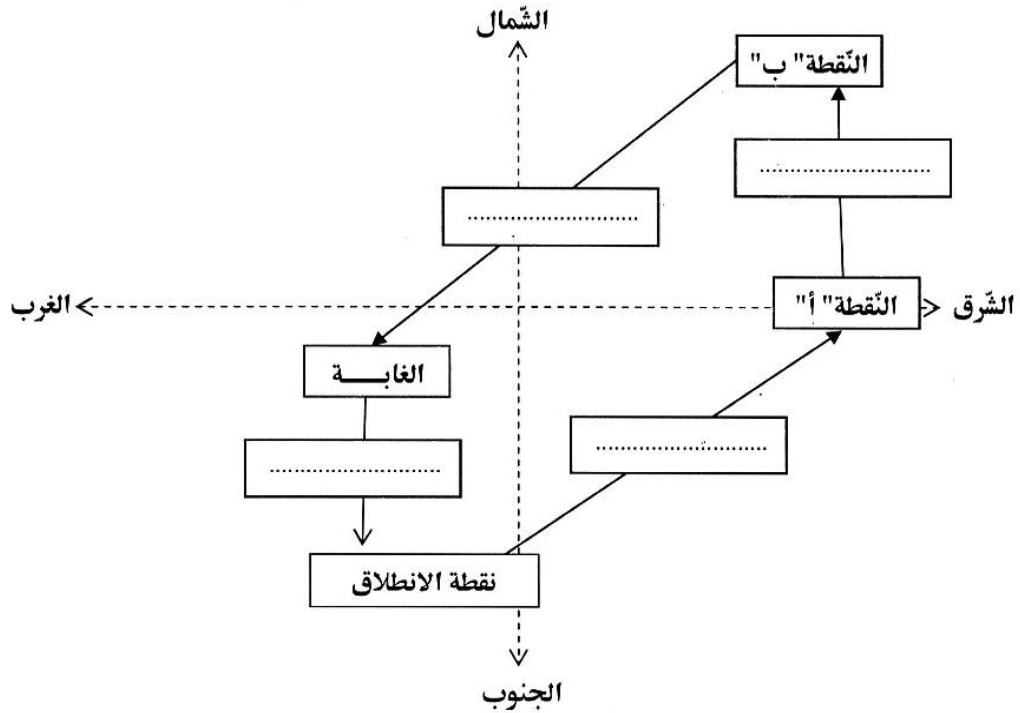

**التعليمة :** تأمل الرّسم وأكتب في الخانات الفارغة الاتّجاهات التي سار وفقها فريق الكشافة من نقطة الانطلاق إلى النقطة "أ" ومنها إلى النقطة "ب" ثمّ الرجوع إلى نقطة الانطلاق عبر الغابة.

معد 1

**السند (2) :** أثناء التّجول لاحظ أحمد أنواعا من النباتات والأشجار فتساءل عن كيفية تكاثرها.

معد 3

أ- تقوم الرّياح بتأبير العديد من النباتات والأشجار.

ب- تمثّل الأسدية العضو الأنثويّ في الزهرة والمدقّة العضو الذكريّ فيها.

ج- بعد عمليّة الإخصاب يتحوّل المبيض إلى بذرة والبويضة إلى ثمرة.

**السند (3) :** جلس أحمد في ظلّ شجرة فرأى ثمرة تسقط منها.

**التعليمة :** أ- أرسم اتجاه سقوط الثمرة في الرسم التالي :

مع 2



ب- أسمي منحى سقوط الثمرة والقوة المتسببة في ذلك :

• منحى سقوط الثمرة ..... لأن الأرض تسلط على كل الأجسام

التي توجد بجوارها وتسقط سقوطاً حراً قوة تسمى .....

**السند (4) :** حان وقت تناول الطعام فشارك أحمد رفاقه الأكل.

**التعليمة :** تأمل الجدول التالي وأكمل خانته الفارغة ب: البرتقال - البيض - الجبن - البقول الجافة - الخبز

مع 1

من أغذية الطاقة	من أغذية النمو والبناء	من أغذية الوقاية

**السند (5) :** بعد نصب الخيام طلب قائد فريق الكشافة من المجموعة إطفاء النار التي أشعلوها.

**التعليمة :** أقرأ المعطيات التالية وأكتبها في الجدول حسب المطلوب : الحطب - ثنائي أكسيد

الكربون - الحرارة - الأوكسجين - بخار الماء - هباب الفحم.

مع 2

العناصر المتدخلة في عملية الاحتراق	العناصر الناتجة عن عملية الاحتراق

**السند (6) :** نهض أحمد في الصباح وخرج من الخيمة قائلاً : "هلموا يا أصدقائي نمارس

أنشطة رياضية في الهواء الطلق".

**التعليمة :** أضع العلامة (x) أمام الإفادة الخاطئة.

مع 3

- يتم التبادل الغازي بين الجسم وهواء المحيط في مستوى الحويصلات الرئوية.
- أتنفس بأنفي لأن أغشيتي تُنقي الهواء من ثنائي أكسيد الكربون.
- يمرّ الدم من الرئتين إلى القلب محملاً بالأوكسجين.
- تقوم الكريات الحمراء بنقل الغذاء إلى أعضاء الجسم.

## ملاحظات

## مناظرة الدخول إلى المدارس الإعدادية النموذجية

الحصة: من س 9 و 30 دق إلى س 10 و 30 دق

دورة 2011

الاختبار: إيقاظ علمي

السند (4): أعدت آمنة التجربة التالية استعداداً لدرس في الإيقاظ العلمي:

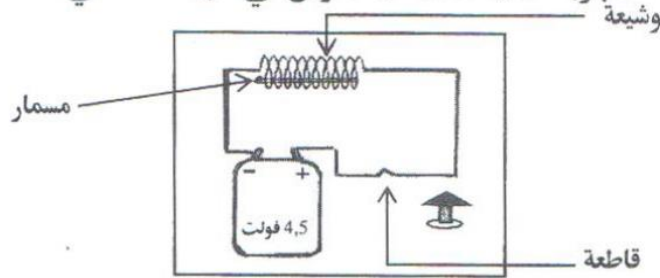

التعليمية: أذكر سببين يقويان المفعول المغناطيسي للتيار الكهربائي بالاستناد إلى التجربة المقترحة

مع 2

- السبب الأول:
- السبب الثاني:

السند (5): عرضت آمنة على أخيها أحمد ما أنجزته من تمارين لإصلاح ما قد تكون ارتكبت من أخطاء.

التعليمية 1: أصلح الإفادة الخاطئة إن وجدت:

مع 3

أ - تفكك الماء إلى أكسجين وهيدروجين ناتج عن المفعول المغناطيسي للتيار الكهربائي.

\* .....

ب - ارتفاع درجة حرارة المصباح ناتج عن المفعول الكيميائي للتيار الكهربائي.

\* .....

ج - انحراف الإبرة الممغنطة ناتج عن المفعول الحراري للتيار الكهربائي.

\* .....

التعليمية 2: أقرأ الإفادات التالية وأصلح الأخطاء إن وجدت.

مع 3

- تشتد حرارة اللهب في المنطقة القاتمة من الشمعة.

\* تشتد حرارة اللهب في .....

- يوجد غاز الشمع في المنطقة القاتمة من الشمعة.

\* يوجد غاز الشمع في .....

- يوجد هباب الفحم في المنطقة الزرقاء من الشمعة.

\* يوجد هباب الفحم في .....

- الغاز الذي يعكّر ماء الجير هو الأكسجين.

\* الغاز الذي يعكّر ماء الجير هو .....

السند (6): حان موعد الغداء فألقى أحمد نظرة على مكوثاته ، وقال "وجبنا اليوم متوازنة"

التعليمية: أعلّل قول أحمد:

مع 2

- وجبتنا اليوم متوازنة لأنها تحتوي على:

\* .....

\* .....

إمضاء المراقبين	

عدد الترسيم :

الاسم : ..... اللقب : .....

المدرسة : .....

✂

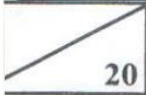

**السند (1) :** غابت أم آمنة عن المنزل للقيام بفحص لدى طبيب العيون فنصحها باستعمال نظارات طبية.

**التعليمية 1:** أنامل الرسم التالي ثم أربط كل عدسة بوظيفتها وأكتب نوعها.

تجمع الأشعة الضوئية



عدسة .....

تفرق الأشعة الضوئية



عدسة .....

**التعليمية 2 :** أصلح الخطأ إن وُجد في الإفادة الآتية :

- يتم إصلاح عيب عين مصابة بقصر النظر بعدسة محدبة.
- يتم .....

**السند (2) :** اضطرت آمنة لإعداد وجبة الغداء :

**التعليمية 1:** أربط كل عنصر غذائي بما يوفره لجسم الانسان.

- الزلايئات
- الأملاح
- الفيتامينات
- تساعد على تكوين العظام
- تقي الجسم من الأمراض
- تنمي الجسم وتجدد خلاياه

**التعليمية 2:** أضع علامة (x) أمام التعليل الصحيح

- أفضل تناول الخضر والفواكه في كل وجبة غذائية لأنها :

- \* تمدد الجسم بطاقة حرارية كبيرة.
- \* تساعد على وقاية الجسم من الأمراض .
- \* غنية بالأملاح المعدنية .

**السند (3) :** أطلت آمنة من النافذة فرأت أشجارا وأزهارا جميلة فالتقطت لها صورا.

**التعليمية :** أتمم فراغات الجدول التالي بما يناسب .

آلة التصوير	العين
العدسة	الأوساط الشفافة
المنظم الضوئي	.....
.....	الغرفة المظلمة
الفلم	.....



**السند (1) :** رافق رامي أباه إلى المستشفى للتبرع بقليل من الدم فخامت الطفل عدّة تساؤلات.  
**التعليمة :** أضع العلامة (x) في الخانة المناسبة :

مقعرّة الوجهين	عمرها حوالي 120 يوما	بها نواة	غنيّة بمادة الحديد	عديمة اللون	غير منتظمة الشكل	الخصائص من مكونات الدم
						الكريات الحمراء
						الكريات البيضاء

مع 1

--	--	--	--

--	--	--	--

مع 3

--	--	--	--

**السند (2) :** لاحظ رامي أنّ الممرّض يُبعد بطاقة التبرع عن عينيه عند قراءتها.

**التعليمة :** أصلح الخطأ على الرسم 2 إن وُجد :

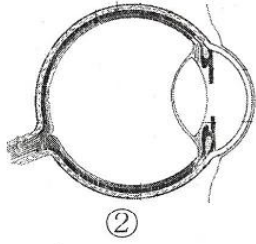

②

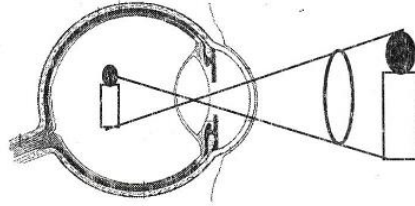

①

عين الممرّض بعد التعديل

**السند (3) :** أثناء مغادرة المستشفى مرّ الأب و ابنه بحديقة متنوّعة النباتات.

مع 2

--	--	--	--

**التعليمة :** أختار التعليل الصحيح بوضع علامة (x) في الخانة المناسبة :

- يتدخل الفلاح في تأبير زهرة النخيل لأنها ناقصة تشتمل على مدقة فقط.
- النبات هو منتج لأنه يصنع المواد العضوية.
- يتم الإخصاب لأن حبات الطلع تنتقل من الميسم إلى المئبر.

الاشتبار : الإيقاظ العلمي

\* دورة 2012 \*

الخصية : من س 9 و 30 د إلى س 10 و 30 د

الجمهورية التونسية

وزارة التربية

\*\*\*

مناظرة الدخول إلى المدارس الإعدادية النموذجية

**السند (4) :** عاش رامي تجربة طلاء المعادن بالفصل فرسم مخططا لها في المنزل.

**التعليمة 1 :** أكمل الفراغات بما يناسب :

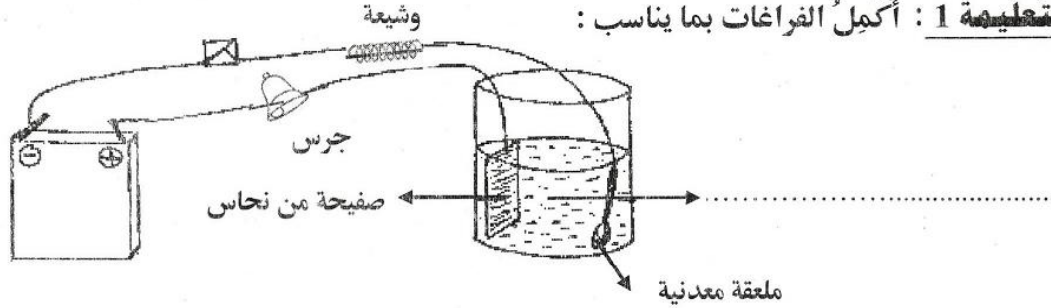

..... طلاء الملعقة ناتج عن ..... أحدثه مرور ..... في الدارة.

..... تُمثل الملعقة المسرى السالب في المحلول لأنها.....

**التعليمة 2 :** أكتب "صواب" أو "خطأ" في الخانة المناسبة :

- ..... عند فتح الدارة لا يتمغنط المسمار في الوشعة.
- ..... عند غلق الدارة وتقريب بُرادة الحديد من الوشعة يحدثُ تنافر.
- ..... يَنْتُجُ رنين الجرس عن التأثير الحراري للتيار الكهربائي.

**السند (5) :** بينما كان رامي منغمسا في تجربته لمع ضوء في الغرفة : إنها أخته الصغيرة ويدها مرآة.

**التعليمة 1 :** أرسمُ الشعاع الناقص في كل حالة :

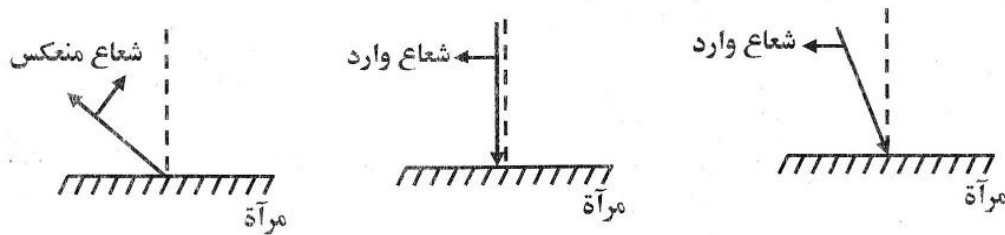

**التعليمة 2 :** أصلح العبارة المسطرة عند الاقتضاء :

**الانعكاس :** هو تغير في مسار الضوء عند انتقاله من وسط شفاف إلى وسط آخر مختلف من حيث الشفافية.

**الانكسار :** يَنْتُجُ عن اصطدام الضوء بجسم عاتم.

مع 2

مع 1

مع 1

مع 3



# ملاحظات

A series of horizontal dashed lines for taking notes.

**السند (1):** خرج زَيْدَانُ في جولة بين الحقول فرأى النحل يتنقل بكثافة بين الأزهار. **التعليمة 1:** ألاحظُ الرسمَ وأجيبُ.



يتمُّ التّأبير في الزهرة رقم: [.....]

مع 1

أعلّلُ إجابتي.....

مع 2

**التعليمة 2:** أكملُ الإفادات التالية بما يناسب :

يعتبر النحل مستهلكا من الدرّجة [.....]

مع 1

لأنّ.....

مع 2

**السند (2):** أراد زَيْدَانُ أن يتعرّف مكونات زهرة فتناول نظاراته الطبيّة.

**التعليمة 1:** ألاحظُ الرسمَ وأتمّمُ بما يناسب :

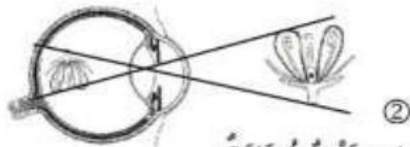

هذه عَيْنُ مُصَابَةٍ بـ.....



هذه عَيْنُ مُصَابَةٍ بـ.....

مع 1

**التعليمة 2:** أكملُ وأفسرُ :

مع 1

يتمُّ تَعْدِيلُ الرُّؤْيَةِ في الحَالَةِ (1) بَعْدَسَةِ..... لأنّ.....

مع 2

يتمُّ تَعْدِيلُ الرُّؤْيَةِ في الحَالَةِ (2) بَعْدَسَةِ..... لأنّ.....

**السند (3):** عَثَرَ زَيْدَانُ فِي حَجَرٍ، وَهُوَ يَتَأَمَّلُ الزَّهْرَةَ، فَسَقَطَ وَجُرِحَتْ سَاقُهُ.

**التعليمة 1:** أكملُ بالتفسير المناسب :

عِنْدَ الإِصَابَةِ بِجُرْحٍ خَفِيفٍ يَنْزِفُ الدَّمُ ثُمَّ يَتَوَقَّفُ لَأَنَّ.....

مع 2

**التعليمة 2:** أصححُ الخطأ في الإفادات التالية :

• يَسْتَعْمَلُ زَيْدَانُ المِصْلَ للوقاية من الأمراض الجرثومية.

مع 3

• يَحْتَاجُ زَيْدَانُ فِي هَذِهِ الحَالِ للحقن بمصلٍ مُضادٍ للشلل.

• يَسْتَعْمَلُ زَيْدَانُ التَّلْقِيحَ لعلاج الأمراض الجرثومية.

**السند (4) :** عاد زِيدَانُ إلى المنزل، أضاء غُرْفَتَهُ و جلس على كرسيه يتأمل الفانوس المضيء.

**التعليمة 1 :** أجب بـ "نعم" أو "لا" :

  
  

• يُضيء المصباح عندما يكون في دائرة كهربائية مفتوحة

• احمرار السليك في المصباح ينتج بمفعول التأثير المغناطيسي للتيار الكهربائي

• يختلف التأثير الحراري للتيار الكهربائي باختلاف مادة السلك الناقل

**التعليمة 2 :** أكمل الإفادات التالية بالتعليل المناسب :

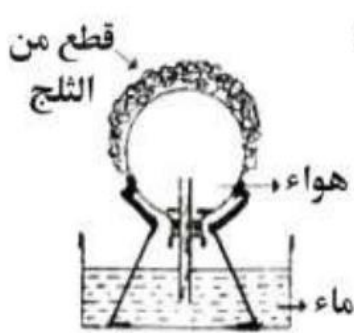

يصعد قليل من الماء داخل الأنبوب لأن

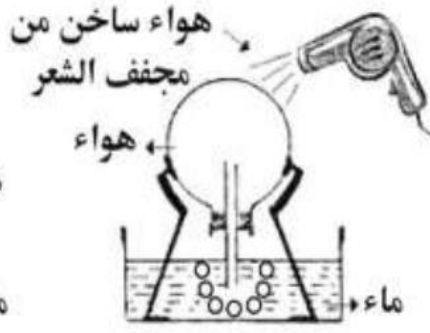

تظهر فقاعات هوائية في الماء لأن

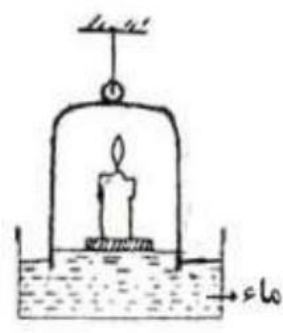

يرتفع مستوى الماء داخل إناء الزجاج لأن

مع 1

مع 2

**السند (5) :** قال زِيدَانُ في نفسه : غاز الأوكسجين موجود في الطبيعة وبالإمكان الحصول عليه بالحلكبة.

**التعليمة :** ألاحظ التجربة الموالية وأعيد كتابة الإفادات مع إصلاح الخطأ إن وجد :

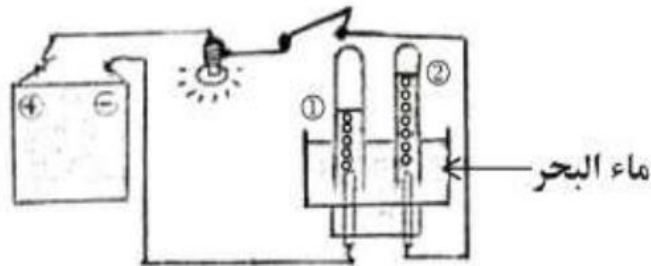

• الغاز المتجمع في الأنبوب عدد ① هو غاز الأوكسجين.

• يرتبط المصعد بالقطب السالب للخلية.

مع 3



الجمهورية التونسية  
وزارة التربية  
مناظرة الدخول إلى المدارس الإعدادية النموذجية  
● دورة 2014 ●

الخصصة: من س 9 و 30 م إلى س 10 و 30 م

الاختبار: الإيقاظ العلمي

**السند (1):** رافق أحمد أمه إلى عيادة الطبيب للقيام بفحوصات وتحاليل قبل أن يتعفن الجرح الذي أصيبت به.



**التعليمة 1:** أكمل تعميم الجدول بالتعليل المناسب:

الأعراض	التعليل
الشعور بالألم	.....
انتفاخ موضع الإصابة	.....
تعفن موضع الإصابة	.....

مع 2

**السند (2):** طلبت أم أحمد من ابنها أن يقرأ لها نتائج التحاليل لأنها نسيت أن تحمل نظارتها.

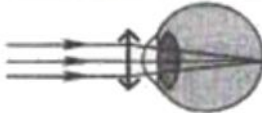
**التعليمة 2:** أتمم الرسم وأمل الفراغ بما يناسب:

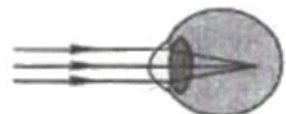
بعد التعديل	قبل التعديل
 <p>عدسة.....</p>	 <p>هذه العين مصابة ب..... النظر</p>
 <p>عدسة..... للأشعة الضوئية</p>	

مع 1

**السند (3):** عند مغادرة المستشفى لاحظ أحمد نحلات تنقل بين الزهور التي تكسو السور.

**التعليمة 3-1:** أكتب ثلاث وظائف للنحل مستعينا بالجدول:

في تكاثر الزهري	في الوسط البيئي	في تغذية الإنسان
.....	.....	.....

مع 1

**التعليمة 3-2:** أصلح الخطأ في الرسم الموالي إن وُجد:



مع 3

**السند (4):** حين عاد أحمد إلى البيت دخل غرفته للقيام ببعض التجارب.

**التعليمة 1-4:** أتمل الرسم وأضع العلامة (x) أمام الإفادة السليمة:

- 
- 
- 

بؤجج اللهب  
- يعكر ماء الجبر  
- يحدث فرقة عند تقريبه من اللهب

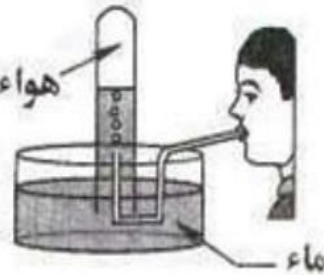

مع 1

**التعليمة 2-4:** أصلح الخطأ، إن وُجد، في الإفادات المصاحبة للرسم:

- يرتفع مستوى سطح الماء بالدورق.

- ينتشر الهواء داخل الدورق.

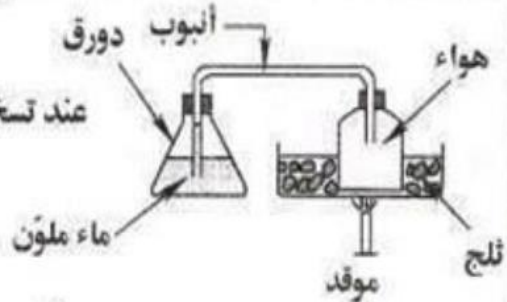

مع 3

**السند (5):** واصل أحمد تجاربه فركب الدارة الكهربائية التالية:

**التعليمة 5:** أتمل الرسم وأكمل بالتعليقين المناسبين.

انجذاب برادة الحديد في الحالة "أ" أقوى من انجذابها في الحالة "ب"

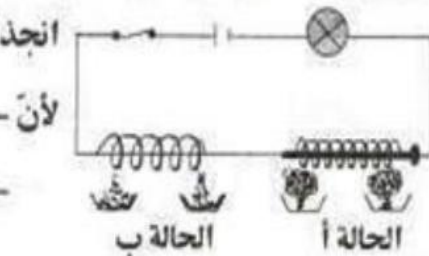

مع 2

**السند (6):** نظر أحمد إلى مربي الأسماك متأملاً فلفت انتباهه وجود عدّة ظواهر ضوئية.

**التعليمة 1-6:** أكتب اسم الظاهرة الضوئية المناسبة

لكل حالة في الرسم المقابل:

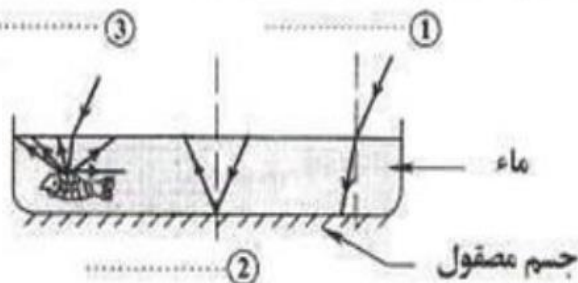

مع 1

**التعليمة 2-6:** أفسر الظاهرة المبينة في الحالة

رقم ①.

مع 2

## ملاحظات

الجمهورية التونسية  
وزارة التربية  
مناظرة الدخول إلى المدارس الإعدادية النموذجية  
حزيرة 2015

الحزيرة : من س 9 و 30 د إلى س 10 و 30 د

الاختبار : الإيقاظ العلمي

20

**السند (1) :** أشعلنا الشموع وأطفأنا الأنوار. إنه عيد ميلاد أختي نور.

**التعليمة 1 :** أكتب تعليلا ملائما لما يحصل عند وضع أنبوب نحاسي في كل منطقة من لهب الشمعة:

.....	اسوداد الأنبوب	منطقة صفراء
.....	انبعاث غاز أبيض	منطقة قاتمة
.....	احمرار الأنبوب	منطقة زرقاء

مع 2

**السند (2) :** وزعت أمي على الحاضرين مشروبات باردة ومرطبات.

**التعليمة 2 :** أتأمل الجدول وأساعد نور على تذكر خاصيات الهواء ومكوناته:

الخاصية أو المكونات	الظاهرة
.....	تكون قطرات من الماء على الجدار الخارجي للكأس المملوءة مشروبا باردا
.....	انتفاخ البالونة المتصلة بفوهة قارورة موضوعة في ماء درجة حرارته مرتفعة
.....	ارتفاع المنطاد عاليا في الفضاء إثر إشعال موقده

مع 1

**السند (3) :** أثناء تسلّم الهدايا سقطت من يد نور تبة كهربائية على الأرض فتفككت وانكشفت

جميع أجزائها المعدنية.

**التعليمة 3-1 :** أكتب داخل كل إطار "نعم" أو "لا":

- \* بعض الأجسام ليس لها ثقل بالرغم من وجودها داخل مجال جاذبية الأرض.
- \* كلما ارتفع رائد الفضاء عن سطح الأرض انخفض وزنه وكتلته.
- \* الوزن مقدار قابل للقياس وحدة قياسه النيوتن.

مع 1

**التعليمة 3-2 :** أصلح الخطأ، إن وجد، في كل من الإفادة والرسم الآتيين:

\* للتيار الكهربائي تأثير حراري يستثمر في طلاء الأواني المعدنية وحمايتها من الصدأ.  
للتيار الكهربائي .....

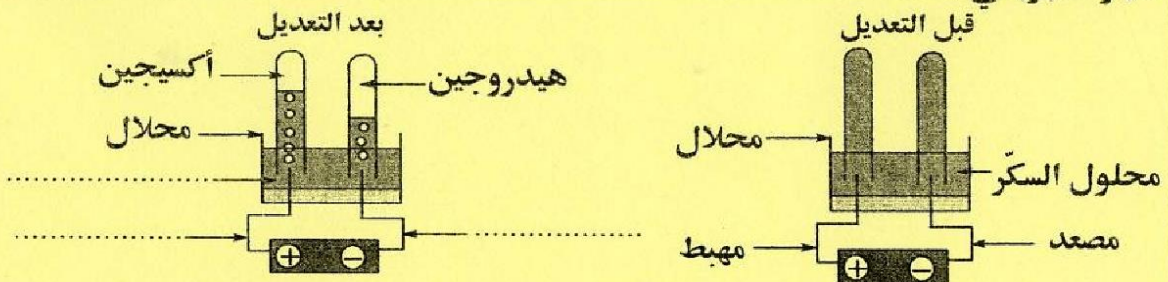

مع 3



**السند (4) :** في نهاية الحفل عاودت جدّي نوبةً من السعال الحادّ وآلامٍ في صدره، فتبين إثر

الفحص الطبيّ أنّه مصاب منذ أسبوعٍ بالتهاب المجاري الهوائية وضيق التنفس.

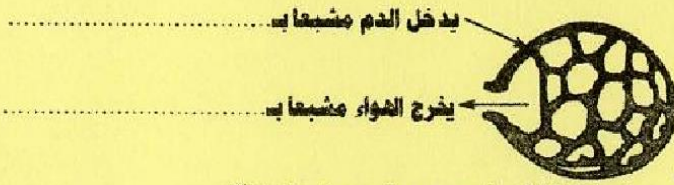

مع 1

**التعليمة 4 :** أتأمل الرّسم وأكمل بما يناسب: التبادل الغازي في مستوى الموصلات الرئوية

**السند (5) :** قدّم الطبيب لجدّي وصفة الدّواء ونصحه بالابتعاد عن مصادر التلوّث.

**التعليمة 5-1 :** أصلح الخطأ إن وُجد:

\* يمرّ هواء الشّهيق عبر القصبة الهوائية فيُنقّص السائلُ المخاطي والشعيراتُ من الجراثيم والغبار.

- يمرّ

مع 3

\* يخرج الدم من القلب محملاً بالأكسجين لتغذية الرئتين، ويغادرهما محملاً بثاني أكسيد الكربون.

- يخرج

**التعليمة 5-2 :** أربط بما يناسب:

- |   |   |                   |
|---|---|-------------------|
| • | • | الأمصال           |
| • | • | العقد للمفاويّة   |
| • | • | التلقيح           |
| • | • | المناعة الطبيعيّة |
| • | • | المناعة المكتسبة  |
| • | • | العلاج            |

مع 1

**السند (6) :** استعمل جدّي في قراءة الوصفة الطبيّة نظارة ذات عدستين مقعرتين.

**التعليمة 6-1 :** أعلّل هذا الاستعمال:

مع 2

**التعليمة 6-2 :** أفسّر الاختلاف بين الصورتين 1 و 2

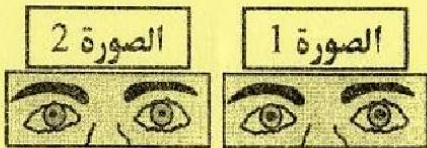

اللّتين تمثّلان عينيّ نور في طرفين مختلفين:

مع 2

**السند (7) :** استحسن جدّي نصيحة الطبيب وتوجّه من الغد إلى بستانه. صحبته نورٌ فتعجبت من

انتشار النحل على أزهار اللّوز.

**التعليمة 7 :** أتأمل الرّسوم الآتية وأكتب رقم الوضعية التي يتمّ فيها التأيير والإخصاب مع التعليل

المناسب:

مع 1

يتمّ التأيير والإخصاب في الوضعية

الوضعية 3	الوضعية 2	الوضعية 1

التعليل:

.....

.....

.....

مع 2



# رياضيات

اختبار 2008 : صفحة 26-27

اختبار 2009 : صفحة 29-30

اختبار 2010 : صفحة 32-33

اختبار 2011 : صفحة 35-36

اختبار 2012 : صفحة 38-39

اختبار 2013 : صفحة 41-42

اختبار 2014 : صفحة 44-45

اختبار 2015 : صفحة 47-48

**المسألة رقم 1**

أراد عامل شراء دراجة نارية يستعملها في التنقل إلى مقر عمله، ثمنها الأصلي 1248 د فعرض عليه التاجر خيارين.

- الخيار الأول : شراء الدراجة النارية بالتقسيط على أن يدفع تسبقة قدرها 360 د ويدفع 12 قسطا شهرياً قيمة الواحد 95.750 د.
- الخيار الثاني : شراء الدراجة النارية بالحاضر مع التمتع بتخفيض قدره 6 % من الثمن الأصلي.

- ① إبحث عن ثمن شراء الدراجة النارية في صورة الدفع حسب الخيار الأول.
- ② ما الفرق بين ثمن شراء الدراجة النارية بالحاضر و ثمن شرائها بالتقسيط؟

**المسألة رقم 2**

اتفق أعضاء مجلس بلديّ على تجميل إحدى ساحات المدينة بإقامة نافورة وسط قرص دائريّ وفقاً لما يبيّنه التصميم الموالى المنجز حسب السلم  $\frac{1}{150}$ .

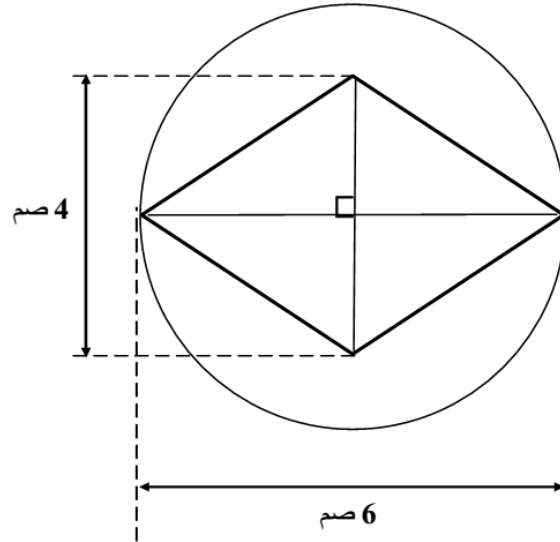

يُمثل الشكلُ المعينُ الحوضَ الذي ينساب فيه ماء النافورة بينما يُمثل باقي القرص الدائريّ الفضاءَ المعشَّبَ المحيط بالنافورة.

- ① ما قيس المساحة الحقيقية للمعين بالم<sup>2</sup>؟
- ② ما قيس المساحة الحقيقية للفضاء المعشَّب بالم<sup>2</sup>؟

### المسألة رقم 3

قرّر فلاح نَقَلَ منتوجه من ضيعته إلى سوق الجملة فانطلق بشاحنته في الساعة 6 و 14 دق صباحا بسرعة معدّلها 50 كم/س راغبا في الوصول قبل الساعة الثامنة صباحا إلى السوق، إلا أنه بعد 36 دق من ساعة الانطلاق تعرّضت الشاحنة إلى عطب استوجب إصلاحه 35 دق. ثم واصل الفلاح تنقله ليُكمل بقيّة المسافة التي تمثل  $\frac{3}{2}$  المسافة المقطوعة محافظا على معدّل السرعة نفسه.

- ① أحسب المسافة الجمليّة الفاصلة بين ضيعة الفلاح وسوق الجملة.
  - ② أثبت حسابيا أنّ وصول الفلاح إلى سوق الجملة كان بعد الساعة الثامنة.
  - ③ تستهلك هذه الشاحنة 10 ل من الوقود كلّ 100 كم ويشترى الفلاح الوقود بحساب 0.840 د اللتر الواحد.
- أحسب كلفة الوقود المستهلك خلال هذه السّفرة ذهابا وإيابا.

ملاحظات

A large vertical rectangular area with a dotted background, divided into two columns by a solid vertical line. The left column is wider than the right column. This area is intended for taking notes.

### المسألة رقم 1

تُنفقُ عائلة في استهلاك الكهرباء والغاز كلَّ شهرين معدّل 116 د. وللتنقيص من هذا المقدار قرّر أفراد العائلة شراء سخّان شمسي بلغت مصاريف تركيبه 240 د وهو ما يعادل  $\left(\frac{2}{13}\right)$  ثمن شراء السخّان. بعد تركيب السخّان صار معدّل قيمة الاستهلاك من الكهرباء والغاز لهذه العائلة 78,880 د كلَّ شهرين.

① ابحث عن الكلفة الجمليّة لشراء وتركيب السخّان.  
② حدّد النسبة المئوية للمبلغ المقتصد بالنسبة إلى قيمة الاستهلاك السّابق.

### المسألة رقم 2

تملك إحدى البلديات قطعة أرض قيمة المتر المربع منها 12,750 د استغلتها على النحو التالي :

إعداد منطقة خضراء	بناء مركّب ثقافي	بناء مركّب تجاري
$\frac{3}{8}$ المساحة الجمليّة لقطعة الأرض	$\frac{1}{3}$ المساحة الجمليّة لقطعة الأرض	باقي المساحة الجمليّة المساوي لـ 686 م <sup>2</sup>

تعاونت البلدية مع جمعية حماية البيئة على تهيئة المنطقة الخضراء ، فساهمت الجمعية بمبلغ يساوي  $\frac{2}{3}$  قيمة الأرض المخصّصة للمنطقة الخضراء وتكفلت البلدية بالباقي وهو ما يساوي  $\frac{4}{3}$  مساهمة جمعية حماية البيئة.

- ① ابحث بالمتر المربع عن قيس مساحة المنطقة الخضراء.  
② احسب مقدار مساهمة البلدية في تهيئة المنطقة الخضراء.

المسألة رقم 3

قررت شركة فلاحية توسيع نشاطها في مجال تربية الأبقار وتحويل الحليب، فاشترت قطعة أرض مستطيلة الشكل قيس محيطها 360م وقيس طولها  $\frac{2}{3}$  قيس عرضها وذلك بحساب 2,400 د المتر المربع الواحد.

أقامت الشركة على قطعة الأرض التي اشترتها اسطبلًا لتربية الأبقار ومعملاً لتحويل الحليب وجهزتهما بالمعدات اللازمة، فمثّل ثمن شراء الأرض 10% من كلفة كامل المشروع ومثّلت تكاليف البناء  $\frac{5}{7}$  تكاليف التجهيز.

① احسب بُعديّ قطعة الأرض.

② احسب كلفة كامل المشروع.

③ احسب تكاليف التجهيز.



# ملاحظات

A series of horizontal dotted lines for taking notes, divided into two columns by a vertical solid line.

<b>مناظرة الدخول إلى المدارس الإعدادية النموذجية</b>		الجمهورية التونسية وزارة التربية
◆ دورة 2010 ◆		
التاريخ : السبت 26 جوان 2010	الاختبار : الرياضيات	الحصة : من س 8 إلى س 9

### المسألة رقم 1

أهدت عائلة دراجة نارية لأحد أبنائها. ساهمت الأم بمبلغ قدره بالدينار 472 وساهم إخوته بمبلغ قدره بالدينار 200 ودفع الأب المبلغ المتبقي الذي يمثل  $\frac{5}{8}$  ثمن شراء الدراجة.

1- إبحث عن ثمن شراء الدراجة النارية.

2- عند اقتناء هذه الهدية استفادت العائلة بتخفيض نسبته 12 % من ثمن الشراء تم استغلاله لاقتناء خوذة ولدفع معلوم التأمين الذي يفوق ثمن الخوذة بمبلغ قدره بالدينار 15,040.

إبحث عن ثمن شراء الخوذة وعن معلوم التأمين.

### المسألة رقم 2

انطلق سائق بسيارته من المدينة "أ" يوم الخميس على الساعة 22 و 30 دق قاصدا المدينة "ب" التي تبعد 200 كم ، وأثناء السفر توقّف للاستراحة لمدة 20 دق.

1- حدّد يوم وساعة وصول السيارة إلى المدينة "ب" إذا علمت أنّ معدّل سرعتها 80 كم/س.

2- عند الانطلاق كانت كمّية الوقود بالخرّان 12 لتراً. تزدّد السائق في الطريق بـ 15 لتراً.

ما هي كمّية الوقود المتبقّية بالخرّان عند الوصول إذا علمت أنّ معدّل إستهلاك السيارة هو 10 ل من الوقود في كلّ 100 كم ؟

### المسألة رقم 3

إشترى فلاح قطعة أرض على شكل شبه منحرف قائم كما يبيّنه الرسم التالي. ثمن الهكتار

الواحد بالدينار 40 ألف.

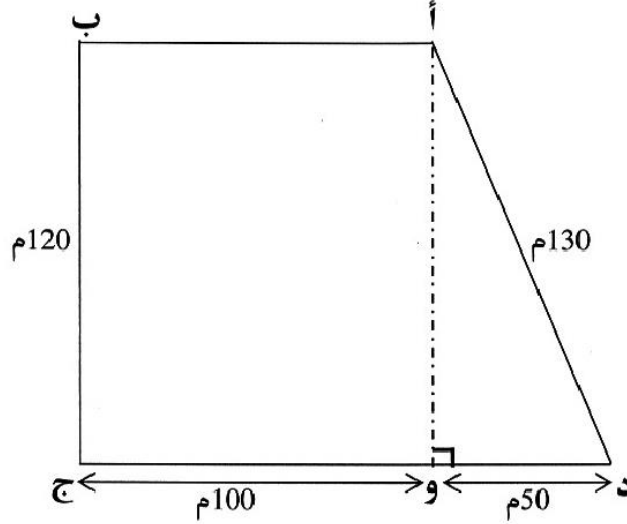

لدفع ثمن هذه القطعة جمع الفلاح المبلغ المدّخر بالبنك و ثمن بيع شاحنته المساوي لنصف

المبلغ المدّخر واستلف المبلغ المتبقي وقدره بالدينار 9 آلاف.

- 1- إبحث عن ثمن شراء الأرض بالدينار.
- 2- إبحث عن قيمة المبلغ المدّخر بالبنك.
- 3- سجّل الفلاح قطعة الأرض بالقباضة المالية وقام بتسييجها بأسلاك متشابكة ثمن المتر الواحد بالدينار 4 ، تاركا مدخلا عرضه بالمتر 5 ، فدفع مقابل التسجيل وشراء الأسلاك مبلغا قيمته 8,3 % من ثمن شراء الأرض.

أحسب المبلغ الذي دفعه الفلاح مقابل تسجيل الأرض.

## ملاحظات

## مناظرة الدخول إلى المدارس الإعدادية النموذجية

الحصة: من س 8 إلى س 9

دورة 2011

الاختبار: رياضيات

### المسألة رقم 1

يمثل الرسم التالي تصميمها لملاعب رياضي شكله مستطيل، قيس بعديّه بالصم 5,72 و 4 وفق السلم 1 / 2500 وينتهي بنصفي دائرة.

الطول = 5,72 صم

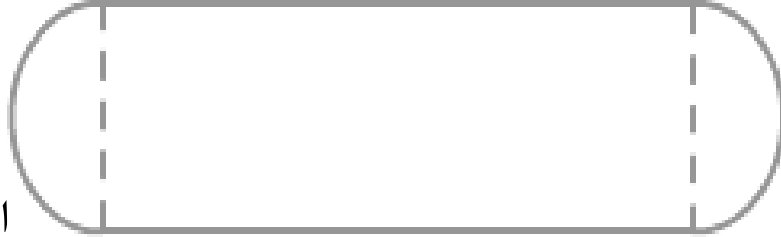

العرض = 4 صم

1. ابحث عن القيس الحقيقي بالمتر لمحيط الملعب.
2. قام رياضي بـ 4 دورات حول الملعب استغرقت 16 دق.
3. احسب معدّل سرعة الرياضي بالكم / س.

### المسألة رقم 2

إشترى بائع غلال كميّة من التفاح كتلتها بالكغ 2100. عند فرزها وجد أنّ  $\frac{2}{25}$  من الكتلة الجمليّة قد تعفّنت، فتخلّص منها وباع الباقي بسعر قدره بالدينار 1,250 للكيلوغرام الواحد محققاً ربحاً نسبته 25%.

1. ما هو ثمن بيع التفاح؟
2. ابحث عن ثمن شراء القنطار الواحد من التفاح.

### المسألة رقم 3

بعث مستثمر شاب مشروعاً فلاحياً بكلفة جمالية قيمتها بالدينار 90846،  
أنفقت على النحو التالي:

- اقتناء قطعة أرض قيس مساحتها بالهكتار 3,5 بكلفة جمالية قيمتها بالدينار 27370 مع العلم أنّ معاليم التسجيل بلغت 15% من ثمن شراء الأرض .
- إقامة اسطبل وشراء أبقار بمبلغ قدره بالدينار 59400. يمثل ثمن الأبقار  $\frac{1}{3}$  ما أنفق لإقامة اسطبل ويبلغ ثمن البقرة الواحدة بالدينار 2475 .
- شراء كمّية من العلف وآلة لحلب الأبقار يفوق ثمنها بالدينار سعر العلف بـ 270.

- 1 - حدّد ثمن شراء الهكتار الواحد من الأرض .
- 2 - إبحث عن عدد الأبقار .
- 3 - إحسب ثمن العلف .



الاختبار: الرياضيات

الصفحة: من س 8 إلى س 9

\* دورة 2012 \*

الجمهورية التونسية

وزارة التربية

\*\*\*

مناظرة الدخول إلى المدارس الإعدادية النموذجية

المسألة رقم 1

أراد سامي شراء سيارة فسحبَ لذلك مدّخراته من البنك وقيمتها بالدينار 5630 و باع درّاجته النارية بمبلغ قدره بالدينار 760. فتحصلَ بذلك على مبلغ جمليّ يمثّل  $\frac{3}{7}$  ثمن شراء السيارة.

1- أحسبُ ثمن شراء السيارة.

اقترض سامي المبلغ الذي ينقصه من البنك بفائض نسبته 12 %.

2- أحسبُ ثمن كلفة السيارة.

المسألة رقم 2

انطلقت سيارة من مدينة "أ" في الساعة 6 و50 دق صباحا ووصلت إلى مدينة "ب" في الساعة 11 و30 دق بسرعة معدّلها 75 كم / س.

1- أحسب المسافة الفاصلة بين المدينة "أ" و المدينة "ب".

تستهلك السيارة مُعدّل 6 ل من البنزين كلّ 100 كم و يبلغُ ثمنُ اللتر الواحد من البنزين بالدينار 1,370.

2- أحسبُ بالدينار ثمن البنزين المستهلك خلال هذه السّفرة ذهابا وإيابا.



### المسألة رقم 3

اشترى مواطن قطعة أرض في شكل شبه منحرف لبعث مشروع. يُبين الرسم التالي أبعاد هذه القطعة على التصميم حسب السلم  $\frac{1}{500}$ .

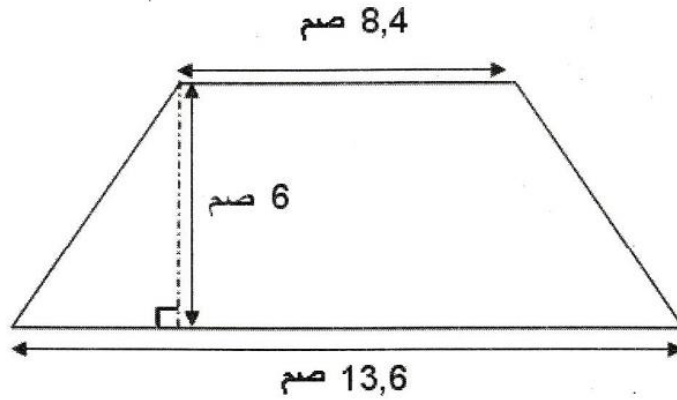

1- أحسب بالمترا الأبعاد الحقيقية لقطعة الأرض.

بلغ ثمن شراء الآر الواحد بالدينار 2400.

2- أبحث عن ثمن شراء قطعة الأرض.

يُمثل ثمن شراء قطعة الأرض  $\frac{2}{7}$  قيمة مصاريف تهيئة الفضاء و تجهيزه.

لم يتمكن الباعث من توفير كامل المبلغ اللازم لتغطية تكاليف المشروع (شراء الأرض ومصاريف تهيئة الفضاء و تجهيزه) فاقترض من البنك مبلغاً قدره بالدينار 22275.

3- أحسب النسبة المئوية للمبلغ المقترض من جملة تكاليف المشروع.

# ملاحظات

الاختبار: الرياضيات

الحصّة : من سر 8 إلى سر 9

الجمهورية التونسية  
وزارة التربيةمناظرة الدخول إلى المدارس الإعدادية النموذجية  
● دورة 2013 ●السؤال رقم 1

مُثلت المسافة الفاصلة بين المدينتين "أ" و "ب" عبر المدينة "ج" على خريطة حسب السلم  $\frac{1}{4000000}$  بخط مُكسرٍ قيسُ طولهُ مُبينٌ على الرّسم التّالي :

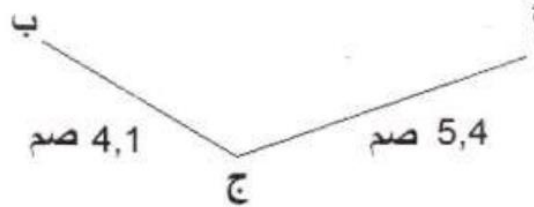

- 1- أَحْسَبُ بالكَم المسافةَ الحقيقيّةَ بين المدينتين "أ" و "ب".  
انطلقت سيارّة من المدينة "أ" مُتّجهة إلى المدينة "ب" فوصلت إليها في الساعة 11 و 10 دق بعد أن توقّفت في المدينة "ج" للاستراحة مدّة نصف ساعة.
- 2- أَحْسَبُ ساعة انطلاق السيارّة من المدينة "أ" إذا علمتُ أن مُعدّل سرعتها 80 كم/س.

السؤال رقم 2

بمعرض للإعلامية جناحان يعرضان نوعا واحدا من الحواسيب الثمن الحقيقيّ للحاسوب الواحد منها بالدينار 1050.

- كتب العارضُ الأوّل على الحاسوب: انخفاض هامّ قدره 20 %.
- كتب العارضُ الثّاني : تخفيض هامّ، سعر الحاسوب بالدينار بعد التّخفيض 866,250.

1- أَخْتَارُ العرضَ الأفضلَ و أعلّل اختياري.

يحافظ كل عارض على نفس نسبة التخفيض في بقية معروضاته. اختار حريف العرض الأفضل و اشترى حاسوباً و آلة طباعة بثمن جملي بعد التخفيض قدره بالدينار 981,200.  
2- أحسب بالدينار الثمن الحقيقي للآلة الطباعة.

### السؤال رقم 3

لفلاح ضيعة مغروسة أشجار برتقال يُمثّلها الرسم التالي.

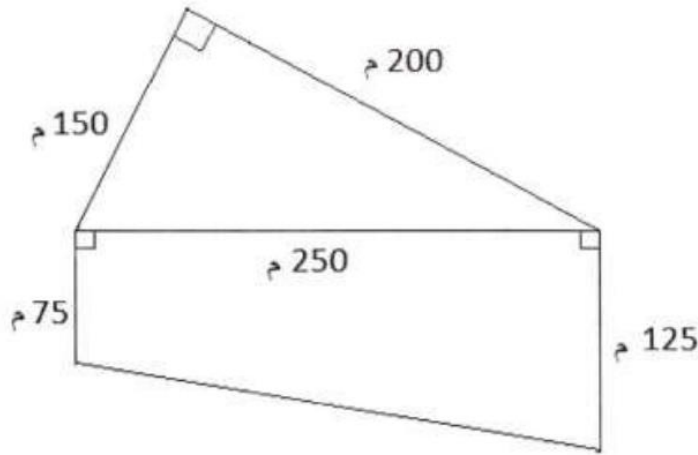

- 1- أثبت أن قيس مساحة هذه الضيعة بالهكتار هو 4.  
تحتل الشجرة الواحدة مساحة معدّلها بالمترب 40. و تُنتج كمية من البرتقال معدّلها بالكغ 70. باع الفلاح محصوله على رؤوس الشجر بثمن قدره بالدينار 0,350 للكغ الواحد.
- 2- أحسب بالدينار ثمن بيع كامل محصول البرتقال.  
توزعت مصاريف الفلاح على النحو التالي :  
- مصاريف اليد العاملة بالدينار 3600.  
- مصاريف السقي و التسميد و المداواة 20 % من ثمن بيع المحصول.
- 3- أحسب بالدينار الدخل الصافي للفلاح من هذه الصابة.

## ملاحظات

## مناظرة الدخول إلى المدارس الإعدادية النموذجية

\* دورة 2014 \*

الحصة: من س8 إلى س9

الاختبار: الرياضيات

المسألة رقم 1

لشراء قطعة أرض، باعت امرأة 8 أساور ذهبية، ثمن السوار الواحد بالدينار 750. فتبين لها أنّ ثمن بيع الأساور لا يغطّي سوى 30% من كلفة شراء الأرض.

1. أحسب المبلغ الذي ينقصها.

اقترضت المرأة هذا المبلغ من البنك بفائض قدره 15% وتعهّدت بإرجاعه على أقساط عددها 50.

2. أحسب قيمة القسط الواحد.

المسألة رقم 2:

قطعت سيّارة أجرة المسافة الفاصلة بين المدينتين "أ" و "ب" حسب البيانات الواردة بالجدول الآتي :

ساعة الإنطلاق من المدينة "أ"	10 و 50 دق
ساعة الوصول إلى المدينة "ب"	13 و 10 دق
المسافة المسجّلة بالكم على عداد السيّارة عند الإنطلاق	155179
المسافة المسجّلة بالكم على عداد السيّارة عند الوصول	155333

1. أحسب معدّل سرعة السيّارة في هذه السّفرة.

بالسيّارة 8 رگاب يدفع كلّ واحد منهم مبلغا قدره بالدينار 10.500

2. أحسب الدّخل الصّافي لصاحب السيّارة خلال هذه السّفرة إذا علمت أنّها استهلكت كمّيّة من الوقود

سعتها باللّتر 15 وأنّ ثمن اللّتر الواحد منه بالدينار 1.170

### المسألة رقم 3:

اشترى باعث عقاري قطعة أرض في شكل معين بثمن قدره بالدينار 25.500 للمتر المربع الواحد.

يمثل الرسم المصاحب تصميما لهذه القطعة حسب السلم  $\frac{1}{1500}$

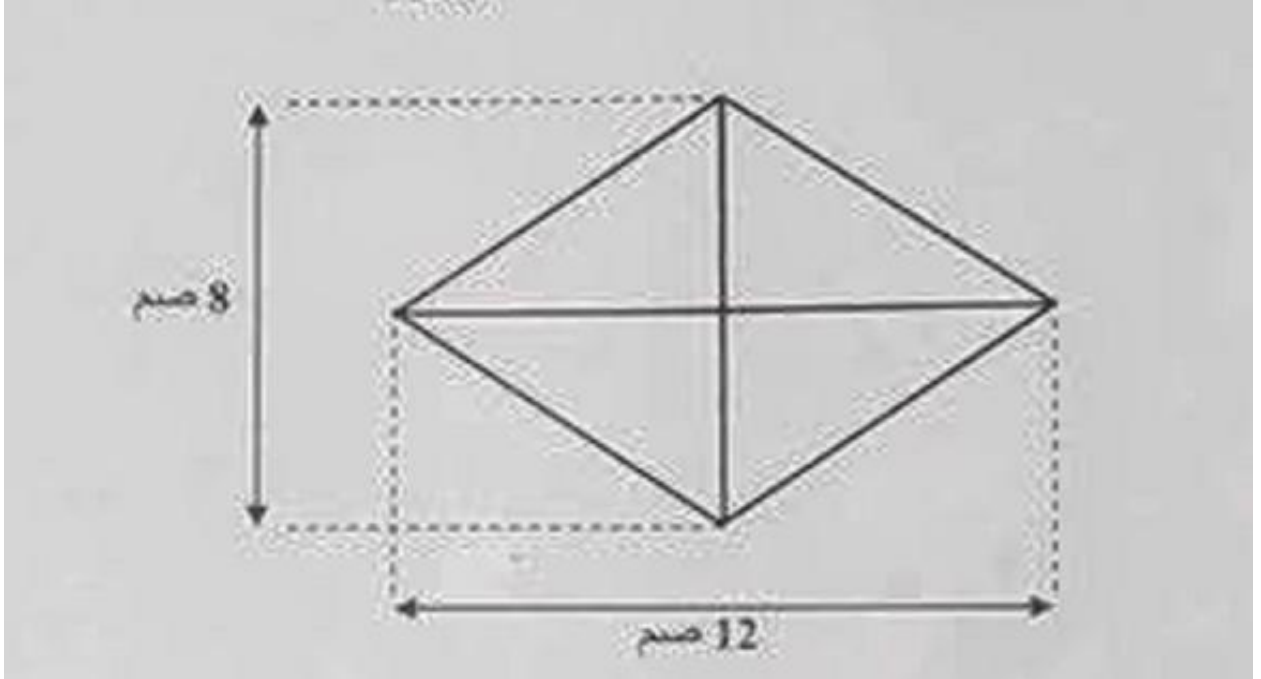

1. أحسب قيس المساحة الحقيقية لقطعة الأرض بالمتر المربع.
  2. أحسب الكلفة الجمالية للأرض مهيأة.
  3. أحسب ثمن بيع المتر المربع الواحد.
- قام صاحب المشروع بتهيئة الأرض وتقسيمها فبلغت مصاريف هذه العمليات  $\frac{4}{9}$  ثمن الشراء.
- خصّص الباعث العقاري مساحة للممرات قيسها بالمتر المربع 1620 و باع المساحة المتبقية من الأرض قطعاً صالحة للبناء فحقّق ربحاً جميلاً قدره بالدينار 171360.

# ملاحظات



الجمهورية التونسية

وزارة التربية

◆◆◆

مناظرة الدخول إلى المدارس الإعدادية النموذجية

◆ دورة 2015 ◆

الاختبار: الرياضيات

الحصّة: من س 8 إلى س 9

المسألة رقم 1

لحضور حفل زفاف، فكرت سيّدة في الحصول على فستان جديد، فوجدت نفسها أمام خيارين اثنين :

الخيار الأول :

شراء قطعة قماش قيس طولها بالمتر 2,5 بثمن قدره بالدينار 18,400 للمتر الواحد ودفع كلفة الخياطة المقدّرة بـ  $\frac{5}{2}$  ثمن شراء القماش.

الخيار الثاني :

شراء الفستان جاهزاً بثمن أصلي قدره بالدينار 162,500 و التمتع بتخفيض نسبته 15 %.

1- أحسب كلفة الفستان حسب الخيار الأول.

2- أي الخيارين أقل كلفة ؟

المسألة رقم 2

نظمت إحدى المدارس رحلة إلى موقع أثري، بالجدول الآتي جملة من البيانات الخاصة بها :

300	المسافة المقطوعة ذهاباً وإياباً بالكم (نفس الطريق).
60	معدّل السرعة عند الذهاب بالكم/س.
9 و 10 دق	ساعة وصول الحافلة إلى الموقع الأثري.
16 و 55 دق	ساعة وصول الحافلة أمام المدرسة عند نهاية الرحلة .
4 س و 45 دق	المُدّة الزمنية المستغرقة في زيارة الموقع الأثري.

1- أحسب ساعة انطلاق الحافلة من المدرسة إلى الموقع الأثري.

2- أحسب معدّل السرعة عند العودة.

## المسألة رقم 3

اشترى جارنا أرضاً مستطيلة الشكل وقسمها إلى قطعتين حسب الرسم المصاحب :



• القطعة الأولى : تُمثّل  $\frac{2}{5}$  مساحة الأرض الجمليّة وخصّصها لبناء مُستودع.

• القطعة الثّانية : بعداها مبيّنان بالرّسم وخصّصها لبناء مسكن.

1- أَحسبُ قيس مساحة القطعة المخصّصة لبناء مستودع.

بنى صاحب الأرض منزلاً في القطعة الثّانية بعد ترك 4 م من كلّ جهة.

2- أَحسبُ قيس مساحة الجزء المخصّص لبناء المنزل.

3- أرسمُ تصميمًا للمنزل حسب السّلم  $\frac{1}{500}$ .

# ملاحظات

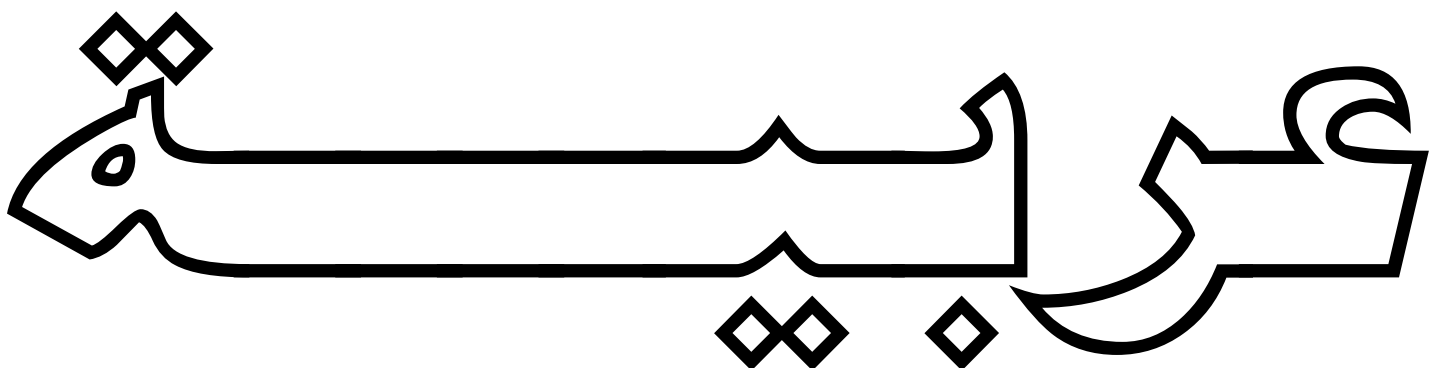

الخبير 2008 : صفحة 51-55

الخبير 2009 : صفحة 57-60

الخبير 2010 : صفحة 62-65

الخبير 2012 : صفحة 67-70

الخبير 2013 : صفحة 72-75

الخبير 2014 : صفحة 77-80

الخبير 2015 : صفحة 82-85

## النص

### «دَعِيهِمْ يَلْعَبُوا»

كَانَتْ الْبَطْحَاءُ مَلِيئَةً جَلْبَةً، وَكَانَتْ أَصْوَاتُ أَبْنَاءِ الْجِيرَانِ الصَّاحِكَةَ تُطْرَقُ  
أُذُنِي، فَأُطِلُّ مِنَ الشُّرْفَةِ وَأَنْظُرُ إِلَيْهِمْ يَعِينِينَ حَزِينَتَيْنِ... كُنْتُ كُلَّمَا اسْتَأْذَنْتُ أُمَّي  
فِي الْإِنْضِمَامِ إِلَيْهِمْ رَفَضَتْ، فَأَشْعُرُ بِالْحَيْرَةِ وَأَحْسُ بِالْحِرْمَانِ: إِنَّي أَحِبُّ أُمَّي  
وَلَكِنِّي أَحِبُّ أَيْضًا اللَّعِبَ مَعَ أَثْرَابِي مِنْ أَبْنَاءِ الْجِيرَانِ. وَفِي يَوْمٍ مِنَ الْأَيَّامِ انْسَلَّتْ  
مِنَ الْمَنْزِلِ فِي غَفْلَةٍ مِنْ أُمَّي. وَكُنْتُ مُوزَعًا بَيْنَ الْفَرَحِ وَالْقَلْقِ، اسْتَقْبَلَنِي أَثْرَابِي  
دَهْشِينَ مُرْحَبِينَ بِي تَرْحَابًا لَا يُوصَفُ. وَمَا كِدْتُ أَحُلُّ بَيْنَهُمْ حَتَّى انْطَلَقْتُ أَعْدُو  
فِي سُرْعَةٍ وَغِبْطَةٍ كَعَصْفُورٍ غَادَرَ الْقَفْصَ فَمَدَّ جَنَاحَيْهِ فِي الْفَضَاءِ.... وَفَجْأَةً قَطَعَ انْطِلَاقِي  
صَوْتُ أُمَّي نَادَانِي فِي غَيْرِ رَفْقٍ وَلَا لِينٍ... فَعُدْتُ إِلَى الْمَنْزِلِ مُكْسِرًا حَزِينًا أَجْرُ الْخَطَى  
وَعُيُونُ أَثْرَابِي تَرْمُقُنِي فِي شَفَقَةٍ.

وَتَوَالَتِ الْأَيَّامُ رَتِيبَةً إِلَى أَنْ حَلَّتْ عَائِلَةٌ خَالْتِي صَيْفَةً عَلَيْنَا، وَكَانَتْ تِلْكَ الزِّيَارَةُ  
حَدَثًا هَامًا بِالنِّسْبَةِ إِلَيَّ، فَقَدْ أَفَلَتَ الزَّمَانُ مِنْ يَدِ أُمَّي عَلَى الرَّغْمِ مِنْهَا وَانْقَلَبَ الْمَنْزِلُ  
الْهَادِي سِرًّا. لَعِبْتُ مَعَ أَبْنَاءِ خَالْتِي الْقَطَارَ وَالْعُمَيْضَةَ فَانْتَقَلْنَا بَيْنَ الْعُرْفِ صَاحِكِينَ  
عَابَثِينَ نَتَجَادَبُ وَنَتَدَافِعُ، وَاكْتَشَفْتُ فِي مَنْزِلِنَا أَرْكَانًا لَمْ أَكُنْ أَعْرِفُهَا.

وَلَمَّا ضِقْنَا بِالْمَنْزِلِ وَصَاقَ بِنَا، أَغْرَانَا ابْنُ خَالْتِي بِالْخُرُوجِ إِلَى الْبَطْحَاءِ، فَأَرَادَتْ  
أُمَّي أَنْ تُشْنِينَا عَنْ ذَلِكَ، لَكِنَّ خَالْتِي عَارَضَتْهَا قَائِلَةً: «دَعِيهِمْ يَلْعَبُوا...».

نجيب محفوظ - السراب - (بتصرف)

رقم التسجيل

إمضاء المراقبين

الاسم :

اللقب :

المدرسة الأصلية

20

القسم الأول : (6 نقاط)

- 1- وَرِّعِ الْمَعَانِي عَلَى أَقْسَامِ النَّصِّ الثَّلَاثَةِ فِي الْجَدْوَلِ الْآتِي :
- الطِّفْلُ يَتَحَرَّرُ مِنْ قِيُودِ أُمِّهِ.
  - الطِّفْلُ مَحْرُومٌ مِنَ اللَّعِبِ مَعَ أَتْرَابِهِ.
  - الطِّفْلُ يَحَاوِلُ الْإِلْتِحَاقَ بِأَبْنَاءِ الْجِيرَانِ لِلْعِبِّ مَعَهُمْ.

وضع البداية	سياق التحوّل	وضع النهاية
.....	.....	.....
.....	.....	.....

- 2- هَلْ تَغَيَّرَ مَوْجِفُ الْأُمِّ مِنْ مَشَارَكَةِ ابْنِهَا فِي اللَّعْبِ مَعَ أَطْفَالِ الْحَيِّ؟  
اُكْتُبْ قَرِينَتَيْنِ مِنَ النَّصِّ تُؤَيِّدُ بِهِمَا جَوَابَكَ.

• الجواب :

• القرينة الأولى :

• القرينة الثانية :

- 3- اِعْتَبَرَ الطِّفْلُ زِيَارَةَ الْخَالََةِ حَدَثًا هَامًا بِالنِّسْبَةِ إِلَيْهِ. اذْكَرْ سَبَبَيْنِ لِذَلِكَ.

• السَّبَبُ الْأَوَّلُ :

• السَّبَبُ الثَّانِي :

- 4- اشرح ما تحته سطر حسب المعنى الذي أفاده في النص :

كَانَتْ الْبَطْحَاءُ مَلِيئَةً جَلْبَةً	جَلْبَةٌ :
عُيُونُ أَتْرَابِي تَرْمُقْنِي فِي شَفَقَةٍ	تَرْمُقْنِي :
أَرَادَتْ أُمِّي أَنْ تَتَّيِّنَا عَنْ ذَلِكَ	تَتَّيِّنَا :

- 5- ضع علامة (x) أمامَ المشاعر التي جاشت بها نفسُ الطِّفْلِ فِي النَّصِّ :

\* الإحساسُ بالجرمانِ والحيرةُ  \* الشعورُ بالشفقةِ والدهشةِ  \* التوقُ إلى الحريةِ

✂

6- ما رأيك في تصرف كلِّ من الأمِّ والخالةِ تجاهَ الأطفالِ ؟

• الرأي في تصرف الأمِّ : .....

• التعليلُ : .....

• الرأي في تصرف الخالةِ : .....

• التعليلُ : .....

القسم الثاني : (6 نقاط)

1- أ- مدِّ العُصْفُورُ جَنَاحَيْهِ فِي الْفِصَاءِ.

• ما هي وظيفة ما تحته سطر ؟

- الوظيفَةُ : .....

• ما هي علامةُ الإعرابِ الدالةُ على هذه الوظيفة ؟

- علامةُ الإعرابِ : .....

- رَكِبْ جُمْلَةً تَجْعَلُ فِيهَا "جَنَاحَيْهِ" إِسْمًا لِلنَّاسِخِ "كَانَ" وَاشْكُلْهَا.

الجملة : .....

ب- ما هي وظيفة ما تحته سطر ؟

\* كَانَتْ الْبَطْحَاءُ مَلِيئَةً جَلْبَةً : .....

\* اسْتَقْبَلَنِي أَتْرَابِي دَهْشِينَ مَرْحَبِينَ بِي تِرْحَابًا لَا يُوصَفُ : .....

\* قَطَعَ انْطِلَاقِي صَوْتُ أُمِّي : .....

2- أ- "انْطَلَقَ الطِّفْلُ يَعْذُو فِي سُرْعَةٍ وَغَيْبَةٍ."

أَعِدْ كِتَابَةَ الْجُمْلَةِ مَعَوِّضًا "الطِّفْلُ" بِ[البُتَّانِ] ثُمَّ بِ[نَحْنُ] ثُمَّ بِ[الأَطْفَالِ].

\* انْطَلَقَتِ الْبُتَّانُ : .....

\* انْطَلَقْنَا : .....

\* انْطَلَقَ الأَطْفَالُ : .....

ب- حَوِّلْ كُلَّ جُمْلَةٍ مِمَّا يَلِي إِلَى الصِّيغَةِ الْمَطْلُوبَةِ مَعَ الضَّمِيرِ الْمَطْلُوبِ وَاشْكُلْ جَوَابَكَ

شَكْلًا تَامًا :

\* انْسَلَّتْ مِنَ الْمَنْزِلِ النَّهْيُ مَعَ "أَنْتِ" ←

\* أَغْوَى الْأَطْفَالَ بِالْخُرُوجِ ← الْأَمْرَ مَعَ "أَنْتَ" ← .....

\* تَبَى الطِّفْلَ عَنِ اللَّعِبِ ← النَّفْيُ فِي الْمُسْتَقْبَلِ مَعَ "أَنْتُمْ" ← .....





3- أ- أُنِّمِ تَعْمِيرَ الْجَدْوَلِ الْآتِي حَسَبِ الْمَطْلُوبِ :

المصدر	اسم المفعول	اسم الفاعل	الفعل الماضي
.....	.....	.....	نَادَى

ب- اُكْتُبْ أَمَامَ كُلِّ اسْمٍ الْفِعْلَ الَّذِي اشْتَقَّ مِنْهُ.

• الْإِنْضِمَامُ ←

• مُوزَّعًا ←

• مَكْسِرًا ←

القسم الثالث : (8 نقاط)

## الإنتاج الكتابي

انضممت إلى أطفال الحي لتشاركهم في اللعب والمرح في غفلة من أمك، لكنها تفتنت إليك فغضبت ودعتك إلى العودة إلى المنزل.  
اكتب نصاً تصف فيه مشاعرك وحالة أمك وتذكر الجوار الذي دار بينكما مبيناً ما آل إليه الأمر في النهاية.

  
مع 1

  
مع 2

  
مع 3

  
مع 4

  
مع 5

## ملاحظات

## النص

### كُلُّ ذَلِكَ بِفَضْلِكَ يَا سَيِّدِي

عَزَمْتُ عَلَى السَّفَرِ إِلَى العَاصِمَةِ فامْتَطَيْتُ القِطَارَ، وَمَا كِدْتُ أَخْذُ مَكَانِي حَتَّى اسْتَرَعَى انْتِبَاهِي رَجُلٌ جَالِسٌ فِي آخِرِ العَرَبَةِ مُنْهَمَكٌ فِي مُطَالَعَةِ جَرِيدَةٍ. تَوَقَّفتُ لِحِظَةٍ، وَفِي ثَانِيَةِ وَاحِدَةٍ كَانَ كُلُّ شَيْءٍ أَعْرِفُهُ عَنِ الرَّجُلِ قَدْ بَدَأَ فِي ذَاكِرَتِي كَالأَنْوَارِ الخَافِتَةِ البَعِيدَةِ، وَوَجَدْتُ نَفْسِي اسْتَعِيدُ يَوْمًا وَ أَيَّامًا وَسَنَوَاتٍ غَيْرَ قَلِيلَةٍ قَضَيْتُهَا فِي المَدْرَسَةِ وَفِي مَقْعَدِي أَوَّلِ الفَصْلِ أَمَامَ سَيِّدِي المَعْلَمِ مُصْطَفَى، إِنَّهُ هُوَ. وَلَا أُنْسَى يَوْمَ دَخَلَ عَلَيْنَا الفَصْلَ، وَ أَخْرَجَ مِنْ مِحْفَظَتِهِ أوراقَ الامْتِحَانِ، فَوَجَمْنَا، وَوَقَفْنَا احْتِرَامًا وَتَقْدِيرًا لَهُ، نَظَرَ إِلَيَّ وَأَشَادَ بِعَمَلِي، ثُمَّ أَخَذَ وَرَقَتِي وَقَرَأَهَا، وَقَالَ: "هَذَا هُوَ زَعِيمُ الرِّيَاضِيَّاتِ"

أَفَقْتُ مِنْ ذِكْرِيَّاتِي، وَوَجَدْتُ نَفْسِي أَقْفُ أَمَامَ الرَّجُلِ الَّذِي مَلَكَ قُلُوبَنَا وَمَشَاعِرَنَا. جَلَسْتُ عَلَى المَقْعَدِ المَقَابِلِ، وَسَأَلْتُهُ إِنْ كَانَ يَتَذَكَّرُنِي. نَظَرَ إِلَيَّ الرَّجُلُ وَلَمْ يَقُلْ شَيْئًا. فَذَكَرْتُ لَهُ مَسَائِلَ الحِسَابِ وَالتَّجَارِبَ الَّتِي أَجَرْنَاهَا وَأَنْبُوبَ الاختِبَارِ الَّذِي انْفَجَرَ ذَاتَ مَرَّةٍ...، وَبَعْدَ كَلَامٍ كَثِيرٍ بَانَ عَلَيَّ الرَّجُلُ أَنَّهُ بَدَأَ يَتَذَكَّرُنِي. وَأَصَلْتُ حَدِيثِي عَنِ الأَيَّامِ الَّتِي وَلَّتْ، وَذَكَرْتُهُ بِالكَلِمَاتِ الَّتِي كَانَ يَصِفُنِي بِهَا ... وَ حَدَّثْتُهُ عَنِ حِكَايَةِ "زَعِيمِ الرِّيَاضِيَّاتِ"، فَابْتَسَمَ لِأَوَّلِ مَرَّةٍ، وَأَخَذَ يُنْصِتُ بِاهْتِمَامٍ حِينَ قَصَصْتُ عَلَيْهِ كَيْفَ دَخَلْتُ مُنَاطَرَةَ العُلُومِ وَكُنْتُ الأَوَّلَ، وَكَيْفَ التَّحَقَّقْتُ بِكَلِّيَةِ الهَنْدَسَةِ وَتَخَرَّجْتُ، وَلي سَنَوَاتٌ وَأَنَا مُهَنْدِسٌ.

وَحِينَ وَصَلْتُ إِلَى هَذَا الحَدِّ تَهَلَّلَ وَجْهُهُ بِشْرًا وَسَعَادَةً. وَأَخَذَ يَفْرُكُ كَفَّيْهِ وَيُرَدِّدُ: "يَا اللَّهُ، طِفْلٌ مِنْ تِلْكَ القَرْيَةِ الصَّغِيرَةِ يُصْبِحُ مُهَنْدِسًا وَفِي هَذِهِ المَدَّةِ القَصِيرَةِ!"

وَكُنْتُ فِي كُلِّ مَرَّةٍ أُجِيبُهُ بِحِمَاسِ الصَّبِيِّ القَرَوِيِّ وَفِي احْتِرَامِ الفَتَى لِمَعْلَمِهِ. "كُلُّ ذَلِكَ بِفَضْلِكَ يَا سَيِّدِي، كُلُّ ذَلِكَ بِفَضْلِكَ يَا سَيِّدِي".

يوسف إدريس (بتصرف)

عن مجموعته القصصية - أرخص ليالي

## القسم الأول : (6 نقاط)

1- اشرح ما تحته سطرٌ حسبَ المعنى الذي أفاده في النص.

استرعى انتباهي رجلٌ .	استرعى :
أشاد بعَمَلِي .	أشاد :
واصَلتُ حديثي عن الأيام التي وُلَّتْ .	وُلَّتْ :

2- رتب الأحداث الآتية حسب تسلسلها في النص بوضع الأرقام من 1 إلى 4.

- الاعتراف بالجميل .
- تذكُّر الماضي .
- اللقَاء .
- الابتهاجُ والسعادةُ .

3- كان التلميذُ متفوقاً في دراسته. اكتب ثلاثَ قرائن من النص تؤيدُ بها ذلك.

- ..... القرينة الأولى :
- ..... القرينة الثانية :
- ..... القرينة الثالثة :

4- فرح المعلمُ بما سمعه من تلميذه. أذكر سببَين لذلك.

- ..... السببُ الأولُ :
- ..... السببُ الثاني :

5- ضع علامة (x) أمام المعاني التي تناسبُ النص.

- المفاجأةُ السارةُ       الذكرياتُ الحزينةُ       تقديرُ المعلمِ

6- عاملُ المهندسُ معلّمهُ باحترامٍ كبيرٍ.

- لو كنتَ مكانهُ هلَ تفعلُ مثلهُ ؟ علّلْ جوابك.

- ..... الجواب :
- ..... التعليل :

## القسم الثاني : (6 نقاط)

1- أ- ما هُوَ نَوْعُ المُرْكَبِ الاسمي الَّذِي تُحْتَهُ سَطْرٌ؟  
\* هَذَا هُوَ زَعِيمُ الرِّيَاضَاتِ.

.....  
\* مَلِكٌ قَلُونَا وَمَشَاعِرُنَا.

.....  
ب- اجْعَلِ المُرْكَبَ الاسمي المَسْطَرَّ مَرْكَبًا نَعْتِيًّا.  
\* ذَكَرْتُ لَهُ مَسَائِلَ الحِسَابِ.

.....  
ج- مَا هِيَ وَظِيفَةٌ مَا تُحْتَهُ سَطْرٌ؟  
\* مَا كِدْتُ أَخْذُ مَكَانِي حَتَّى اسْتُرْعَى اِنْتِبَاهِي رَجُلٌ.

..... الوظيفَةُ:  
\* ذَكَرْتُهُ بِالْكَلِمَاتِ الَّتِي كَانَ يَصْفِي بِهَا.

..... الوظيفَةُ:  
\* تَهَلَّلَ وَجْهُهُ بَشْرًا وَسَعَادَةً.

..... الوظيفَةُ:  
د- رَكِبْ جُمْلَةً تَجْعَلُ فِيهَا المُرْكَبَ الاسمي المَسْطَرَّ فِي مَحَلِّ المَبْتَدَأِ وَاشْكُلْهُ.  
\* أَخَذَ يَفْرَكُ كَفِيهِ.

.....  
2- أ- أَعِدْ كِتَابَةَ الجُمْلَةِ التَّالِيَةِ فِي صِيغَةِ الأَمْرِ مَعَ (أَنْتِ) وَ (أَنْتُمْ) وَ (أَنْتُنَّ).

.....  
.....  
.....  
\* الجُمْلَةُ: "أَشَادَ بِعَمَلِي"

.....  
.....  
.....  
ب- حَوِّلْ كُلَّ جُمْلَةٍ مِمَّا يَلِي إِلَى الصِّيغَةِ المَطْلُوبَةِ مَعَ الضَّمِيرِ المَطْلُوبِ وَ اشْكُلْ جَوَابَكَ  
شَكْلًا تَامًا.

.....  
.....  
.....  
\* لَا أَلْسَى يَوْمَ دَخَلَ عَلَيْنَا الفَصْلَ ← المَاضِي مَعَ الغَائِبِينَ.  
- مَا ..... يَوْمَ دَخَلَ عَلَيْهِمُ الفَصْلَ.

- \* قَصَصْتُ عَلَيْهِ الْحِكَايَةَ - الْمُضَارِعُ الْمَجْزُومُ يَلْمُ مَعَ "أَنَا".  
 - لَمْ ..... عَلَيْهِ الْحِكَايَةَ .  
 \* أَجْرَيْنَا التَّجَارِبَ - الْمُضَارِعُ الْمَنْصُوبُ يَلْنُ مَعَ الْمُتَكَلِّمِينَ .  
 - لَنْ ..... التَّجَارِبَ .

3- أُنِمْ تَعْمِيرَ الْجَدْوَلِ الْآتِي حَسَبَ الْمَطْلُوبِ :

المصدر	اسم المفعول	اسم الفاعل	الفعل الماضي
.....	.....	.....	اسْتَرْعَى
إِجَابَةٌ	.....	.....	.....

### الإنتاج الكتابي

القسم الثالث: (8 نقاط)

أَشْرَفَتِ السُّنَّةُ الدَّرَاسِيَّةُ عَلَى نَهَائِهَا، فَفَكَّرَتْ صُحْبَةٌ تَلَامِيذِ قِسْمِكَ فِي إِعْدَادِ مُفَاجَأَةٍ سَارَّةٍ لِمُعَلِّمِكَ.  
 اكْتُبْ نَصًّا تُصِفُ فِيهِ مَا قُمْتُمْ بِهِ ذَاكِرًا الْجَوَارِ الَّذِي دَارَ بَيْنَكُمْ وَمُبَيِّنًا أَثَرَ الْمَفَاجَأَةِ فِي مُعَلِّمِكَ.

1 مع

2 مع

3 مع

4 مع

5 مع

# ملاحظات

## مناظرة الدخول إلى المدارس الإعدادية النموذجية

دورة 2010

الجمهورية التونسية

وزارة التربية

الحصة: من 8 إلى 9 س

الاختبار: العربية

التاريخ: الخميس 24 جوان 2010

20

## النص

## الحرية

جَلَسَ شَابٌ عَلَى أَرِيكَةٍ فِي إِحْدَى الْحَدَائِقِ الْعُمُومِيَّةِ، وَجَلَسَ عَلَى يَمِينِهِ كَهْلٌ، وَلَمْ تَكُنْ بَيْنَهُمَا مَعْرِفَةٌ.

مَرَّتْ دَقَائِقٌ وَسَاوَرَ الشَّابُّ نِعَاسٌ خَفِيفٌ فَمَالَ رَأْسُهُ، وَبَقِيَ عَلَى هَذِهِ الْحَالِ زَمَانًا. ثُمَّ أَقْلَقَتْهُ أَشِعَّةُ الشَّمْسِ فَاسْتَفَاقَ، وَفَرَكَ عَيْنَيْهِ، ثُمَّ تَنَاءَبَ فَفَتَحَ فَاهُ عَلَى مِصْرَاعَيْهِ وَأَحْدَثَ صَوْتًا كَالشَّخِيرِ كَرِيهًا، ثُمَّ مَدَّ ذِرَاعَيْهِ وَهُوَ يَتَمَطَّى فَصَكَّتْ أَطْرَافُ أُنَامِلِهِ دُؤَابَةً أَنْفِ جَارِهِ، وَانْتَبَهَ لِذَلِكَ فَلَمْ يَطْوِ يَدَيْهِ وَإِنَّمَا وَاصَلَ مَدَّهُمَا غَيْرَ مُكْتَرِثٍ بِالْكَهْلِ. فَغَضِبَ الْجَارُ، وَقَالَ: "مَا هَذَا؟ عَلَيْكَ أَنْ تَسْلُكَ سُلُوكًا لَائِقًا وَتَحْتَرِمَ جَارَكَ!"

فَفَهَّمَهُ الشَّابُّ فِي سُخْرِيَّةٍ وَقَالَ فِي شَيْءٍ مِنَ التَّهْكِيمِ: "أَنَا حُرٌّ...! وَحُرِّيَّتِي تَسْمَحُ لِي بِأَنْ أَفْعَلَ مَا أُرِيدُ".

فَقَالَ الرَّجُلُ: "نَعَمْ، أَنْتَ حُرٌّ! لَكِنْ وَاضِحٌ أَنَّكَ لَا تَعْرِفُ مَعْنَى الْحُرِّيَّةِ مَعْرِفَةً جَيِّدَةً، فَالْحُرِّيَّةُ لَيْسَتْ اسْتِهْتَارًا وَقَوْصَى".

فَالْتَمَتِ الشَّابُّ إِلَيْهِ مُسْتَهْزِئًا وَرَفَعَ حَاجِبَيْهِ قَائِلًا: "مَا الْحُرِّيَّةُ إِنْ لَمْ تَكُنْ قِيَامَ الْإِنْسَانِ بِمَا يُرِيدُ؟" فَاجَابَهُ الرَّجُلُ فِي ابْتِسَامٍ وَهَدُوءٍ: "لَيْسَتْ الْحُرِّيَّةُ أَنْ تَفْعَلَ مَا تُرِيدُ. فَحُرِّيَّةُ يَدَيْكَ تَنْتَهِي حَيْثُ تَبْدَأُ حُرِّيَّةُ أَنْفِي".

سَمِعَ الشَّابُّ هَذَا الْقَوْلَ فَبَدَتْ عَلَى مَلَامِحِهِ عِلَامَاتُ الْإِهْتِمَامِ وَالِاسْتِزَادَةِ مِنَ الْحَدِيثِ، وَارْتَوَحَ مُحَدِّثُهُ لِذَلِكَ فَوَاصَلَ قَائِلًا: "إِنَّكَ تَعِيشُ فِي عَصْرِ الْحُرِّيَّةِ، وَحُرِّيَّتِكَ تَسْمَحُ لَكَ بِأَنْ تُفَكِّرَ كَمَا تَشَاءُ وَلَكِنَّهَا تُفْرِضُ عَلَيْكَ أَنْ تَدَعَ غَيْرَكَ يُفَكِّرُ وَيَعْبُرُ عَنْ آرَائِهِ كَمَا يَشَاءُ..."

نَظَرَ الشَّابُّ إِلَى مُحَدِّثِهِ طَوِيلًا وَقَالَ لَهُ فِي إِعْجَابٍ وَتَوَدُّدٍ: "حَقًّا يَا سَيِّدِي! إِنَّ حُرِّيَّةَ يَدَي تَنْتَهِي حَيْثُ تَبْدَأُ حُرِّيَّةُ أَنْفِكَ".

خالد محمد خالد : مواطنون لا رعايا (بتصرف)

دار الفيل للطباعة 1970



<b>مناظرة الدخول إلى المدارس الإعدادية النموذجية</b> ♦ دورة 2010 ♦		الجمهورية التونسية وزارة التربية
التاريخ: الخميس 24 جوان 2010	الاختبار: العربية	الحصة: من 8 إلى 9

**القسم الأول : (6 نقاط)**

1- اشرح العبارات المُسَطَّرَة حَسَبَ الْمَعْنَى الَّتِي أَفَادَتْهُ فِي النَّصِّ :

\* سَاوَرَ الشَّابَّ نَعَاسٌ خَفِيفٌ سَاوَرَ : .....

\* مَدَّ ذِرَاعَيْهِ وَهُوَ يَتَمَطَّى وَهُوَ يَتَمَطَّى : .....

\* وَأَصَلَ مَدَّهُمَا غَيْرَ مُكْتَوِّثٍ بِالْكَهْلِ مُكْتَوِّثٌ : .....

2- وَزَعِ الْمَعَانِي عَلَى أَقْسَامِ النَّصِّ فِي الْجَدْوَلِ :

- الشَّابُّ وَالْكَهْلُ يَخْتَلِفَانِ فِي مَعْنَى الْحُرِّيَّةِ

- الشَّابُّ يُزَعِّجُ جَارَهُ

- الشَّابُّ يُعَيِّرُ رَأْيَهُ فِي مَعْنَى الْحُرِّيَّةِ

وَضْعُ الْخِتَامِ	سِيَاقُ التَّحْوِيلِ	وَضْعُ الْبِدَايَةِ

3- للشَّابِّ رَأْيٌ فِي الْحُرِّيَّةِ مُخَالِفٌ لِرَأْيِ الْكَهْلِ.

أذكر الرأيتين وأيِّد كل واحدٍ منهما بقريئةٍ من النصِّ.

- رأي الشاب في الحرِّية: .....

• القريئة: .....

- رأي الكهل في الحرِّية: .....

• القريئة: .....

4- تَغَيَّرَ سُلُوكُ الشَّابِّ إِزَاءَ الْكَهْلِ فِي آخِرِ النَّصِّ.

- أذكر مظهر التغير مؤيدا جوابك بقرينتين.

- مظهر التغير: .....

- القريئة الأولى: .....

- القريئة الثانية: .....

5- أيُّ الرَّأْيَيْنِ فِي الْحُرِّيَّةِ تُطَبِّقُهُ فِي حَيَاتِكَ ؟ عِلِّلْ جَوَابَكَ.

الجواب: .....

التعليل: .....

## القسم الثاني : (6 نقاط)

1- أ- ما هو نوع المركب الاسمي الذي تحته سطر؟

- لَيْسَتْ الْحَرِيَّةُ أَنْ تَفْعَلَ مَا تُرِيدُ

- فَبَدَتْ عَلَى وَجْهِهِ عِلَامَاتُ الْإِهْتِمَامِ وَالِاسْتِرَادَةِ مِنَ الْحَدِيثِ

- فَالْحَرِيَّةُ لَيْسَتْ اسْتِهْتَارًا وَفَوْضَى

ب- ما هي وظيفة ما تحته سطر:

- لَمْ تُكُنْ بَيْنَهُمَا مَعْرِفَةً.

- قَالَ فِي شَيْءٍ مِنْ التَّهْكُمِ.

- لَا تَعْرِفُ مَعْنَى الْحَرِيَّةِ مَعْرِفَةً حَبِيْدَةً.

ج- أَجَابَ الرَّجُلُ فِي انْتِسَامٍ:

- أَعِدْتُ كِتَابَةَ الْجُمْلَةِ مَعْوِضًا مَا تَحْتَهُ سَطْرٌ بِحَالٍ مَفْرُودَةٍ مَعَ الْمَحَافِظَةِ عَلَى نَفْسِ الْمَعْنَى.

2- أ- حَوَّلْ الْجُمْلَةَ التَّالِيَةَ إِلَى الصِّيغَةِ الْمَطْلُوبَةِ مَعَ الصَّمِيرِ الْمَطْلُوبِ وَاشْكَلْ شَكْلًا تَامًا.

\* "بَقِيَ عَلَى هَذِهِ الْحَالِ"

- المضارع المجزوم بـ "لم" مع المخاطبة ← على هذه الحال.

- المضارع المنصوب بـ "لن" مع المخاطبتين ← على هذه الحال.

- الماضي المنفي بـ "ما" مع الغائبتين ← على هذه الحال.

ب- أَعِدْ كِتَابَةَ الْجُمْلَةِ التَّالِيَةِ فِي صِيغَةِ الْأَمْرِ مُتَوَجِّهًا بِالْخِطَابِ إِلَى وَالدِّ، ثُمَّ إِلَى بَنَاتَيْنِ، ثُمَّ

إِلَى مَجْمُوعَةٍ مِنَ الْبَنَاتِ.

\* "مَدَّ يَدَهُ"

- يَدَكَ .....

- يَدَيْكُمَا .....

- أَيْدِيكُنَّ .....

3- اَتَمِّمِ تَعْمِيرَ الْجَدْوَلِ التَّالِيِ مَعَ الشَّكْلِ التَّامِّ:

الْفِعْلُ	إِسْمُ الْفَاعِلِ	إِسْمُ الْمَفْعُولِ	المَصْدَرُ
			اسْتِزَادَةٌ
طَوَى			

القسم الثالث : (8 نقاط) الإنتاج الكتابي

بِمُنَاسَبَةِ الْإِحْتِفَالِ بِبِحَاكِ بَتَّفُوْقٍ فِي الدِّرَاسَةِ رَاقَمَتِ وَالِدَيْكَ إِلَى مَحَلِّ بَيْعِ الْمَلَابِسِ الْجَاهِزَةِ فَتَمَسَّكَتْ بِشِرَاءِ لِبَاسٍ لَمْ يُعْجِبْ أَبَوَيْكَ .  
أَنْتِجْ نَصًّا تَسْرُدُ فِيهِ مَا حَصَلَ مُدْرِجًا الْجَوَارِ الَّذِي دَارَ بَيْنَكُمْ وَأَثَرَهُ فِي مَوْقِفِكَ.

.....

.....

.....

.....

.....

.....

.....

.....

.....

.....

.....

.....

.....

.....

.....

.....

.....

.....

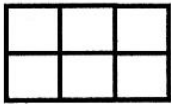

مع 1



مع 2



مع 3



مع 4



مع 5

ملاحظات

A large vertical rectangular area with a solid black border on the left and right sides, and a dotted horizontal line pattern throughout, intended for taking notes.

النص**فِي عَرْضِ الْبَحْرِ**

طَلَعَ عَلَيْنَا الْيَوْمَ الْأَوَّلُ مِنْ شَهْرِ أَفْرِيلَ وَنَحْنُ فِي عَرْضِ الْبَحْرِ. نَظَرْتُ مِنْ حَوْلِي فَإِذَا نَحْنُ ثَلَاثَةٌ  
عَشَرَ رَجُلًا وَأَرْبَعُ فُتَيَاتٍ نَعْبُرُ الْبَحْرَ خِلْسَةً إِلَى إِيطَالِيَا...  
مَضَتْ لَيْلَتُنَا الْأُولَى وَيَوْمَنَا الْأَوَّلُ فِي عَرْضِ الْيَمِّ، تَتَقَادَفُنَا الْأَمْوَاجُ وَتَعْبَثُ بِنَا الْعَوَاصِفُ، فَتَرَى  
الْوُجُوهُ شَاحِبَةً بَعْضُهَا مِنْ دَوَارِ الْبَحْرِ وَبَعْضُهَا مِنَ الْفَرْعِ وَالخَوْفِ... وَمَعَ بَدَايَةِ اللَّيْلَةِ الثَّانِيَةِ بُعِثَ فِيْنَا  
الْأَمَلُ، رَبَّمَا نَصِلُ إِلَى إِيطَالِيَا قَبْلَ الْفَجْرِ. لَكِنْ لَمْ نَلْبَثْ أَنْ دَاهَمَتْنَا عَاصِفَةٌ هَوَّجَاءُ، وَلَعِبَتْ بِنَا الرِّيَّاحُ،  
وَقَامَتِ الْأَمْوَاجُ كَالْجِبَالِ تَصْعَدُ عَالِيًا ثُمَّ تَهْوِي إِلَى الْقَاعِ.  
فِي غَمْرَةٍ الْعَاصِفَةِ قَامَتِ الصَّبِيحَةُ، أَرْبَعَةُ رِجَالٍ غَابُوا فِي خِصَمِّ الْمِيَاهِ مِنْ غَيْرِ أَنْ نَسْمَعَ لَهُمْ  
نِدَاءً. لَمْ نَسْتَطِعْ أَنْ نَفْعَلَ أَيَّ شَيْءٍ نُجَاهَهُمْ فَنَحْنُ لَا نَقْدِرُ عَلَى التَّحَكُّمِ فِي الْمَرْكَبِ. انْكَمَشْنَا نَتَشَبَّثُ  
بِقَعْرِ الْمَرْكَبِ كُلُّ مَنَّا يَنْتَظِرُ دَوْرَهُ فِي السُّقُوطِ وَيَسْتَسَلِمُ لِقَدَرِهِ.  
الْتَفَتُ حَوْلِي لِأَتَفَقَّدَ رِفَاقِي، حَيْثَمَا انْقَلَبَ بِنَا الْمَرْكَبُ وَوَجَدْتُنِي أَصَارِعُ الْأَمْوَاجَ لِأَصْعَدَ فَوْقَ  
سَطْحِ الْمَاءِ.

أَخَذْتُ أَسْبَحُ بِصَبْرٍ، أَحْسَسْتُ أَنَّ الْبَحْرَ صَدِيقِي، لَا يَخُونُنِي وَسَيُنَجِّنِي مِنَ الْغَرَقِ. كَانَتْ الْمَسَافَةُ  
بَعِيدَةً، لَا أَدْرِي كَمْ بَقِيَتْ مِنَ الْوَقْتِ، لَكِنِّي فِي آخِرِ الْأَمْرِ رَأَيْتُ الشَّاطِئَ وَوَصَلْتُ. خَمْسَةُ رِجَالٍ وَفَتَاةٌ  
وَاحِدَةٌ وَصَلْنَا سَالِمِينَ. وَالْبَقِيَّةُ هَلَكُوا. جَلَسْتُ أَمَامَ الْبَحْرِ وَتَذَكَّرْتُ أُمَّي وَهِيَ تَسْأَلُنِي: لِمَاذَا تَرَحَّلْتُ؟  
وَأَنَا أُجِيبُهَا: "لَأَحَقِّقَ أَحْلَامَ الْمُسْتَقْبَلِ!".....

حسن نصير

(بتصرف)

كائنات مجنحة

دار ورقة للنشر 2010

ص 52 - 53 - 54

## القسم الأول: (6 نقاط)

1- أوزع الأفكار التالية على أقسام النص:

جلوس الكاتب وحيدا - اليوم الأول - مواجهة البحر.

البداية	سياق التحول	النهاية
.....	.....	.....

2- عاش الكاتب حالتين مختلفتين:

الحالة الأولى: يأس وخوف

القريبة: .....

الحالة الثانية: صبر وامل

القريبة: .....

3- هل حقق الكاتب ما كان يحلم به؟

الجواب: .....

التعليل: .....

4- أشرح الكلمات المسطرة مستعينا بالسياق الذي وردت فيه:

- داهمتنا عاصفة هوجاء: .....

- غابوا في خضم المياه: .....

- نعبّر البحر خلسة: .....

5- ما سر نجات الكاتب من الغرق؟

6- ما رأيك في المغامرة التي أقدم عليها الكاتب ورفاقه؟

التعليل: .....

## القسم الثاني : (6 نقاط)

1- أ- أَشْكَلُ مَا تَحْتَهُ سَطْرٌ شَكْلًا تَامًا :

- نَحْنُ فِي عَرْضِ الْبَحْرِ :

- لِأَحَقِّقَ أَحْلَامَ الْمُسْتَقْبَلِ :

- طَلَعَ عَلَيْنَا الْيَوْمَ الْأَوَّلَ :

ب- أَذْكَرُ وَظِيْفَةً مَا تَحْتَهُ سَطْرٌ مِمَّا يَلِي :

- أَصَارِعُ الْأَمْوَاجَ لِأَصْعَدَ فَوْقَ الْمَاءِ :

- غَابُوا فِي خِصْمِ الْمَاءِ مِنْ غَيْرِ أَنْ نَسْمَعَ لَهُمْ نِدَاءً :

2- أ- لَا أَدْرِي كَمْ بَقِيَتْ مِنَ الْوَقْتِ.

أَعِيدُ كِتَابَةَ الْجُمْلَةِ مَعَ الضَّمِيرِ الْمُنَاسِبِ وَلَا أَنْسَى الشَّكْلَ :

هم

أنت

ب- أَحْوَلُ الْأَفْعَالِ فِي الْجُمْلِ التَّالِيَةِ إِلَى الصِّعَةِ الْمَطْلُوبَةِ مَعَ الضَّمِيرِ الْمُنَاسِبِ وَالشَّكْلِ التَّامِ.

- أَحْسَسْتُ أَنَّ الْبَحْرَ صَدِيقٌ.

المضارعُ المجزوم بلم مع أنت :

- تَشَبَّثَ بِقَعْرِ الْمَرْكَبِ.

الأمر مع أنتم :

- أَنْجَانِي مِنَ الْغَرَقِ.

الماضي المنفي بما مُسَدِّدًا إِلَى هُنَّ :

3- أ- أكْمَلُ الْجَدْوَلَ بِمَا يُنَاسِبُ مَعَ الشَّكْلِ التَّامِّ :

النَّعْلُ	اسْمُ الْفَاعِلِ	اسْمُ الْمَفْعُولِ	المَصْدَرُ
.....	.....	.....	نِدَاءٌ
تَسَبَّثَ	.....	.....	.....

ب- اذْكُرْ أَمَامَ كُلِّ اسْمٍ صِيغَتَهُ الصَّرْفِيَّةَ :

عَاصِفَةٌ : .....

التَّحْكُمُ : .....

مُسْتَطَاعٌ : .....

### الإنتاج الكتابي

القسم الثالث : (8 نقاط)

تَطَوَّعَتْ مَعَ بَعْضِ أَصْدِقَائِكَ لِإِنْقَاذِ سُكَّانِ قَرْيَةٍ مِنْ فَيضَانَاتِ الْأُودِيَةِ.

أَنْتِجُ نَصًّا سَرْدِيًّا تَرَوِي فِيهِ أَحْدَاثَ الْمَعَامَرَةِ وَتَصِفُ فِيهِ الْإِحْسَانَ الَّذِي إِنْتَابَكَ مُبْرِرًا مَا آلَ

إِلَيْهِ الْأَمْرَ فِي النِّهَايَةِ.

.....

.....

.....

.....

.....

.....

.....

.....

.....

.....



## ملاحظات

النص

عُدْتُ إِلَى أَهْلِي بَعْدَ غَيْبَةٍ طَوِيلَةٍ. سَبْعَةُ أَعْوَامٍ كَامِلَةٍ كُنْتُ خِلَالَهَا أَنْعَلَمُ فِي أُرُوبَا. تَعَلَّمْتُ الْكَثِيرَ وَغَابَ عَنِّي الْكَثِيرُ، لَكِنْ تِلْكَ قِصَّةٌ أُخْرَى. الْمُهْمُ أَنْبِي عُدْتُ وَبِي شَوْقٌ عَظِيمٌ إِلَى أَهْلِي فِي تِلْكَ الْقَرْيَةِ الصَّغِيرَةِ الْمُطَلَّةِ عَلَى النَّيْلِ.

سَبْعَةُ أَعْوَامٍ وَأَنَا أَحْنُ إِلَيْهِمْ وَأَحْلُمُ بِهِمْ. وَلَمَّا جِئْتُهُمْ كَانَتْ لِحِظَةً عَجِيبَةً أَنْ وَجَدْتُنِي حَقِيقَةً قَائِمًا بَيْنَهُمْ. فَرِحُوا بِي وَضَجُّوا حَوْلِي. وَلَمْ يَمُضْ وَقْتُ طَوِيلٍ حَتَّى أَحْسَسْتُ كَأَنَّ ثُلْجًا يَدُوبُ فِي دَاخِلِي، فَكَأَنِّي عَصْفُورٌ مَقْرُورٌ طَلَعَتْ عَلَيْهِ الشَّمْسُ. ذَلِكَ دِفْءُ الْحَيَاةِ بَيْنَ الْأَهْلِ فَقَدْتُهُ زَمَانًا فِي بِلَادٍ «تَمُوتُ مِنَ الْبُرْدِ حَيْثَانَهَا». تَعَوَّدْتُ أَذْنَائِي أَصْوَانَهُمْ وَأَلْفَتُ عَيْنَائِي أَشْكَالَهُمْ مِنْ كَثْرَةِ مَا فَكَّرْتُ فِيهِمْ فِي الْغُرْبَةِ.

إِسْتَيْقَظْتُ ثَانِي يَوْمٍ مِنْ وُصُولِي فِي فِرَاشِي الَّذِي أَعْرِفُهُ، فِي الْغُرْفَةِ الَّتِي يَشْهَدُ كُلُّ رُكْنٍ فِيهَا تَفَاصِيلَ حَيَاتِي فِي طُفُولَتِهَا وَمَطْلَعِ شَبَابِهَا، وَأَرَخَيْتُ أذُنِي لِلرِّيحِ. ذَلِكَ لَعَمْرِي صَوْتُ أَعْرِفُهُ، لَهُ فِي بِلَدِنَا وَشَوْشَةٌ مَرِحَةٌ، صَوْتُ الرِّيحِ وَهِيَ تَمُرُّ بِغَابَاتِ النَّخِيلِ وَحُقُولِ الْقَمْحِ. وَسَمِعْتُ هَدِيدَ الْحَمَامِ. وَنَظَرْتُ مِنْ خِلَالِ النَّافِذَةِ إِلَى النَّخْلَةِ الْقَائِمَةِ فِي فِنَاءِ دَارِنَا، فَعَلِمْتُ أَنَّ الْحَيَاةَ مَا تَزَالُ بِخَيْرٍ.. أَنْظَرْتُ إِلَى جِذْعِهَا الْقَوِيِّ الْمُعْتَدِلِ، وَإِلَى عُرُوقِهَا الصَّارِبَةِ فِي الْأَرْضِ، وَإِلَى الْجَرِيدِ الْأَخْضَرِ الْمُتَهَدِّلِ فَوْقَ قَامَتِهَا، فَأَحْسُ بِالطَّمَأْنِينَةِ. أَحْسُ أَنْبِي لَسْتُ رِيثَةً فِي مَهَبِ الرِّيحِ، وَلَكِنِّي مِثْلُ تِلْكَ النَّخْلَةِ، مَخْلُوقٌ لَهُ أَصْلٌ، لَهُ جُدُورٌ، لَهُ هَدَفٌ...

الطيب صالح

موسم الهجرة إلى الشمال (بتصرف)

الشركة الوطنية للنشر والتوزيع، ص 29

## القسم الأول : (6 نقاط)

1- ضَعْ عَلَامَةَ (x) أَمَامَ الشُّعُورِ الَّذِي أَحْسَبُهُ الْكَاتِبُ وَهُوَ بَيْنَ أَهْلِهِ :

الشُّعُورُ بِالطَّمَانِينَةِ       الشُّعُورُ بِالْوَحْشَةِ       الشُّعُورُ بِالْكَبِيرِيَاءِ

2- ظَلَّ الْكَاتِبُ مُتَعَلِّقًا بِأَشْيَاءَ كَثِيرَةٍ فِي وَطَنِهِ. اذْكُرْ اثْنَيْنِ مِنْهَا :

..... -  
..... -

3- اِشْرَحْ كُلَّ عِبَارَةٍ مُسَطَّرَةٍ حَسَبَ سِيَاقِهَا فِي النَّصِّ :

..... - أَلْفَتْ عَيْنَايَ أَشْكَالَهُمْ  
..... - سَمِعْتُ هَدِيلَ الْحَمَامِ  
..... - صَجُّوا حَوْلِي  
أَلْفَتْ : .....  
هَدِيلَ : .....  
صَجُّوا : .....

4- اكْمِلْ تَعْمِيرَ الْجَدْوَلِ الْآتِي بِمَا يُنَاسِبُ :

الصِّفَاتُ الْمُسْتَدَّةُ	عُنَاوِرُ الْوَصْفِ	الْمَوْصُوفُ
.....	.....	النُّخْلَةُ
.....	.....	
.....	.....	

5- هَلْ تَرَى أَنَّ الْكَاتِبَ أَحَبَّ الْعَيْشَ فِي أُرُوبًا ؟

.....

اِسْتَدِلَّ عَلَيَّ ذَلِكَ بِقَرِيئَتَيْنِ مِنَ النَّصِّ :

..... - الْقَرِيئَةُ الْأُولَى :

..... - الْقَرِيئَةُ الثَّانِيَةُ :

## القسم الثاني : (6 نقاط)

1- اذكر وظيفة ما تحته سطر مما يلي :

- تَمُوتُ مِنَ الْبَرْدِ حِينَئِذَا :

- عُدْتُ وَبِي شَوْقٌ عَظِيمٌ إِلَى أَهْلِي :

- عَلِمْتُ أَنَّ الْحَيَاةَ مَا تَزَالُ يَخِيرُ :

2- أشكل ما تحته سطر شكلاً تاماً :

تَعَلَّمْتُ الْكَثِيرَ وَغَابَ عَنِّي الْكَثِيرُ، لَكِنْ تِلْكَ قِصَّةٌ أُخْرَى.

3- حوّل الفعل الوارد في الجملة التالية إلى الصيغة المطلوبة مع الضمير المناسب والشكل التام :

" أطل على القرية "

- في الأمر مع المخاطب :

- في الأمر مع المخاطبين :

- في الأمر مع المخاطبات :

4- أكمل تعبير الجدول الآتي بما يناسب مع الشكل التام :

المصدر	إسم المفعول	إسم الفاعل	الفعل
.....	.....	.....	فَكَرَ
.....	.....	مُتَعَلِّمٌ	.....

القسم الثالث : (8 نقاط)

### الإنتاج الكتابي

فُوجِئْتُ عَائِلَتُكَ ذَاتَ يَوْمٍ بَعُودَةٍ أَحَدِ أَفْرَادِهَا مِنَ الثَّرْبَةِ بَعْدَ غِيَابِ طَوِيلٍ.  
أَكْتُبُ نَصًّا سَرْدِيًّا لَا يَتَجَاوَزُ خَمْسَةَ عَشَرَ سَطْرًا تَرُوي فِيهِ مَا جَرَى وَاصِفًا مَا غَمَرَكُمُ مِنْ مَشَاعِرٍ  
وَأَحاسيسٍ.

.....

.....

.....

.....

.....

.....

.....

.....

.....

.....

.....

.....

.....

.....

.....

.....

.....

.....

.....

.....

.....



## النص

## الركن النير

كَانَتِ السَّاعَةُ الثَّالِثَةُ ظَهْرًا عِنْدَمَا ضَعَطَ إِصْبَعِي عَلَى الزَّرِّ الْمُبْبَهُ وَفَتَحَ الْبَابَ حَارِسٌ بَدِينٌ. قَدَمْتُ لَهُ الْبُطَاقَةَ الَّتِي خَطَّهَا صَاحِبُ الْبُرْنُسِ الرَّمَادِيِّ. غَابَ قَلِيلًا ثُمَّ رَجَعَ رَفِيقَةً صَاحِبَةَ الْبَيْتِ. كَانَتْ مُشَوَّشَةً الشَّعْرَ مُورَمَةً الْعَيْنَيْنِ مِنْ تَأْثِيرِ النَّوْمِ. وَكَانَتْ تُرْتَدِّي فُسْتَانًا لَمْ أَرِ مِثْلَهُ. سَأَلْتَنِي عَمَّا أُرِيدُ فَأَجَبْتُهَا بِالْكَلِمَةِ الَّتِي تَمَلُّأَ قَلْبِي وَفَمِي: «أُرِيدُ حُرُوفًا...». ظَهَرَتْ عَلَيْهَا عِلَامَاتُ الدَّهْشَةِ وَكَانَتْهَا اسْتَعْرَبَتْ أَنْ يُطَلَّبَ حُرُوفٌ مِنْ مُطْرَبَةٍ. وَلَهَا أَنْ تَسْتَعْرِبَ وَتُنْدَهَشَ، فَهِيَ لَا تَعْلَمُ مَا أَكَابِدُهُ مِنْ عَنَتٍ. فَتَحْنُ نَسْكُنُ غُرْفَةً فِي بَيْتٍ لَنَا فِيهِ أَرْبَعَةُ أَجْوَارٍ. وَلِكُلِّ مِنْ أَجْوَارِي أَطْفَالٌ فِي مِثْلِ سِنِّ صِغَارِي، إِشْتَرَوْا خِرْفَانًا تَلْهُو بِهَا صِبْيَتُهُمْ إِلَّا أَنَا... عِنْدَمَا أَرْجِعُ إِلَى بَيْتِي أَجِدُ أَكْبَادِي قَدْ انْتَحَى كُلُّ مِنْهُمْ رُكْنَا وَهُوَ كَنَيْبٌ وَاجِمٌ لَا يَبْكِي وَلَا يُطَالِبُنِي بِالْحُرُوفِ، كَأَنَّ الصَّغَارَ فَهَمُّوا مِنْ سَتَيْنِ أَنْ لَا فَائِدَةَ مِنْ مُضَائِقَتِي بِطَلَبِ مَا لَا اسْتِطَاعَهُ.

تَبِعْتُهَا إِلَى صَالُونٍ فَخِمٍ ثَمِينِ الرِّيَاشِ. جَلَسْتُ عَلَى مَقْعَدٍ وَانْتَكَأْتُ هِيَ عَلَى حَرْفِ الطَّوَالَةِ وَأَخَذَتْ تَسْأَلُنِي قِصَّتِي، فَقَصَصْتُ عَلَيْهَا خَبْرِي وَخَبْرَ الصَّبِيَّةِ وَخَبْرَ الصَّحْفِيِّ صَاحِبِ الْبُرْنُسِ الرَّمَادِيِّ الَّذِي أَرْسَلَنِي إِلَيْهَا. فَمَا رَفَعَتْ رَأْسَهَا حَتَّى تَبَيَّنْتُ مِنْ خِلَالِ دُمُوعِهَا أَنَّهَا كَانَتْ تَبْكِي بُكَاءً هَادِنًا، ثُمَّ قَالَتْ: «آه. لَيْتَ لِي مَنْ يُطَالِبُنِي بِمَلَاعِبَةِ حُرُوفٍ».

نَزَلْنَا إِلَى حَوْشٍ خَلْفَ الْكَرْمَةِ بِهِ أَشْجَارٌ وَفِيهِ خِرَافٌ قَائِمَةٌ، فَاخْتَارَتْ لِي أَحْسَنَهَا وَأَصْرَتْ عَلَى مُرَافِقَتِي لِتَرَى الْأَطْفَالَ.

لَا أَنْسَى فَرَحَ الْمُطْرَبَةِ مُفِيدَةَ وَهِيَ تَرَى صِغَارِي وَهُمْ يُعَانِقُونَ الْحُرُوفَ وَيُزَيِّنُونَ قَرْنِيهِ بِكُلِّ الرَّقَائِقِ مِنْ كُلِّ الْأَلْوَانِ. وَلَا أَنْسَى فَضْلَ الصَّحْفِيِّ لِأَنَّ الدَّالَّ عَلَى الْخَيْرِ كَفَاعِلِهِ. وَإِنِّي لِأَشْكُرُ اللَّهَ الَّذِي أَبْقَى فِي قَلْبِ الْمُطْرَبَةِ مُفِيدَةَ نَاحِيَةً بَيْضَاءَ نَاصِعَةً يُبِيرُهَا نُورُ الْحَنَانِ، وَهُوَ أَبْهَى الْأَنْوَارِ وَأَكْثَرُهَا تَلَأُلُؤًا.

علي الدوعاجي

سهرت منه الليالي، الدار التونسية للنشر،

1995، ص ص 61-68 (بتصرف)

## القسم الأول: (6 نقاط)

1- اشرح الكلمات المُسَطَّرَةَ مُسْتَعِينًا بِالسِّيَاقِ الَّذِي وَرَدَتْ فِيهِ :

\* اِنْتَحَى كُلُّ مِنْهُمْ رُكْنًا وَهُوَ كَيْبٌ وَاجِمٌ

اِنْتَحَى: ..... وَاجِمٌ: .....

\* لَا تَعْلَمُ مَا أَكَابَدُهُ مِنْ عَنَتٍ

أَكَابَدُهُ: ..... عَنَتٍ: .....

2- اِنْتَابَ الْمُطْرِبَةَ - إِزَاءَ تَعَلَّقِ الْأَطْفَالِ بِالْخُرُوفِ - شُعُورَانِ مُتَنَاقِضَانِ. اذْكُرْهُمَا وَاسْتَدِلَّ عَلَى

كُلِّ مِنْهُمَا بِقَرِينَةٍ مِنَ النَّصِّ.

الشُّعُورُ الْأَوَّلُ: .....

القَرِينَةُ: .....

الشُّعُورُ الثَّانِي: .....

القَرِينَةُ: .....

3- أ- اَعِدْ كِتَابَةَ الْأَحْدَاثِ التَّالِيَةِ بِالْجَدْوَلِ الْمُصَاحِبِ مُرْتَبَةً حَسَبَ مَا هُوَ مَطْلُوبٌ:

تَرْتِيبُ الْأَحْدَاثِ كَمَا حَصَلَتْ فِي الْوَاقِعِ	تَرْتِيبُ الْأَحْدَاثِ كَمَا وَرَدَتْ فِي النَّصِّ
1- .....	1- زِيَارَةُ الرَّأْوِي الْمُطْرِبَةَ فِي بَيْتِهَا
2- .....	2- الصَّحْفِيُّ يَخْطُ بِطَاقَةٍ إِلَى الْمُطْرِبَةَ
3- .....	3- الْأَطْفَالُ مَخْرُومُونَ مِنَ الْخُرُوفِ
4- .....	4- الْحُصُولُ عَلَى الْخُرُوفِ

ب- اكْمِلْ الْجُمْلَةَ الْآتِيَةَ بِمَا يُنَاسِبُ مِمَّا يَلِي: خَطِيئًا/غَيْرَ خَطِيئٍ:

\* وَرَدَ سَرْدُ الْأَحْدَاثِ فِي هَذَا النَّصِّ.....

4- طَلَبَ الْأَبُ الْمُسَاعَدَةَ مِنْ أَجْلِ الْحُصُولِ عَلَى خُرُوفِ الْعِيدِ إِرْضَاءً لِأَبْنَائِهِ. هَلْ تَرَاهُ مُحِقًّا

فِي ذَلِكَ؟

عَلِّ رَأْيَكَ.



## القسم الثاني : (6 نقاط)

1- أذكر وظيفة ما تحته سطر في الجمل التالية:

\* كانت تبكي بكاءً هادئاً:

\* نزلنا إلى حوشٍ فيه خراف قائمة:

\* أبقى في قلب المطربة ناحية بيضاء:

\* وهو أبهى الأنوار وأكثرها تألؤاً:

2- أ- حول الكلمة المسطرة في الجملة التالية إلى المثني وغير ما يجب تغييره ولا تسه عن

الشكل:

\* انتحى الطفل ركناً.

\* انتحى

ب- حول الكلمة المسطرة في الجملة التالية إلى الجمع واشكل آخرها:

\* تبينت أن المطربة كانت تبكي بكاءً هادئاً.

\* تبينت أن ..... كن يبكين بكاءً هادئاً.

3- حول فعل الجملة الآتية إلى الصيغة المطلوبة مع الضمير المذكور والشكل التام:

"خط بطاقة"

\* الأمر مع أنت :

\* الماضي المثني بـ "ما" مع نحن :

\* المضارع المجزوم بـ "لم" مع أنت :

4- صرف الفعل المسطر في الجملة الآتية في الأمر مع جميع الضمائر والشكل التام:

\* كانت ترتدي فستاناً حريراً لم أر مثله.

5- أكمل تعبير الجدول التالي حسب ما هو مطلوب:

الإسم المشتق	صيغته الصرفية	الفعل الذي اشتق منه
مُشَوِّشَةٌ	.....	.....
مُضَايِقَتِي	.....	.....
الدَّالِّ	.....	.....



القسم الثالث : (8 نقاط)

### الإنتاج الكتابي

عاشَ أَحَدُ أَصْدِقَائِكَ مُشْكِلَةً صَعْبَةً، فَبَادَرْتَ - صُحْبَةَ مَجْمُوعَةٍ مِنْ أَتْرَابِكَ - بِمُسَاعَدَتِهِ عَلَى حَلِّهَا.

اُكْتُبْ نَصًّا سَرْدِيًّا تَرْوِي فِيهِ مَا قُمْتُمْ بِهِ لِمُسَاعَدَتِهِ وَاصِفًا مَا خَلَفْتَهُ هَذِهِ الْمُبَادَرَةُ مِنْ أَتْرَابِكَ.

.....

.....

.....

.....

.....

.....

.....

.....

.....

.....

.....

.....

.....

.....

.....

.....

.....

.....

.....

.....

.....

.....

ملاحظات

A large area with horizontal dotted lines for writing notes, separated by a vertical solid line down the center.

الجمهورية التونسية

وزارة التربية

مناظرة الدخول إلى المدارس الإعدادية النموذجية

دورة 2015

الحصة : من 8 إلى 9

الاختبار: العربية

النص

مازلتُ أذكرُ دخولي إلى المدرسة كما لو أنه تم يوم أمس. إن أول يوم لي في قاعة الدرس، وأول أسبوع، بل وحتى أول سنة قد تركت في ذهني انطباعات لا تُنسى. كنتُ أذهبُ إلى المدرسة دون سابق أفكار، فقط لمجرد أن جميع الأطفال كانوا يذهبون إليها. بل لعلّ أهم ما كان يشدني إليها اللعب مع الأقران.

و ذات عشيّة عدتُ إلى البيت بعد الساعة الرابعة، وكنتُ قد أمضيتُ سائر اليوم مع بعض الأتراب خارج المدرسة، وبين أصابعي ناي أعالجه، وأنا أحاول بكل ما أوتيت من مهارة أن أستعيد لحنًا سمعته يومها. كان أبي عند عتبة الباب يفك رباط الحذاء. كان عائدًا تواقًا من الحقل، وكانت أمي قد بحثت عني لأقضي لها بعض الشؤون. ولأشك أنها شكّت إليه طول غيابي عن المنزل. قال أبي: «هو ذا يعود لا خوف عليه. ومعه ناي! ما شاء الله! لئن لم يتعلم شيئًا في المدرسة فهو لا يضيع وقته مع أقرانه». ثم أردف: «لم أعد أستغرب البتة أن يشتكي منك معلمك. أدرك الآن جيدًا أنك ولد طائش. وإذا لم ترتق من قسم إلى آخر فسبب كسلك». وفعلاً، كانت تلك سنتي الثانية في الفصل نفسه.

باعتني هذا الإعلان مُباغتةً. وكان ينبغي أن أرضخ لحكم الأمر الواقع. لقد قال المعلم لأبي إنني تلميذ كسول. وقد آلمني ما خاطبني به من لهجة صارمة. وأدركت أنه كان مُغتمًا لرؤيتي ضمن المتأخرين، وأنه كان يُشارك المعلم ذلك الغم. لقد حسمت ذلك الموقف أمرًا مُستقبلي في المدرسة، وجعلني آخذ دراستي مأخذ الجد، وأقبل على الإغتراف من مآهل العلم ككل الأدمغة الصغيرة.

مولود فرعون

نجل الفقير، تعريب محمد عجينة

سراس للنشر، فيفيري 2007، سلسلة المكتبة المفتوحة

ص 51-56 (بتصرف)

## القسم الأول: (6 نقاط)

1- اشرح الكلمات المُسطَّرة في الجُمْل التَّالِيَةِ حَسَبِ الْمَعْنَى الَّتِي أَفَادَتْهُ فِي النَّصِّ:

\* كَانَ يُبْنِي أَنْ أَرْضَخَ لِحُكْمِ الْأَمْرِ الْوَاقِعِ : أَرْضَخَ :

\* الْمَنِي مَا خَاطَبَنِي بِهِ مِنْ لَهْجَةٍ صَارِمَةٍ : صَارِمَةٍ :

\* كَانَ مُعْتَمِّاً لِرُؤْيَيْتِي ضَمَّنَ الْمُتَأَخَّرِينَ : مُعْتَمِّاً :

\* أَقْبَلُ عَلَى الْإِعْتِرَافِ مِنْ مَنَاهِلِ الْعِلْمِ : الْإِعْتِرَافِ :

2- وَزَعِ الْمَعَانِي التَّالِيَةَ عَلَى أَقْسَامِ النَّصِّ الثَّلَاثَةِ فِي الْجَدْوَلِ التَّالِيِ :

الاجتهاد - اللوم - الانشغال باللعب

وَضْعُ الْبَدَايَةِ	سِيَاقُ التَّحْوِيلِ	وَضْعُ الْخِتَامِ
.....	.....	.....

3- لَمْ يَكُنِ الْأَبُ وَالْأُمُّ رَاضِيَيْنِ عَنِ سُلُوكِ ابْنَيْهِمَا. اسْتَخْرِجْ مِنَ النَّصِّ قَرِيْبَةً تَدُلُّ عَلَى ذَلِكَ.

\* قَرِيْبَةً تَدُلُّ عَلَى عَدَمِ رِضَا الْأَبِ :

\* قَرِيْبَةً تَدُلُّ عَلَى عَدَمِ رِضَا الْأُمِّ :

4- هَلْ كَانَ الطِّفْلُ عَلَى عِلْمٍ بِاهْتِمَامِ مُعَلِّمِهِ بِسُلُوكِهِ وَنَتَائِجِهِ ؟

اسْتَخْرِجْ مِنَ النَّصِّ قَرِيْبَةً تُدْعِمُ إِجَابَتَكَ.

الإجابة :

القريبة :

5- وَنَحِ الْأَبُ ابْنَهُ بِسَبَبِ الْإِنْشِغَالِ بِاللَّعِبِ. هَلْ تَرَاهُ مُحِقًّا فِي ذَلِكَ ؟

لماذا ؟

## القسم الثاني : (6 نقاط)

1- بَيِّنْ وَظِيْفَةَ مَا هُوَ مُسَطَّرٌ فِي الْجُمْلِ التَّالِيَةِ :

\* بَيْنَ أَصَابِعِي نَائِي أَعَالِجُهُ :

\* أ حَاوَلْتُ بِكُلِّ مَا أُوتِيتُ مِنْ مَهَارَةٍ أَنْ أَسْتَعِيدَ لِحَنَّا سَمْعَتُهُ :

\* جَعَلَنِي آخِذٌ دِرَاسَتِي مَاخِذَ الْجِدِّ :

2- اذْكَرْ نَوْعَ كُلِّ مُرَكَّبٍ اسْمِي تَحْتَهُ سَطْرٌ فِي مَا يَلِي :

كَانَتْ أُمِّي قَدْ بَحَنْتُ عَنِّي ← مُرَكَّبٌ

أَدْرِكُ الْآنَ جَيْدًا أَنَّكَ وُلِدْتَ طَائِشٌ ← مُرَكَّبٌ

آلْمَنِي مَا خَاطَبَنِي بِهِ مِنْ لَهْجَةٍ صَارِمَةٍ : ← مُرَكَّبٌ

3- أَشْكُلُ أَوْ آخِرَ الْكَلِمَاتِ الْمُسَطَّرَةِ فِي مَا يَلِي :

\* تَرَكْتُ فِي ذَهْنِي انْطِبَاعَاتٍ لَا تُنْسَى.

\* لَعَلَّ أَهَمَّ مَا كَانَ يَشْدُنِي إِلَيْهَا اللَّعِبُ مَعَ الْأَقْرَانِ.

\* كَانَتْ تِلْكَ سِتِّي الثَّانِيَةِ فِي الْفَصْلِ نَفْسِهِ.

4- أ- حَوْلَ مَا تَحْتَهُ سَطْرٌ إِلَى صِيغَةِ الْمُثَنَّى مُعَيَّرًا مَا يَجِبُ تَغْيِيرُهُ وَلَا تَسُهُ عَنِ الشَّكْلِ :

\* كَانَ الْمُعَلِّمُ مُعْتَمًا لِرُؤْيَتِي ضِمْنَ الْمُتَأَخِّرِينَ.

\* كَانَ ..... لِرُؤْيَتِي ضِمْنَ الْمُتَأَخِّرِينَ.

ب- أَعِدْ كِتَابَةَ الْجُمْلَةِ التَّالِيَةِ حَسَبَ مَا هُوَ مَطْلُوبٌ :

\* كَانَ أَبُو الطِّفْلِ عِنْدَ عَتَبَةِ الْبَابِ.

\* إِنَّ ..... عِنْدَ عَتَبَةِ الْبَابِ.

5- حَوْلَ الْجُمْلَةِ التَّالِيَةِ إِلَى الصِّيغَةِ الْمَطْلُوبَةِ مَعَ الضَّمِيرِ الْمَطْلُوبِ وَالشَّكْلِ التَّامِّ :

"يَفُكُّ رِبَاطَ الْجِذَاءِ."

\* الْمَاضِي مَعَ الْمُتَكَلِّمِ : ..... رِبَاطَ الْجِذَاءِ.

\* الْمُضَارَعُ الْمَنْصُوبُ بـ "لَنْ" مَعَ الْمُخَاطَبِينَ : ..... رِبَاطَ الْجِذَاءِ.

\* الْمُضَارَعُ الْمَجْزُومُ بـ "لَمْ" مَعَ الْعَائِدَاتِ : ..... رِبَاطَ الْجِذَاءِ.

6- أَعِدْ كِتَابَةَ الْجُمْلَةِ التَّالِيَةِ فِي صِيغَةِ الْأَمْرِ مُتَوَجِّهًا بِالْخِطَابِ إِلَى وَلَدٍ ثُمَّ إِلَى بَنَاتٍ ثُمَّ إِلَى مَجْمُوعَةٍ

مِنَ الْبَنَاتِ مُعَيَّرًا مَا يَجِبُ تَغْيِيرُهُ وَلَا تَسُهُ عَنِ الشَّكْلِ :

"قَضَى لِلْأُمَّ بَعْضَ الشُّؤُونِ."

\* لِلْأُمَّ بَعْضَ الشُّؤُونِ.

\* لِلْأُمَّ بَعْضَ الشُّؤُونِ.

\* لِلْأُمَّ بَعْضَ الشُّؤُونِ.

7- أتمم تعميم الجدول الآتي حسب ما هو مطلوب مع الشكل التام:

المصدر (تكررة مرفوع)	اسم المفعول (تكررة مرفوع)	اسم الفاعل (تكررة مرفوع)	الفعل الماضي
.....	.....	.....	اشتكى

القسم الثالث : (8 نقاط)

### الإنتاج الكتابي

عبرت لأبيك عن رغبتك في ممارسة نشاط رياضي أو ثقافي فواجهك برفضه.  
ارو ذلك ذكرا ما آل إليه الحوار بينكما.

.....

.....

.....

.....

.....

.....

.....

.....

.....

.....

.....

.....

.....

.....

.....

.....

.....

.....

.....

.....

.....

## ملاحظات



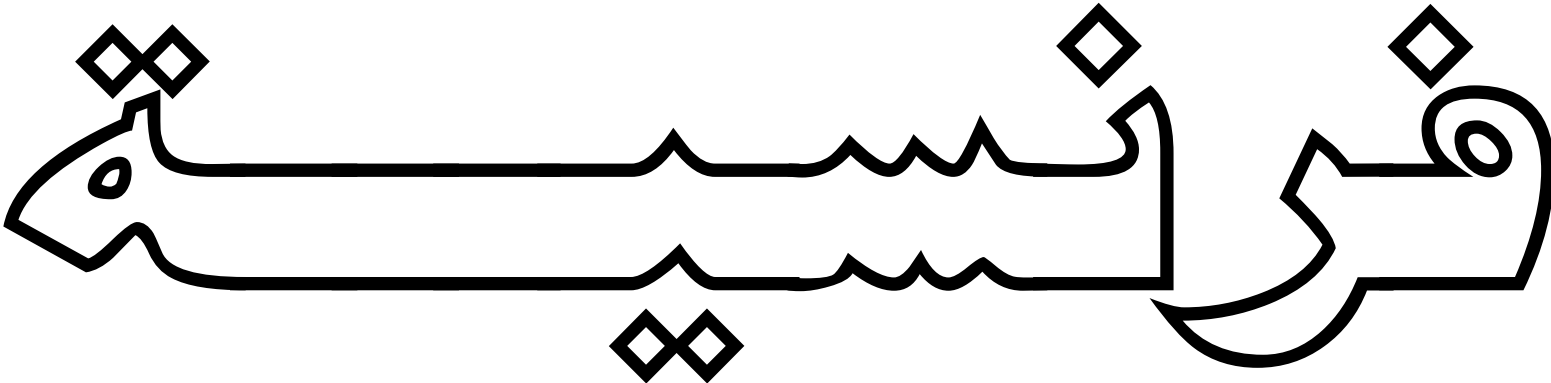

اختبار 2008 : صفحة 88-91

اختبار 2009 : صفحة 93-96

اختبار 2010 : صفحة 98-101

اختبار 2011 : صفحة 103-106

اختبار 2012 : صفحة 108-111

اختبار 2013 : صفحة 113-116

اختبار 2014 : صفحة 118-121

اختبار 2015 : صفحة 123-126

مناظرة الالتحاق بالمدارس الإعدادية النموذجية * دورة 2008 *		الجمهورية التونسية وزارة التربية والتكوين
الوحدة : من س8 إلى س9	الاختبار : الفرنسية	التاريخ : الجمعة 20 جوان 2008

**Texte:****Le téléphone portable**

Pour mon anniversaire, ma grand-mère m'a offert un téléphone portable qui prend aussi des photos en couleur. Quelle merveille ! J'étais comblé de joie.

Mais cela n'a pas fait plaisir à mon père.

« Elle a de drôles d'idées, ta mère, a-t-il dit à maman. Ce n'est pas un cadeau à faire à un enfant ».

Le soir, j'ai demandé à mes parents :

« Est-ce que je peux emmener mon portable à l'école ? »

Mon père n'était pas d'accord. Alors, j'ai tellement supplié ma mère qu'elle a fini par accepter, mais en me disant :

« Surtout, ne le sors pas en classe, la maîtresse pourra te le confisquer ».

Pourtant, en classe, j'ai montré mon portable à mon voisin Alceste. Je lui ai promis qu'à la récréation, on fera des tas de photos. Alors Alceste s'est retourné et en a parlé à tous les copains. Tous voulaient que je leur montre mon portable.

« Nicolas, répète ce que je viens de dire, m'a soudain demandé la maîtresse qui expliquait la leçon.

Je me suis levé, mais j'étais incapable de lui répéter ce qu'elle avait dit.

J'étais occupé à montrer à Alceste comment fonctionne mon portable.

« Qu'est-ce que tu caches dans le casier ? M'a-t-elle dit en se précipitant vers ma table ».

Elle a retiré le portable du casier et me l'a confisqué. Puis elle m'a dit que je devrais venir le lendemain accompagné d'un de mes parents. Et la classe a continué.

*D'après Sempé et Goscinny*  
Le petit Nicolas – ED. Denoël

إمضاء المراقبين	عدد الترسيم :	
	الاسم :	
	اللقب :	
	المدرسة :	

---

20	
----	--

### **Compréhension**

**1 / a. La maîtresse est sûre que Nicolas ne l'écoutait pas.  
Relève dans le texte la phrase qui le montre.**

.....

.....

**b. Nicolas a-t-il obéi à sa mère ?**

.....

**Relève dans le texte la phrase qui justifie ta réponse.**

.....

**2/ Remplace ce qui est souligné dans chaque phrase par une expression de même sens.**

- Mon père **n'est pas d'accord.**

Mon père .....

- On fera **des tas** de photos.

On fera ..... de photos.

- La maîtresse **se précipite** vers ma table.

La maîtresse ..... vers ma table.

- La maîtresse **confisque** le portable.

La maîtresse ..... le portable.

**3/ La maîtresse a-t-elle raison de confisquer le portable de Nicolas ?**

.....

**Dis pourquoi.**

.....

.....

.....



**Grammaire**

**1/ « A la récréation, Nicolas et ses copains feront des tas de photos. »**

- Dans cette phrase :

a- quel est le groupe verbal ?

.....

b- quel est le complément non essentiel ?

.....

**2/ « La maîtresse a dit à Nicolas de venir accompagné de l'un de ses parents. »**

- Réécris la phrase en la commençant par :

La maîtresse a dit à Nicolas et à Alceste : .....

.....

.....

**3/ « Nicolas a sorti le portable. Nicolas a montré le portable à ses copains. »**

- Réécris la deuxième phrase en employant des pronoms personnels pour éviter les répétitions.

.....

.....

**Conjugaison**

**1/ « La maîtresse prend le portable et le garde chez elle. »**

- Réécris la phrase en mettant les verbes au passé composé.

La maîtresse ..... le portable et .....

**2/ « Les enfants vont dans la cour et prennent des photos ».**

- Mets les verbes de cette phrase au futur.

Les enfants ..... dans la cour et ..... des photos.

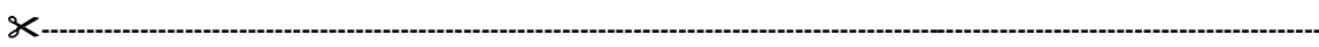

**3/ « Alceste veut voir le portable ».**

- Réécris cette phrase en commençant par :  
Les copains de Nicolas ..... voir le portable.

**Expression écrite**

**\* Consigne**

Rédige une suite à ce récit en imaginant ce que Nicolas dit à ses parents en rentrant à la maison et comment son père et sa mère réagissent. Intègre un court dialogue dans ton récit.

*(Ton texte doit comporter au moins huit phrases).*

.....	[ ]
.....	C1
.....	[ ]
.....	C2
.....	[ ]
.....	C3
.....	[ ]
.....	C4
.....	[ ]
.....	C5
.....	[ ]
.....	C6
.....	[ ]
.....	C7
.....	[ ]
.....	[ ]
.....	<b>Total</b>

À noter

**Texte:****Un spectacle réussi**

Le soir de mon premier jour d'école, je raconte à mes parents que je me suis fait un ami. Il s'appelle Adrien et il sait jouer du violon. Je leur dis que les autres élèves se moquent de mon uniforme qui leur paraît bizarre.

Le lendemain, notre maître, monsieur Nicolas, annonce qu'à la fin du mois, nous allons organiser une fête à l'école. Il nous a demandé de nous mettre par deux pour répéter une danse, une chanson ou un numéro de clown.

Abdel fait équipe avec Ludovic. Paul choisit Emma, celle qui me traite de « grain de café ». Ce qui fait rire souvent les autres enfants, sauf Adrien bien sûr.

Je propose à Adrien que nous présentions ensemble un numéro de danse et de musique de mon pays.

- Violeta, me dit-il, tu crois que je vais pouvoir jouer de la musique cubaine ?
- Tu verras, on va leur montrer ce que deux amis sont capables de faire !

Le jour du spectacle, nous entrons sur scène un peu angoissés.

Quand j'entends les premières notes de musique, j'oublie ma peur. Je me mets à danser, pieds nus, à travers la scène.

A la fin de notre numéro, les applaudissements me ramènent sur terre. Abdel, Paul et Emma, debout sur un banc, crient d'une seule voix : Bravo ! Violeta et Adrien ! Quel succès !

Même Emma me félicite. En un après-midi, je me suis fait un tas d'amis. Adrien aussi.

***D'après Achmy Halley  
et Anne-Isabelle Le Touzé  
-Salsa à la récré-***

## **Compréhension**

**1 / a. Pourquoi Violeta a-t-elle choisi de faire équipe avec Adrien ?**

.....  
 .....

**b. Adrien hésite à présenter le numéro de danse avec Violeta.  
 Relève dans le texte la phrase qui le montre.**

.....  
 .....

**2 / a. Remplace le mot souligné dans chaque phrase par un mot ou une expression de même sens.**

- Les enfants se moquent de mon uniforme.

Les enfants se moquent de .....

- Violeta et Adrien entrent sur scène un peu angoissés.

Violeta et Adrien entrent sur scène un peu .....

**b. Remplace le mot souligné dans chaque phrase par un mot de sens contraire.**

- Quel succès !

Quel ..... !

- Je me suis fait un tas d'amis.

Je me suis fait un tas .....

**3 / Emma a-t-elle raison de se moquer de Violeta ?**

.....  
 .....

**Dis pourquoi.**



**Grammaire**

**1 / « Le jour du spectacle, nous entrons sur scène, un peu angoissés »**

- Relève dans cette phrase :

a- le complément de manière.

.....

b- le complément de temps.

.....

**2 / « Les enfants entrent sur scène, un peu angoissés. »**

- Réécris la phrase en la commençant par :

Violeta ..... sur scène, un peu .....

.....

**3 / « Je me mets à danser, pieds nus, à travers la scène. »**

- Réécris cette phrase de deux façons différentes en déplaçant les compléments non essentiels.

a. ....

b. ....

**Conjugaison**

**1 / « Quand j'entends la musique, j'oublie ma peur. »**

- Réécris la phrase en mettant les verbes au passé composé.

Quand ..... la musique, ..... ma peur.

**2 / « Le maître demande à Adrien de prendre le violon et de jouer un morceau de musique. »**

- Fais parler le maître en mettant les verbes soulignés à l'impératif.

Le maître dit à Adrien : « ..... le violon et .....  
un morceau de musique. »

**3/ « Abdel fait équipe avec Ludovic. »**

- Mets le verbe de cette phrase au futur.

Abdel ..... équipe avec Ludovic.

**Expression écrite**

**\* Consigne**

Violeta et Adrien présentent leur numéro. Malheureusement, ils ne réussissent pas leur spectacle...

Rédige un récit en imaginant comment s'est terminée la scène. (Intègre un court dialogue dans ton récit).

*(Ton texte doit comporter au moins huit phrases).*

.....

.....

.....

.....

.....

.....

.....

.....

.....

.....

**À noter**

A large area of the page is filled with horizontal dotted lines, providing space for writing notes. A solid vertical line runs down the center of this area, dividing it into two columns.

<b>مناظرة الدخول إلى المدارس الإعدادية النموذجية</b> ◆ دورة 2010 ◆		الجمهورية التونسية وزارة التربية
الحصة: من 8 إلى 9	الاختبار: الفرنسية	التاريخ: الجمعة 25 جوان 2010

Texte :

### Un jeune bricoleur

Depuis plus d'une semaine, en rentrant de l'école, Benjamin fait ses devoirs, puis, au lieu d'aller jouer comme d'habitude avec ses amis, il s'isole dans sa chambre. Et alors on entend scier, raboter... et clouer.

A l'école, c'est pareil. Il est tout le temps occupé à faire des dessins et des signes mystérieux dans son carnet.

Un jour, pendant la récréation, les enfants intrigués, viennent entourer Benjamin.

-« Mais que fais-tu Benjamin ? Pourquoi tu ne joues plus avec nous ? demande Martine.

- Tu es malade ? demande Arthur.

- Mais non, mais non ! je vais très bien. Je prépare une surprise. Vous saurez bientôt ce que c'est. Mais laissez-moi d'abord le temps d'achever mon travail » répond Benjamin.

Une semaine après, Benjamin annonce à ses camarades que la surprise est prête et qu'ils sont tous invités à venir le voir samedi après-midi chez lui.

Peu avant l'arrivée de ses amis, Benjamin prend un gros colis emballé dans une vieille couverture et l'installe au fond du jardin.

Enfin, tout est prêt. Les enfants sont là, ils forment un grand cercle autour de la surprise.

Et voilà que, au milieu du silence général, Benjamin tire la couverture. Un grand tableau magique apparaît. Il suffit d'appuyer sur un bouton et on a toutes les informations sur l'un des monuments de Paris. Les enfants poussent de grands cris d'admiration.

*D'après TAMARA DANBLON*

« La surprise de Benjamin »  
Ed. « Petite Abeille »

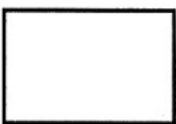
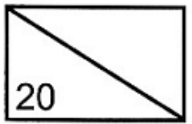

**Compréhension**

1/ a. A l'école, Benjamin ne se comporte plus comme avant.

Relève dans le texte deux phrases qui le montrent.

.....  
.....

b. La surprise de Benjamin a-t-elle plu à ses camarades ?

oui  non

Relève dans le texte la phrase qui justifie ta réponse.

.....

2/ Remplace ce qui est souligné dans chaque phrase par un mot ou une expression de même sens.

- Benjamin s'isole dans sa chambre.
  - Benjamin ..... dans sa chambre.
- Les enfants intrigués, viennent entourer Benjamin.
  - Les enfants ....., viennent entourer Benjamin.
- « Laissez-moi achever mon travail » répond Benjamin.
  - « Laissez-moi ..... mon travail » répond Benjamin.
- Benjamin fait des signes mystérieux dans son carnet.
  - Benjamin fait des signes..... dans son carnet.

3/ Que penses-tu de Benjamin ?

.....

Dis pourquoi.

.....  
.....

## Grammaire

1/ «Au milieu du silence général, Benjamin tire la couverture.»

Relève dans cette phrase :

a- Un complément essentiel : .....

b- Un complément non essentiel : .....

2/ «Benjamin annonce à ses camarades qu'ils sont invités chez lui, samedi après-midi. »

Réécris cette phrase en remplaçant « ses camarades » par « Martine ».

Benjamin annonce à Martine ..... chez lui, samedi après-midi .

3/ «Benjamin prend un gros colis emballé dans une vieille couverture. »

Réécris cette phrase en remplaçant « colis » par « valise ».

- Benjamin prend ..... dans une vieille couverture.

## Conjugaison

1/ « Benjamin prend le colis et l'installe au fond du jardin . »

Réécris cette phrase en mettant les verbes au passé composé.

Benjamin ..... le colis et ..... au fond du jardin.

2/ « Les enfants sont là. ils forment un grand cercle autour de la surprise »

Réécris cette phrase en mettant les verbes au futur.

Les enfants ..... là. Ils ..... un grand cercle autour de la surprise.

3/ « Je vais très bien. Je prépare une surprise. »

Réécris cette phrase en remplaçant « je » par « nous »

Nous ..... très bien. Nous ..... une surprise.

### Expression écrite

**\* Consigne**

Au milieu du silence général, Benjamin appuie sur un bouton mais le tableau ne s'allume pas. Quelle déception !

Rédige un récit en imaginant comment s'est terminée la scène. (Intègre un court dialogue dans ton récit).

*(Ton texte doit comporter au moins huit phrases).*

..... 1

.....

.....

.....

.....

.....

.....

.....

.....

.....

.....

.....

.....

.....

.....

.....

.....

.....

.....

.....

.....

C1

C2

C3

C4

C5

C6

C7

Total

A blank sheet of lined paper with a vertical center line, typical of a notebook page for writing. The page contains 20 horizontal lines on each side of the center line, providing a grid for text.



الجمهورية التونسية وزارة التربية		
<b>مناظرة الدخول إلى المدارس الإعدادية النموذجية</b>		
الاختبار : الفرنسية	دورة 2011	الوحدة : من ص 8 إلى ص 9

**exte :**

### Le stylo magique

La plupart des enfants de ma classe font partie du club d'orthographe, mais pas moi, parce que je n'ai pas d'assez bonnes notes en dictée. Mais j'ai une idée géniale :

Je décide de demander à la maîtresse de me prêter son stylo. J'ai remarqué qu'avec ce stylo, la maîtresse ne faisait jamais de fautes. C'est un vrai stylo magique ! Si elle accepte, je serai le plus fort des plus forts, bien plus fort que Grégoire le chef du club. Pourvu que la maîtresse accepte...

A la récréation et pendant que mes camarades quittaient la salle de classe, je me dirigeais vers la maîtresse et, d'une voix basse, je lui demande de me prêter son stylo. Face à son sourire mystérieux, je me sens bien ridicule. Alors, je me lance vers la cour sans attendre de réponse.

Après la récréation, la maîtresse annonce :

« Vous allez faire une dictée ! »

Mais, quelle surprise ! Le stylo de la maîtresse est là devant moi. Et, pour la première fois, je suis ravi de faire une dictée. Je vais pouvoir utiliser les effets magiques du stylo et prouver que je suis le meilleur.

Tout à fait certain que le stylo est réellement magique et que, grâce à lui, je vais obtenir la meilleure note, je me mets à écrire avec l'assurance d'un champion !

Au bout d'un moment, la maîtresse s'approche de moi et regarde attentivement ma dictée. Elle fronce les sourcils et me lance sévèrement :

« Sois plus attentif, Thomas ! »

*D'après Elsa Devernois*

« Le Club des secrets », coll. Pleine lune - Nathan

إمضاء المراقبين	

عدد الترسيم :

اللقب :

الاسم :

المدرسة الأصلية :

20
----

### Compréhension

1/ a. Pourquoi Thomas demande-t-il à la maîtresse de lui prêter son stylo ?

---



---



---

b. Thomas est timide.

Relève dans le texte une phrase qui le montre.

---

2/ a. Remplace ce qui est souligné dans chaque phrase par un mot ou une expression de même sens.

• J'ai une idée géniale.

- J'ai une idée .....

• Je suis ravi.

- Je suis .....

b. Remplace ce qui est souligné dans chaque phrase par un mot ou une expression de sens contraire.

• La maîtresse accepte de prêter son stylo à Thomas.

- La maîtresse ..... de prêter son stylo à Thomas.

• La maîtresse parle sévèrement à Thomas.

- La maîtresse parle ..... à Thomas.

3/ D'après toi, Thomas va-t-il faire partie du club d'orthographe ?  
Dis pourquoi.

---



---



---

## Grammaire

### 1/ « La maîtresse parle sévèrement à Thomas. »

Relève dans cette phrase :

a. Un complément essentiel : .....

b. Un complément non essentiel : .....

### 2/ Réécris la phrase suivante en remplaçant « Thomas » par « Amélie et Alice ».

- Thomas dit : « Je suis le meilleur ».

- Amélie et Alice ..... : « Nous sommes ..... »

### 3/ Réécris la 2<sup>ème</sup> phrase en employant un pronom personnel pour éviter la répétition du groupe nominal souligné.

- Le stylo a des effets magiques. Je vais pouvoir utiliser les effets magiques du stylo.

- .....

## Conjugaison

### 1/ « La maîtresse regarde attentivement ma copie. »

Réécris cette phrase au futur en remplaçant « La maîtresse » par « Vous ».

- .....

### 2/ « Ces enfants font partie du club d'orthographe. »

Réécris cette phrase au passé composé.

- .....

### 3/ « La maîtresse demande aux élèves de prendre leurs stylos. »

Fais parler la maîtresse en mettant le verbe souligné à l'impératif.

- La maîtresse dit : « ..... vos stylos. »

**Expression écrite**

**\* Consigne**

La maîtresse découvre que Thomas souhaite faire partie du club d'orthographe.  
Alors, elle décide de l'aider.

Raconte ce qui s'est passé et intègre dans ton récit un court dialogue.

*(Ton texte doit comporter au moins huit phrases)*

.....	[
.....	C1
.....	[
.....	C2
.....	[
.....	C3
.....	[
.....	C4
.....	[
.....	C5
.....	[
.....	C6
.....	[
.....	C7
.....	[
.....	Total



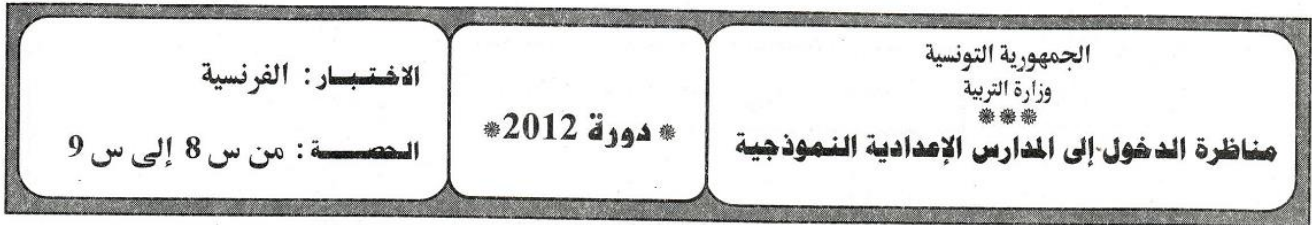

Texte :

**Aimons les oiseaux**

*Emir, un garçon de douze ans, raconte une journée qu'il a passée avec ses amis et son invité Rami qui vient d'un village voisin.*

Aujourd'hui, le vent s'est calmé et le soleil s'est mis à briller de tout son éclat sur notre village. Mes copains et moi avons invité le petit Rami à une partie de chasse.

Comme c'est le printemps, les premiers oiseaux migrateurs sont déjà là. Ils viennent s'installer dans les montagnes qui entourent notre village. Après un long voyage, ils arrivent épuisés, becs ouverts et ailes tombantes. C'est là qu'on les attend avec toutes sortes de pièges et d'armes de notre invention.

Nous avons passé la matinée à chasser des oiseaux. Il y en avait beaucoup et de toutes les couleurs. Moi, j'en ai attrapé dix-sept. J'ai même réussi à abattre, d'un seul coup de pierre, une tourterelle qui était en train de faire son nid.

Quand la partie est achevée, notre invité qui a passé son temps à nous regarder sans dire un seul mot, nous fixe d'un œil sévère et se met à nous parler d'une voix tremblante :

« Vous qui aimez la liberté, vous qui aimez la poésie et le chant, les jeux sans fin... pourquoi aimez-vous tant la mort et la souffrance? Ne sentez-vous pas le malheur d'un oiseau blessé qui bat des ailes jusqu'au bout de ses forces? Avez-vous pensé qu'un jour, votre village que remplissent gaiement les chants peut devenir sans vie et sans voix... ? »

Les paroles de Rami nous fascinent et nous inquiètent.....

Depuis ce jour-là, notre comportement envers les oiseaux a totalement changé.

*D'après Z. Benuissa*

« *Le fils du vent* », Cérès éditions

الاختبار : الفرنسية	* دورة 2012 *	الجمهورية التونسية وزارة التربية مناظرة الدخول إلى المدارس الإعدادية النموذجية
---------------------	---------------	--------------------------------------------------------------------------------------

### Compréhension

1- Comment sont les oiseaux quand ils arrivent au village ?

.....

.....

2- Rami est-il content d'assister à la partie de chasse ?

.....

Relève, dans le texte, la phrase qui justifie ta réponse.

.....

.....

3- a. Remplace ce qui est souligné dans chaque phrase par un mot ou une expression de même sens.

- Les oiseaux arrivent pour s'installer dans les montagnes.  
- Les oiseaux arrivent pour ..... dans les montagnes.
- Emir dit : « J'ai réussi à abattre une tourterelle ».  
- Emir dit : « J'ai réussi à ..... une tourterelle ».

b. Remplace ce qui est souligné dans chaque phrase par un mot ou une expression de sens contraire.

- Ne sentez-vous pas le malheur des oiseaux ?  
- Ne sentez-vous pas ..... des oiseaux ?
- Les paroles de Rami nous inquiètent.  
- Les paroles de Rami nous .....

4- Emir a-t-il raison d'abattre une tourterelle qui est en train de faire son nid ?

Dis pourquoi.

.....

.....

.....

## Grammaire

### 1- « Rami regarde les enfants sans dire un seul mot. »

Relève dans cette phrase :

a. Un complément essentiel : .....

b. Un complément non essentiel : .....

### 2- « Les premiers oiseaux arrivent après un long voyage. »

Réécris cette phrase en remplaçant « les oiseaux » par « les hirondelles »

et « un voyage » par « une traversée ».

Les ..... hirondelles arrivent après une ..... traversée.

### 3- Emir dit : « J'ai réussi à attraper beaucoup d'oiseaux à l'aide de mon filet. »

Réécris cette phrase en remplaçant "Emir" par "Les enfants" :

Les enfants ..... : « ..... à attraper beaucoup d'oiseaux à l'aide de ..... filets. »

## Conjugaison

### 1- « Les oiseaux migrateurs arrivent dans notre village. »

Réécris cette phrase en mettant les verbes

a. au passé composé.

Les oiseaux migrateurs ..... dans notre village.

b. au futur.

Les oiseaux migrateurs ..... dans notre village.

### 2- « Rami fixe ses amis d'un œil sévère et se met à leur parler. »

Réécris cette phrase en remplaçant « Rami » par « vous ».

Vous ..... vos amis d'un œil sévère et vous ..... à leur parler.

### 3- « Rami conseille aux enfants de protéger les oiseaux et d'être leurs amis. »

Fais parler Rami en mettant les verbes soulignés à l'impératif.

Rami dit : « ..... les oiseaux et ..... leurs amis. »



**Expression écrite**

**\* Consigne**

Emir est maintenant l'ami des oiseaux. Un jour, son petit frère Amine rentre à la maison avec un oiseau enfermé dans une cage. Emir demande à son frère de le libérer.

Rédige un récit pour raconter ce qui s'est passé. Intègre un court dialogue dans ton récit.

*(Ton texte doit comporter au moins huit phrases.)*

.....

.....

.....

.....

.....

.....

.....

.....

.....

.....

.....

.....

.....

.....

.....

.....

.....

]

C1

]

C2

]

C3

]

C4

]

C5

]

C6

]

C7

]

**Total**

**À noter**

A series of horizontal dotted lines for writing, separated by a vertical solid line.

الاختبار: الفرنسية

الحصص: من 8 إلى 9

الجمهورية التونسية

وزارة التربية

\*\*\*

مناظرة الدخول إلى المدارس الإعدادية النموذجية

\* دورة 2013 \*

Texte**Notre télé**

Quand ils rentraient de l'école, Mireille et Julien se dépêchaient de faire leurs devoirs, puis ils allaient se mettre à la fenêtre... Ils attendaient leurs parents, Sylvie et François. Leur arrivée était toujours une fête pour les enfants. Mais, tout changea depuis le jour où la télé s'installa à la maison.

Ce soir là, Sylvie prépara un rapide souper et alla vite rejoindre François devant le petit écran.

« Du calme, les enfants ! Cette émission est très intéressante ! » s'écria papa.

Mireille et Julien demeuraient silencieux devant cet écran qui bavardait, bavardait, sans jamais laisser la parole à personne d'autre.

« Maman, tu sais, aujourd'hui à l'école...

- Silence ! » ordonna maman.

Décus, les enfants allèrent se coucher.

Le lendemain et les jours suivants, les enfants ne pouvaient toujours rien raconter à leurs parents. Alors, ils décidèrent de faire quelque chose.

Le dimanche, Julien et sa sœur s'enfermèrent dans l'atelier de bricolage de François et travaillèrent toute la journée.

Le soir, les parents prennent place devant la télé. La télé ? Est-ce bien la même ? Non. Elle a grandi un peu. Et l'écran ? Il a maintenant une ouverture en son milieu. Soudain, deux petites têtes rondes apparaissent à travers cette ouverture.

« Bonsoir, chers téléspectateurs ! Bonsoir maman ! Bonsoir papa ! L'émission de ce soir vous sera présentée par Mireille et Julien. Elle a pour titre : *une journée à l'école*. La parole est d'abord à Mireille.

- Chers papa et maman, vous nous manquez beaucoup et nous avons tant de choses à vous dire... Je laisse la parole à Julien.

- Chers parents, savez-vous avec quelle impatience nous vous attendons chaque soir pour vous raconter... »

Les enfants n'ont pas le temps d'en dire davantage. Ils se retrouvent aussitôt sur les genoux de papa et de maman, et ils racontent... racontent...

***D'après Francis Imbs***

«Sésame », coll. Rives Sud - Samir éditeur 2005

**Compréhension**

1- a. Les parents aiment-ils regarder la télé ?

.....

Relève, dans le texte, deux détails pour justifier ta réponse.

.....

.....

b. Que font les enfants pour changer le comportement de leurs parents ?

.....

.....

2- a. Remplace ce qui est souligné dans chaque phrase par un mot ou une expression de même sens.

- Deux petites têtes rondes apparaissent à travers l'ouverture de l'écran.
- Deux petites têtes rondes ..... à travers l'ouverture de l'écran.
- Les enfants demeurent silencieux devant la télé.
- Les enfants ..... silencieux devant la télé.

b. Remplace ce qui est souligné dans chaque phrase par un mot ou une expression de sens contraire.

- Cette émission est intéressante.
- Cette émission est .....
- Mireille et Julien avaient tant de choses à raconter.
- Mireille et Julien avaient ..... de choses à raconter.

3- Les enfants se retrouvent sur les genoux de papa et de maman.

À ton avis, que vont dire les parents à leurs enfants ?

.....

.....

.....

**Grammaire**

1- Ce soir-là, Sylvie va vite rejoindre François devant le petit écran.

Lis la phrase et remplis le tableau suivant :

Le complément essentiel	Le complément de lieu	Le complément de temps	Le complément de manière

2- Deux petites têtes rondes apparaissent à travers l'ouverture de l'écran.

Réécis cette phrase en remplaçant « têtes » par « visages »

Deux ..... visages ..... apparaissent à travers l'ouverture de l'écran.

3- « Chers parents, vous nous manquez beaucoup. »

• Réécis cette phrase en remplaçant "parents" par "maman" :

« ..... maman, ..... nous ..... beaucoup. »

**Conjugaison**

1- Quand ils rentrent de l'école, les enfants se dépêchent de faire leurs devoirs.

Réécis cette phrase en remplaçant « les enfants » par « nous ».

Quand nous ..... de l'école, nous ..... de faire nos devoirs.

2- Les enfants vont se mettre à la fenêtre et attendent leurs parents.

Réécis cette phrase en mettant les verbes au futur.

Les enfants ..... se mettre à la fenêtre et ..... leurs parents.

3- Ce soir, Sylvie prépare un rapide souper. Ensuite, elle va rejoindre François devant le petit écran.

Réécis cette phrase en remplaçant « Ce soir » par « Hier soir » :

Hier soir, Sylvie ..... un rapide souper. Ensuite, elle ..... rejoindre François devant le petit écran.

**Expression écrite****\* Consigne**

Ton ami passe tout son temps devant la télé. En classe, il n'est plus attentif aux leçons.

Tu intervies et, au bout d'un certain temps, ton ami change de comportement...

Rédige un récit de huit phrases au moins pour raconter ce qui s'est passé.

(Ton récit doit intégrer un court dialogue.)

.....	<input type="checkbox"/>
.....	C1
.....	<input type="checkbox"/>
.....	C2
.....	<input type="checkbox"/>
.....	C3
.....	<input type="checkbox"/>
.....	C4
.....	<input type="checkbox"/>
.....	C5
.....	<input type="checkbox"/>
.....	C6
.....	<input type="checkbox"/>
.....	C7
.....	<input type="checkbox"/>
.....	<b>Total</b>

# À noter

الجمهورية التونسية  
وزارة التربية  
مناظرة الدخول إلى المدارس الإعدادية النموذجية  
دورة 2014

الحصص : من س 8 إلى س 9

الاختبار: الفرنسية

### Le concours de cerfs-volants

En rentrant de l'école, Coralie aperçoit une grande affiche qui annonce un concours de cerfs-volants. Elle décide d'y participer.

Le lendemain, en classe, Coralie est très distraite.

« Que vais-je choisir pour mon cerf- volant ? Un oiseau, un avion ? » réfléchit- elle.

Les élèves, silencieux, écoutent une passionnante leçon sur les papillons. L'institutrice leur montre de jolies photos. Un beau papillon aux couleurs vives attire l'attention de Coralie.

« Tiens, c'est génial ! Mon cerf-volant aura la forme d'un papillon, il sera merveilleux. » pense-t-elle.

Pendant la récréation, Coralie parle du concours de cerfs-volants à son ami Vincent. Le garçon voudrait bien prendre part au jeu et lui propose de participer avec elle.

« D'accord, à deux, nous aurons plus d'idées. » dit-elle.

Les deux amis discutent le projet et se partagent le travail.

Les jours suivants, les deux enfants se retrouvent, après l'école, dans la chambre de Coralie transformée en véritable atelier de bricolage. Ils se mettent à l'œuvre ; ils dessinent, découpent et colorient.

Milou, le chien de Coralie s'inquiète. Pourquoi sa maîtresse est-elle si occupée ? Pourquoi ne joue-t-elle plus avec lui ?

Le grand jour arrive. L'immense pré verdoyant qui s'étend au pied de la montagne est en fête. Les participants sont au rendez-vous, les curieux aussi. Coralie, accompagnée de son chien, admire les œuvres des autres.

On annonce l'ouverture du concours. Un bon vent souffle. Un à un, les cerfs-volants sont lancés sous les applaudissements. Un beau spectacle se joue dans le ciel.

À présent, c'est le tour de Coralie et de Vincent. Mais ce dernier n'est pas encore là. Comme elle ne peut plus attendre, la fillette se prépare à lancer son cerf-volant, mais, quelle malchance ! Milou, qui a trop patienté, commence à s'ennuyer. Il se met brusquement à japper, à tourner sur lui-même, à faire de petits bonds en l'air et à rouler sur l'herbe humide. Le petit chien prend même plaisir à attraper le cerf-volant et le traîner loin, très loin de Coralie. Stupéfaite, la fillette se met à pleurer.

D'après Brigitte Yerna,  
*Coralie et le cerf-volant*. Editions HEMMA  
Collection Rives Sud. 2005



### Compréhension

1. a- En classe, Coralie est distraite. Dis pourquoi.

.....  
.....

b- Pourquoi Coralie accepte – t- elle la proposition de Vincent ?

.....  
.....

c- Où le concours de cerfs-volants est-il organisé ?

.....  
.....

Relève, dans le texte, la phrase qui justifie ta réponse.

.....  
.....

2. a- Remplace ce qui est souligné, dans chaque phrase, par un mot ou une expression de même sens.

• Les deux enfants se mettent à l'œuvre.

- Les deux enfants .....

• Stupéfaite, la fillette se met à pleurer.

- ..... la fillette se met à pleurer.

b- Remplace ce qui est souligné, dans chaque phrase, par un mot ou une expression de sens contraire.

• On annonce l'ouverture du concours.

- On annonce ..... du concours.

• L'immense pré verdoyant qui s'étend au pied de la montagne est en fête.

- Le ..... pré verdoyant qui s'étend au pied de la montagne est en fête.

3. Milou prend plaisir à attraper le cerf-volant et le trainer loin, très loin...

Que peut dire Coralie à son petit chien ?

.....  
.....

**Grammaire**

1- Les jours suivants, les deux enfants se retrouvent, après l'école, dans la chambre de Coralie.

Relève dans cette phrase :

- le groupe verbal : .....
- les compléments non essentiels : .....

2- Un beau papillon aux couleurs vives attire l'attention de Coralie.

Réécis cette phrase en remplaçant « papillon » par « oiseau » et « couleurs » par « plumage »

- Un .....oiseau au plumage ..... attire l'attention de Coralie.

3- Coralie réfléchit : « Que vais-je choisir pour mon cerf- volant ? Un oiseau, un avion? »

Réécis cette phrase en remplaçant « Coralie » par « Coralie et Vincent ».

- Coralie et Vincent..... : « Qu'..... choisir pour ..... cerf- volant ? Un oiseau, un avion? ».

**Conjugaison**

1- Mon cerf-volant aura la forme d'un papillon, il sera merveilleux.

Réécis cette phrase en mettant les verbes soulignés au présent.

- Mon cerf-volant ..... la forme d'un papillon, il ..... merveilleux.

2- Comme elle ne peut plus attendre, Coralie se prépare à lancer le cerf-volant.

Réécis cette phrase en remplaçant « Coralie » par « nous ».

- Comme nous .....attendre, nous ..... à lancer cerf-volant.

3- Le petit chien se met à tourner sur lui-même et il prend plaisir à attraper le cerf-volant.

Réécis cette phrase en mettant les verbes soulignés au futur.

- Le petit chien ..... à tourner sur lui-même et il ..... plaisir à attraper le cerf-volant.

# Expression écrite

**\* Consigne :**

Voyant le cerf-volant tout abimé par Milou, Coralie se met à pleurer à chaudes larmes. Elle ne sait quoi faire. Tout à coup, Vincent arrive...

Rédige un récit de huit phrases au moins pour raconter comment la scène s'est terminée.

(Ton récit doit intégrer un court dialogue.)

.....

.....

.....

.....

.....

.....

.....

.....

.....

.....

.....

.....

.....

.....

.....

.....

.....

.....

.....

.....

.....

.....

.....

.....

.....

C1

C2

C3

C4

C5

C6

C7

**Total**

# À noter

A series of horizontal dotted lines for writing, divided into two columns by a vertical solid line.

الجمهورية التونسية

وزارة التربية  
\* \* \*

مناظرة الدخول إلى المدارس الإعدادية النموذجية

\* دورة 2015 \*

الصفحة : من س 8 إلى س 9

الاختبار : الفرنسية

Texte :**Le secret de Claude**

Claude était attentif en classe et obtenait de bons résultats. Mais il n'avait pas d'amis. Pendant la récréation, il ne jouait pas. Il était tout le temps seul. Il avait l'air songeur...

À la cantine, en plus de son assiette de pâtes ou de son plat de riz, il avait droit, comme tous les enfants de l'école, à une tranche de viande ou à un morceau de poulet. Un fruit frais ou un fromage blanc était servi au dessert.

À table, Claude ne mangeait ni viande ni poulet. Il ne goûtait ni au fruit ni au fromage. En un clin d'œil, tous ces délices disparaissaient dans son sac.

À la sortie de l'école, l'enfant avait toujours hâte de partir. Chaque fois que François, son voisin de table, voulait l'accompagner, il refusait.

Ce jour-là, François le suivit sans se faire voir. Claude courut dans les ruelles étroites sans regarder derrière lui. Il arriva ainsi dans une impasse sombre. Il entra dans une vieille maison. François s'approcha et jeta un coup d'œil par une fenêtre sans vitre... Enveloppé dans une vieille couverture, un enfant au visage triste, aux yeux sans regard, mangeait avidement la viande et le fruit apportés par Claude.

Le lendemain, François dévoila le secret de Claude à ses camarades de classe.

Depuis ce jour-là, les filles et les garçons apportèrent tous les matins, l'un un fruit, l'autre un gâteau, un autre des bonbons... Après la classe, deux ou trois d'entre eux allaient avec Claude apporter les cadeaux du jour au petit enfant pauvre et aveugle.

Le petit garçon a maintenant beaucoup d'amis et Claude n'est plus seul à l'école.

*D'après Francis Imbs*

« Sésame », coll. Rives Sud- Samir éditeur, 2005

## Compréhension

1 -a- Claude mange-t-il tout ce qu'on lui sert à la cantine ?

.....

b- Relève, dans le texte, deux détails pour justifier ta réponse.

.....

.....

.....

c- Pourquoi François veut-il accompagner Claude ?

.....

.....

d- Que découvre François en regardant par la fenêtre de la vieille maison ?

.....

.....

2 -a- Remplace ce qui est souligné dans chaque phrase par un mot ou une expression de même sens.

- En un clin d'œil, tous ces délices disparaissaient dans son sac.
- ....., tous ces délices disparaissaient dans son sac.
- L'enfant mangeait avidement la viande et le fruit.
- L'enfant mangeait ..... la viande et le fruit.

b- Remplace ce qui est souligné dans chaque phrase par un mot ou une expression de sens contraire.

- - Claude refuse que François l'accompagne.
- Claude .....que François l'accompagne.
- Paul arriva ainsi dans une impasse sombre.
- Paul arriva ainsi dans une impasse.....

3- Que penses-tu du comportement des camarades de Claude ?

Dis pourquoi.

.....

.....

.....

أنظر الصفحة الموالية 

## Grammaire

1- Ce jour-là, François suivit Claude sans se faire voir.

Lis la phrase et remplis le tableau suivant :

Le sujet	Le complément essentiel	Le complément de temps	Le complément de manière
.....	.....	.....	.....

2 - Claude était attentif en classe et obtenait de bons résultats.

Réécris cette phrase en remplaçant « Claude » par « Nadine » et « résultats » par « notes »

Nadine était..... en classe et obtenait de.....notes.

3- Ces délices disparaissent dans son sac.

Réécris cette phrase en remplaçant délices par friandise et sac par poche :

..... friandise disparaît dans .....poche.

## Conjugaison

1- François s'approche et jette un coup d'œil par la fenêtre.

Réécris cette phrase en remplaçant François par nous.

Nous .....et nous..... un coup d'œil par la fenêtre.

2- Claude arrive dans une impasse, il entre dans une vieille maison.

Réécris cette phrase en mettant les verbes au passé composé

Claude ..... dans une impasse, il ..... dans une vieille maison.

3- Les enfants apportent des cadeaux et vont chez le petit aveugle.

Réécris la phrase en mettant les verbes au futur.

Les enfants.....des cadeaux et .....chez le petit aveugle.

**Expression écrite**

**\* Consigne**

François parle à ses parents de la misère du petit aveugle. Les parents décident, eux aussi, d'aider ce garçon pauvre et handicapé.

Rédige un récit de huit phrases au moins pour raconter ce qui s'est passé.  
(Ton récit doit intégrer un court dialogue.)

A series of 28 horizontal dotted lines for writing a story.

[ ]  
C1

[ ]  
C2

[ ]  
C3

[ ]  
C4

[ ]  
C5

[ ]  
C6

[ ]  
C7

[ ]

**Total**



ملاحظات

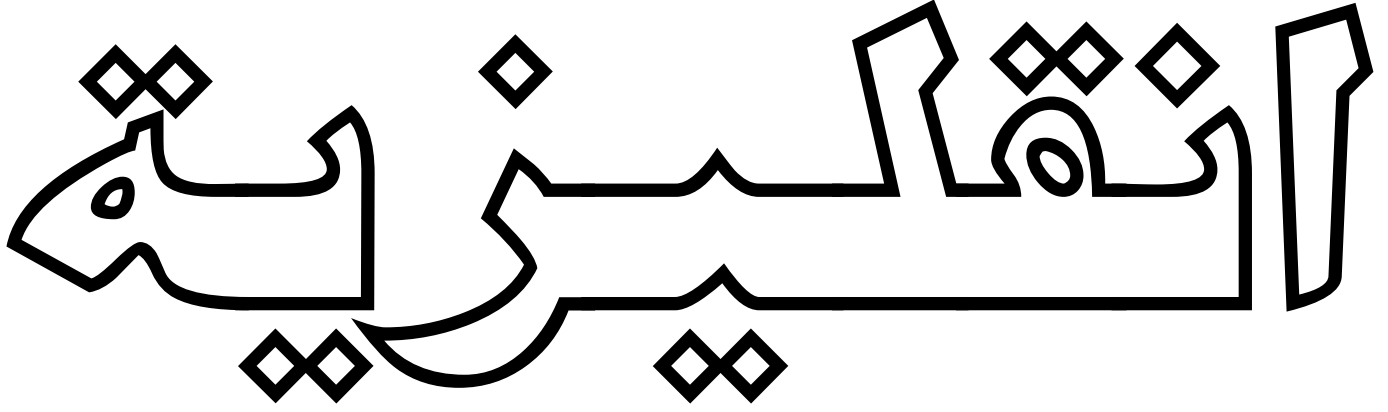

اختبار 2008 : صفحة 129-130

اختبار 2009 : صفحة 131-132

اختبار 2010 : صفحة 133-134

اختبار 2011 : صفحة 135-136

اختبار 2012 : صفحة 137-138

اختبار 2013 : صفحة 139-140

اختبار 2014 : صفحة 141-142

اختبار 2015 : صفحة 143-144

مناظرة الالتحاق بالمدارس الإعدادية النموذجية  
دورة 2008

الجمهورية التونسية  
وزارة التربية والتكوين

الحصّة : من 9 و30 إلى 10 و15د

الاختبار : الانجليزية

التاريخ : الخميس 19 جوان 2008

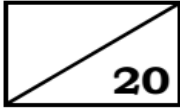

### THE TEXT

Today is Saturday. It is a holiday. John gets up at ten o'clock. Then he goes to the park. At two o'clock in the afternoon, he meets his friend James. They go to the cinema together at three o'clock. At five o'clock, they watch the sport programme on TV. Their favourite sports are football and basketball.

### I/ THE QUESTIONS **6 marks**

Read the text and answer the questions :

A. Circle the correct answer (2 marks)

1. John and James are  
a. brothers  
b. friends
2. On Saturday, John gets up  
a. early  
b. late

B. Circle Yes or No (2marks)

a	John and James go to the park together.	Yes	No
b	They like football and basketball.	Yes	No

C. Tick (✓) the right box. (2 marks)

		10.0 0	2.00	3.00	4.00	5.00
a	John gets up at ...	✓				
b	John and James meet at...					
c	They watch the sport programme at...					

### II/ LANGUAGE **8 marks**

1. Complete with 3 words from the box. There is an extra word. (3marks)

happy / am / party / have



It's my birthday. I ..... eleven years old. My friends  
and I are having a big ..... now. I'm  
very.....

2. **Circle** the correct word (2 marks) :

It is eight o'clock. The pupils are in the classroom. They are (reading/listening) a story. Their teacher is a nice man. (**His / Her**) name is Peter.

3. Look at the pictures and write the words (3 marks)

It's winter. It's  .....

Pat is at home. She is in her  ..... She's  a picture.

III/ WRITING

**6 marks**

1. Put the words in the correct order (3 marks)

- a. zoo / on / go / the / Sundays / to / I /  
I .....
- b. skirt / wearing / Mary / is / blue / a /  
Mary .....
- c. guitar / likes / playing / Alex / the /  
Alex .....

2. Match the questions with their answers. There is an extra answer. (3 marks)

1. Where are you now ?	a. Yes, I can sing.	1 + .....
2. What are you doing ?	b. No, I don't.	2 + .....
3. Do you like the film ?	c. I'm watching TV.	3 + .....
	d. I'm in the living room.	

## مناظرة الدخول إلى المدارس الإعدادية النموذجية

﴿ دورة 2009 ﴾

الجمهورية التونسية  
وزارة التربية والتكوين

الحصة: من 9 و30 إلى 10 و15د

الاختبار: الانجليزية

التاريخ: الخميس 18 جوان 2009

## THE TEXT

Linda's family are going on a holiday next week.  
 "I like to go to a hotel", says Linda. "I can swim and play."  
 "No, I like the farm," says her brother Mike. "I like animals."  
 "Well, I like to go to France", says Mum. "I can go to big shops and eat in big restaurants."  
 "We're all going to grandmother's house", says Dad. "There is the sea, the farm and delicious food."  
 Everyone is happy.

1/ THE QUESTIONS **6 marks**

Read the text and answer the questions:

1. Tick (✓) the right box. (1 mark)

The text is about :

- a- a birthday party.
- b- holidays.
- c- going to the zoo.

2. Complete the table. (b - is an example). (2 marks)

a- Mum	likes to go to .....
b- Linda	likes to go to a <b>hotel</b> .
c- Mike	likes to go to .....

3. Match. (There is an extra sentence). (2 marks)

- 1- Linda likes a- going to big shops.
- 2- Mike likes b- animals.
- c- swimming.

	1	2
Answers		

4. **Circle** the correct answer. (1 mark)

Linda's family are going to :

- a- a hotel.
- b- a farm.
- c- their grandmother's house.

**II/ LANGUAGE 8 marks**

1. Complete with: daughter - washing - beautiful - brushing (There is an extra word). (3marks)

The Browns are in the bathroom. The father is..... his teeth, the son is .....his hands, and the .....is combing her hair.

2. Circle the correct word. (2marks)

It's Saturday. Bill is at (home / house). He's watching (his / her) favourite cartoon programme.

3. Match the sentence parts. (There is an extra sentence). (3marks)

- 1- Andy has got two a- Alison and Susan.
- 2- Their names are b- the cinema.
- 3- They all like going to c- sisters.
- d- a pet.

	1	2	3
Answers			

**III/ WRITING 6 marks**

1. Look at the pictures, reorder the letters and write the words. (3 marks)

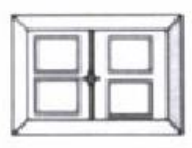

d i o w n w

.....



l a d n c e

.....



t i k n c e h

.....

2. Reorder the words to make sentences. (3 marks).

a-	new - got - computer - <b>Jane</b> - a - has . .....
b-	eating - <b>Children</b> - sandwiches - like . .....
c-	room - is - colour - your - <b>What</b> ? ..... ?

## مناظرة الدخول إلى المدارس الإعدادية النموذجية

دورة 2010

الجمهورية التونسية

وزارة التربية

الحصة: من 9 و30 د إلى 10 و15 د

الاختبار: الانجليزية

التاريخ: الخميس 24 جوان 2010

20

## THE TEXT

Mrs Smith gets up early every day before her husband and her children. The first thing she does is to prepare tea, eggs and small cheese sandwiches for breakfast.

It's eight o'clock now. Mr Smith and his children are sitting at the breakfast table. They are ready to eat. But where's the mother? She's in the kitchen, of course.

Every day, after breakfast, Mrs Smith cleans the rooms, washes the clothes and after that she prepares lunch for her family.

## I/ THE QUESTIONS (6 marks)

Read the text and :

1- Tick (✓) the right box. (2 marks)

- A- Mrs Smith is in... a- her bedroom.
- b- the kitchen.
- c- the dining room.
- B- She gets up... a- before eight o'clock.
- b- at eight o'clock.
- c- after eight o'clock.

2- Circle Yes or No. (2 marks)

a-	The mother prepares lunch after cleaning the rooms.	Yes	No
b-	The father and the children are preparing breakfast.	Yes	No

3- Complete. (2 marks)

For breakfast, the children drink ..... and eat ..... and cheese sandwiches.

**II/LANGUAGE (8 marks)**

Complete with : **likes – carrots – is – plays.** (There is an extra word). (3 marks)

It's Sunday afternoon. Jane ..... going to the zoo with her family. She ..... rabbits. She usually gives them some ..... to eat.

1- **Circle** the right word. (3 marks)

Today is a holiday. It's eleven o'clock (**in - on**) the morning. The weather is (**sunny - funny**). The children are swimming in the (**beach – sea**).

2- Write the **opposite** of the underlined words. (2 marks) :

Suzan is an English girl. She is (**short**) ..... and fat. She likes to (**sell**) ..... large clothes.

**III/ WRITING (6 marks)**

1- Complete the dialogue with the sentences in the box. There is an extra sentence. (3 marks)

- I'd like two kilos of oranges.
- Can I help you ?
- It's in the basket.
- How much is it ?

Mrs Brown : Good morning, sir.  
 Shopkeeper : Good morning, madam. .... ?  
 Mrs Brown : ....., please.  
 Shopkeeper : Ok. Here you are.  
 Mrs Brown : Thank you. .... ?  
 Shopkeeper : Two dinars.

2- Reorder the letters and write the words. (3 marks).

		
<b>surtosre</b>	<b>soehu</b>	<b>pealp</b>
.....	.....	.....



الجمهورية التونسية

وزارة التربية

مناظرة الدخول إلى المدارس الإعدادية النموذجية

الحصة : من 9 و 30 دق إلى 10 و 15 دق

دورة 2011

الاختبار : الانجليزية

20

## THE TEXT

Dear Martin and Samantha,

Every year, we go to Italy on a holiday. This year, we are in England. We're having a nice time here. It's a nice place but the weather is very cold. We're sitting in a café next to the hotel. Nicola is reading a magazine and I'm writing this postcard to you. We go for walks every day. We don't go swimming because it's very cold.

See you soon.

Steve and Nicola

## II/ THE QUESTIONS (6 marks)

Read the text and :

1- Tick (✓) the right answer. (1 mark)

The text is

a - an e-mail.

b - a postcard.

c - a newspaper.

2- Circle (Yes) or (No) . (2 marks)

a-	Steve and Nicola are at home.	Yes	No
b-	The weather is good for swimming.	Yes	No

3- Correct what is wrong in the sentences. (3 marks)

a- Every year, Steve and Nicola go to England.

.....

b- Nicola is writing a letter.

.....

c- The café is next to the supermarket.

.....

**II/LANGUAGE (8 marks)**

1- Circle the correct word. (3 marks)

The children are in the living room. They are (watch / watching) a program about animals.  
 Lions eat meat (but / because) elephants eat grass. Tigers and cats can (cut / run).

2- Write the opposite of the underlined words. (2 marks) :

Every day, I get up (late) ≠ ..... I go to school with my sister Jane.  
 She's (short) ≠ ..... and slim.

3- Match the sentence parts. (There is an extra part) (3 marks) :

- |                     |                              |
|---------------------|------------------------------|
| 1- This is a photo  | a- Sally.                    |
| 2- This is his wife | b- his big house.            |
| 3- She is           | c- of Martin and his family. |
|                     | d- a teacher.                |

1- .....	2- .....	3- .....
----------	----------	----------

**III/ WRITING (6 marks)**

1- Complete the dialogue with the sentences in the box. ( There is an extra sentence) (3 marks)

- What are you doing ?
- Yes, it's my favourite sport.
- I'm in my bedroom.
- Do you sleep early?

A : Hello Peter, where are you now ?  
 B : .....  
 A : ..... ?  
 B : I'm watching a football match.  
 A : Do you like football ?  
 B : .....

2- Reorder the letters and write the words. (3 marks).

Today is Sunday. John and his serdfin..... are going to the zoo . His little roberth..... Peter likes rufit ..... juice and his sister Jane likes pizza.

الاختبار : الانجليزية	<b>دورة 2012</b>	الجمهورية التونسية وزارة التربية *** مناظرة الدخول إلى المدارس الإعدادية النموذجية
الحصة : من س 9 و 30 د إلى س 10 و 15 د		

**THE TEXT**

Hi ! I'm Rebecca. I live in Redford. It isn't a very big town. There are fourteen shops in the town and three big supermarkets. There is a post office, too and there are two banks. My school is between the post office and a big shop. I go home for lunch because my house is next to my school. I can see a big park covered with grass from my classroom . We play tennis there.

**I/ THE QUESTIONS (6 marks).**

Read the text and :

1- Circle **YES** or **NO** . (2 marks)

a-	Redford is a small town.	YES	NO
b-	Rebecca can see her house from her classroom.	YES	NO

2- Complete the table. (2 marks)

Places	banks	.....	shops
Number	two	three	.....

3- Complete the sentences. (2 marks)

Rebecca has lunch at home because it's .....

She likes playing.....in the park.

**II/ LANGUAGE (8 marks).**1- Fill in the blanks with. **there - right - small - but** (There is an extra word.) (3 marks)

Jane is my friend. She lives with her parents in a ..... house. There are three rooms in her house..... there isn't a garden. Her bedroom is on the..... . Jane has got a computer and a TV in her room.



**THE TEXT**

Vicky is eight years old. She lives with her parents and her two brothers, Sam and Paul. It's summer but the children aren't swimming today because there is no sunshine. The family is in the living-room. The children are watching a film about tigers. Vicky and Sam are happy because they like animals, but Paul doesn't like watching them. He closes his eyes.

The parents are reading newspapers.

**I/ THE QUESTIONS (6 marks)**

Read and :

1- Tick (✓) the right title. (1mark)

- a- Vicky and her friends.
- b- Vicky and her family.
- c- Vicky and her sisters.

2- Correct the following statements. (3 marks)

- The children are in the cinema.

.....

- Sam and Paul are friends.

.....

- The parents are watching the film.

.....

3- Complete the sentences. (2 marks)

- The children aren't swimming because .....
- Paul closes his eyes because he.....tigers.

**II/ LANGUAGE (8 marks)**

1- Complete with words from the box. There is an extra word. (3 marks)

**speaks – have – has – wearing**

Rita is my friend. She is English. She .....long hair and blue eyes. She ..... French very well. Today, she is ..... an orange dress and black boots.

2- Circle the right word. (3 marks)

Jane (is – has – have) twelve years old. She (can – are – is) sing very well. Every weekend, she (going – go – goes) to the music club.

3- Write the opposite of the underlined words. (2 marks)

My father gets up late (≠.....). He works in a bank.  
The bank closes (≠.....) at 8.00 in the morning.

**III/ WRITING (6 marks)**

1- Correct the underlined mistakes. (3 marks)

This is my (hause) ..... .There (is) ..... five rooms, (a) ..... old garage and a big garden.

2- Reorder the words to make sentences. (3 marks)

- is – My – in – father – reading – living room – a newspaper – the.  
.....
- a tree – is – a sandwich – under – David – eating.  
.....
- on – every day – to – except – I – school – Sundays – go.  
.....



**THE TEXT**

My name is Tom. I come from England but I live in Paris, France, with my parents and my three brothers. Today is my birthday. I am very happy. Forty friends are in the garden, ready for the party. My grandparents can't come for my party because they are on holidays in Italy.

On a table, in the middle of the garden, there is a birthday cake with thirteen candles on it. There is also a lot of food and drinks: biscuits, coke and orange juice.

**I/ THE QUESTIONS (6 marks).**

Read the text and :

1- Tick (✓) the correct answer. (1 mark)

The text is about...

- a) a holiday.
- b) a TV programme.
- c) a party.

2- **Circle** YES or NO. (3 marks)

a/ Tom hasn't got any sisters.	YES	NO
b/ The birthday party is in the living room.	YES	NO
c/ The grandparents are coming for the party.	YES	NO

3- Complete this paragraph. (2 marks)

Tom is ..... years old. He is happy because .....

.....

II/ LANGUAGE (8 marks).

1- Circle the correct word. (3 marks)

My family are in the living room. My father is (washing / watching / looking) his favourite TV programme. My mother (read / reads / is reading) a book. My brother is doing (her / his / their) homework.

2- Match the sentence parts. There is an extra part. (3 marks)

		Answers:
1) I have English lessons on...	a) every day.	1) + .....
2) The lessons are usually in...	b) 9 o'clock.	2) + .....
3) They start at...	c) the morning.	3) + .....
	d) Mondays and Tuesdays.	

3- Write the opposite of the underlined words. (2 marks)

Manchester is a small (≠.....) town. It's got new (≠.....) houses and shops.

III/ WRITING (6 marks).

1- Reorder the words to make sentences. (3 marks)

- (a) thirty-one / are / March / There / days / in  
.....
- (b) his / is / story / Mark / bedroom / a / in / reading.  
.....
- (c) coat / because / cold / is / a / wearing / it's / Mary.  
.....

2- Correct the underlined mistakes.(3 marks)

It is midday. My friend and I are eat ..... salad and chiken .....  
in a small restaurant. It is next too ..... our school.



الجمهورية التونسية

وزارة التربية

مناظرة الدخول إلى المدارس الإعدادية النموذجية

دورة 2015

الخصصة: من س 9 و 30 د إلى س 10 و 15 د

الاختبار: الانجليزية

**THE TEXT**

Peter is 12. He lives in London, the capital of England. His father is a farmer and his mother is a teacher. Peter has got a sister, Dana. She is 13. They go to the same school. Their favourite subjects are Maths and Geography.

After school, Peter plays football or goes out with his friends. He does his homework at five o'clock. He usually has dinner at seven thirty. In the evening, he watches television and goes to bed at nine.

**I/ THE QUESTIONS (6 marks).**

Read the text and :

**1- Match. (2 marks)**

		Answers :
1) Peter is...	a) a teacher.	1) + .....
2) His father is...	b) a pupil.	2) + .....
	c) a farmer	

**2- Complete the table. (2 marks)**

Activities		Time
a)	.....	7:30
b)	Peter does his homework	.....

**3- Circle YES or NO. (2 marks)**

a/ Peter and Dana are friends.	YES	NO
b/ Peter and Dana play together after school.	YES	NO

II/ LANGUAGE (8 marks).

1- **Circle** the correct word. (3 marks)

Hello. My name is John Smith. I am (on / of / from) England. I (am / have / has) thirty years old. I have got (long / tall / siim) hair and brown eyes.

2- Write the opposite of the underlined words. (2 marks)

My name is Russell. I live with my parents in a small (≠.....) house in London. It has got two bedrooms with a kitchen and a bathroom on the right (≠.....).

3- Match the sentence parts. There is an extra part (3 marks)

A	B	Answers :
1) My name is...	a) John and Harry.	1) + .....
2) My friends are...	b) music and sport.	2) + .....
3) We go to ...	c) Mark Spencer.	3) + .....
	d) the park together.	

III/ WRITING (6 marks).

1- Correct the underlined mistakes.(3 marks)

Every day, I get up early. I have brekfast ..... in the kitchen. I usually drinking .....milk or juice. I go to school in .....seven forty.

2- Reorder the words to make correct questions. (3 marks)

- Ⓐ like / you / What / to eat / would     ?  
.....?
- Ⓑ got / brothers / have / and / How many / you / sisters     ?  
.....?
- Ⓒ your / number / What's / phone     ?  
.....?